



308



À L'EXTÉRIEUR

L'éclairage d'accueil

Cet éclairage additionnel extérieur et intérieur, commandé à distance, vous facilite l'approche de votre véhicule en cas de faible luminosité.

» 94, 101

L'éclairage directionnel

Cet éclairage vous assure automatiquement une visibilité supplémentaire dans les virages.

» 96

L'alerte au franchissement involontaire de ligne

Cet équipement vous avertit en cas de franchissement involontaire d'un marquage longitudinal au sol.

» 152

Le toit vitré panoramique

Ce toit vous assure une visibilité et une luminosité incomparables dans l'habitacle.

» 90

Le kit anti-crevaison

Ce kit est un système complet, composé d'un compresseur et d'un produit de colmatage incorporé, pour effectuer une réparation provisoire du pneumatique.

» 163



A L'EXTÉRIEUR

Le toit vitré panoramique

Ce toit vous assure une visibilité et une luminosité incomparables dans l'habitacle.

» 90



Les barres de toit

Montées de barres transversales sur les longitudinales, celles-ci vous permettent le chargement d'objets longs et encombrants sur le pavillon.

» 192



La lunette arrière ouvrante

Cet équipement vous permet d'accéder facilement au compartiment à bagages sans avoir à ouvrir le volet de coffre.

» 89

La modularité des sièges

Les sièges individuels arrière de 2ème et 3ème rangées, grâce à leurs multiples manipulations, vous permettent différentes configurations d'aménagement et de chargement.

» 72

OUVRIR

Clé à télécommande



A. Dépliage / Repliage de la clé.



Verrouillage simple
(un seul appui ; allumage
fixe des feux indicateurs de
direction).

ou



Super-verrouillage du
véhicule
(deux appuis consécutifs ;
allumage fixe des feux
indicateurs de direction).

» 77



Déverrouillage et
entrebâillement de la lunette
arrière (SW)
(un appui de plus de deux
secondes)



Déverrouillage total ou
sélectif du véhicule
(clignotement rapide des feux
indicateurs de direction).

En cas de faible luminosité, détectée
par un capteur, l'allumage à distance
des feux de croisement et de position
facilite votre approche du véhicule.

» 94



De même, les éclairages de l'habitacle,
tels que les plafonniers, les éclairages
de seuil de portes avant et de cave à
pieds s'allument.

» 101

Réservoir de carburant



1. Ouverture de la trappe à carburant.
2. Ouverture et accrochage du
bouchon de réservoir.

Contenance du réservoir : 60 litres
environ.

» 91

OUVRIR

Toit vitré panoramique



1. Ouverture du rideau d'occultation.
2. Fermeture du rideau d'occultation.

» 90

 Coffre



1. Déverrouillage du véhicule.
2. Ouverture du coffre.

» 89

 Le volet de coffre et la lunette arrière ne peuvent pas être ouverts simultanément, afin de ne pas endommager la vitre et la lunette elle-même.

 Lunette arrière

Véhicule verrouillé



1. Déverrouillage et entrebâillement de la lunette arrière.
2. Ouverture de la lunette arrière.

Véhicule déverrouillé



1. Entrebâillement de la lunette arrière.
2. Ouverture de la lunette arrière.

» 89

À L'INTÉRIEUR

L'éclairage d'ambiance

Cet éclairage tamisé de l'habitacle vous facilite la visibilité à l'intérieur du véhicule en cas de faible luminosité.

» 101

Le parfumeur d'ambiance

Ce parfumeur vous assure une diffusion, du parfum que vous aurez choisi, dans tout l'habitacle grâce à son implantation dans l'aérateur central.

» 60

Les systèmes audio et de communication

Ces équipements bénéficient des dernières technologies : WIP Sound compatible MP3, USB Box avec kit mains-libres Bluetooth, WIP Nav ou WIP Com 3D avec écran couleur 16/9 escamotable, système audio JBL, prises auxiliaires.

WIP Sound

» 252

WIP Com

» 221

WIP Nav ou **WIP Com 3D**, reportez-vous à la notice spécifique remise avec les autres documents de bord.

La boîte manuelle pilotée 6 vitesses

Cet équipement vous assure une conduite combinant un mode tout automatique, un mode manuel et un mode auto-séquentiel qui allie les avantages de ces deux derniers.

» 141



LE POSTE DE CONDUITE



1. Commandes du régulateur de vitesse / limiteur de vitesse.
2. Commande de réglages du volant.
3. Commandes d'éclairage et d'indicateurs de direction.
4. Combiné.
5. Airbag conducteur.
Avertisseur sonore.
6. Levier de vitesses.
7. Frein de stationnement.
8. Commande du rideau d'occultation du toit panoramique.
9. Commande de siège chauffant.
10. Commande d'ouverture du capot.
11. Commandes des rétroviseurs extérieurs.
Commandes des lève-vitres.
12. Boîte à fusibles.
13. Réglage manuel des projecteurs.
Bouton d'alerte de franchissement involontaire de ligne.
14. Buse de dégivrage de vitre de porte avant.
15. Haut-parleur (tweeter).
16. Buse de dégivrage du pare-brise.

LE POSTE DE CONDUITE

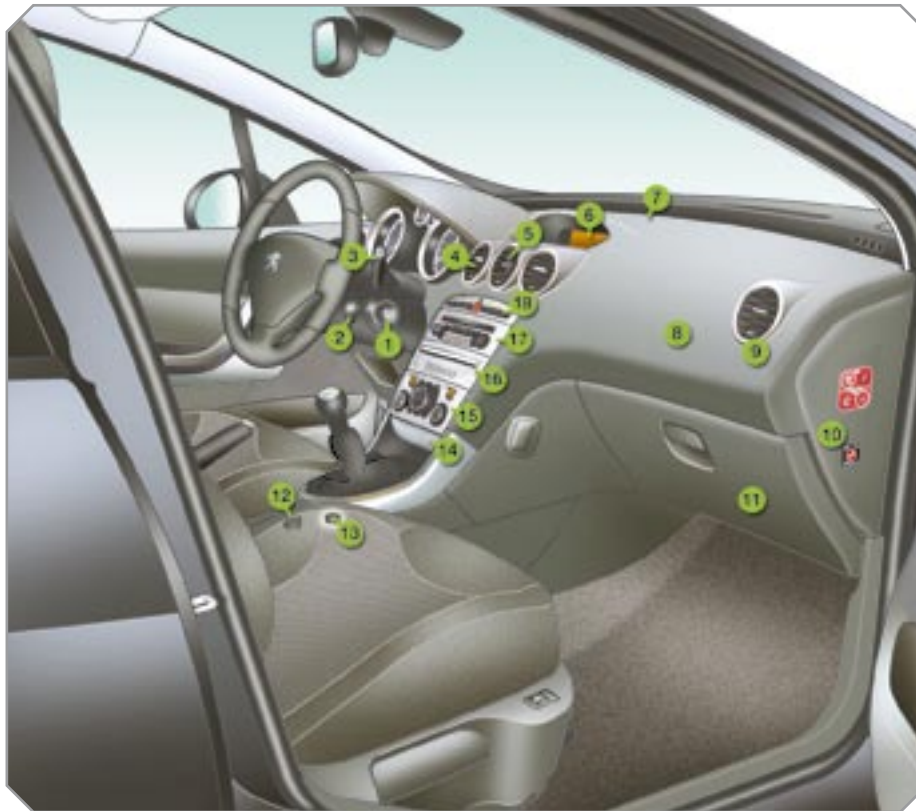

1. Antivol et contact.
2. Commande sous-volant du système audio et télématique.
3. Commandes d'essuie-vitre / lave-vitre / ordinateur de bord.
4. Aérateurs centraux orientables et obturables.
5. Parfumeur d'ambiance.
6. Écran multifonction.
7. Capteur d'ensoleillement.
8. Airbag passager.
9. Aérateur latéral orientable et obturable.
10. Neutralisation de l'airbag passager.
11. Boîte à gants / Prises audio/vidéo.
12. Rangement ou désignateur du combiné associé au WIP Com 3D.
13. Prise accessoires 12V.
14. Cendrier avant.
15. Commandes de chauffage / air conditionné.
16. Changeur CD.
17. Système audio et télématique.
18. Bouton d'alarme.
Bouton de verrouillage centralisé.
Bouton du signal de détresse.
Bouton de contrôle dynamique de stabilité (ESP/ASR).
Bouton d'aide au stationnement.

BIEN S'INSTALLER

Siège conducteur

Longitudinal



Hauteur



Réglages manuels

» 61



Réglages électriques

» 62



Inclinaison du dossier



BIEN S'INSTALLER

Sièges avant

Hauteur et inclinaison de l'appui-tête



Lombaire



Autres fonctions disponibles...

Accès aux places arrière (3 portes).
Position tablette du siège passager avant (SW).

Mémorisation des positions de conduite (siège électrique conducteur).

Sièges chauffants.

Réglage du volant



1. Déverrouillage de la commande.
2. Réglage de la hauteur et de la profondeur.
3. Verrouillage de la commande.



Par mesure de sécurité, ces opérations doivent impérativement être effectuées à l'arrêt.

Accoudoir avant



Pour votre confort, l'accoudoir avant est réglable en hauteur et longitudinalement.

Il comporte également un espace de rangement.

BIEN S'INSTALLER

Rétroviseurs extérieurs



Réglage

- A. Sélection du rétroviseur à régler.
- B. Réglage de la position du miroir dans les quatre directions.
- C. Dé-sélection du rétroviseur.

» 74



Autres fonctions disponibles...

Rabattement / Déploiement.
Inclinaison automatique du miroir à la marche arrière pour le stationnement.

Rétroviseur intérieur



Modèle manuel

1. Sélection de la position «jour» du miroir.
2. Orientation du rétroviseur.

» 75



Modèle jour/nuit automatique

1. Marche/Arrêt du mode automatique.
2. Orientation du rétroviseur.

» 76

Ceintures avant



1. Verrouillage de la boucle.
2. Réglage en hauteur.





» 132

BIEN VOIR



Éclairage



Bague A

-  Feux éteints.
-  Allumage automatique des feux.
-  Feux de position.
-  Feux de croisement / route.

Bague B

-  Feu antibrouillard arrière.
- ou
-  Feux antibrouillard avant et arrière.

» 92

Indicateurs de direction



Relevez ou baissez la commande d'éclairage en passant le point de résistance ; les indicateurs de direction correspondants clignoteront jusqu'au retrait de la position.

Fonction «autoroute»

Donnez une simple impulsion vers le haut ou vers le bas, sans passer le point de résistance de la commande d'éclairage ; les indicateurs de direction correspondants clignoteront trois fois.

L'utilisation de cette fonction est disponible quelle que soit la vitesse, mais elle est surtout appréciable pour les changements de file sur voies rapides.

» 128

Essuie-vitre

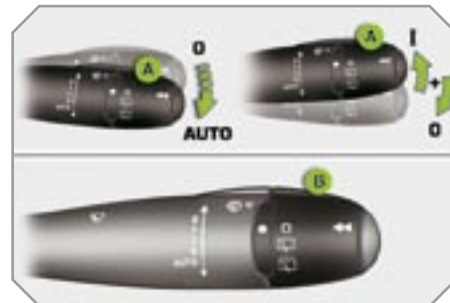

Commande A : essuie-vitre avant

» 97

Mise en service «AUTO»



- ☞ Manoeuvrez la commande vers le bas et relâchez-la.

Arrêt «AUTO»

- ☞ Manoeuvrez la commande vers le haut et ramenez-la en position «0».

» 99

Bague B : essuie-vitre arrière

-  Arrêt.
-  Balayage intermittent.
-  Lave-vitre.

» 98

BIEN VENTILER

Conseils de réglages intérieurs

Je veux du ...	Chauffage ou Air conditionné manuel				
	Répartition d'air	Débit d'air	Recirculation d'air / Entrée d'air extérieur	Température	A/C manuel
CHAUD					—
FROID					ON
DÉSEMBUAGE DÉGIVRAGE					ON

Air conditionné automatique : utilisez de préférence le fonctionnement tout automatique en appuyant sur la touche «AUTO».

BIEN SURVEILLER

Combiné



- A.** Contact mis, l'aiguille doit indiquer le niveau de carburant restant.
- B.** Moteur tournant, son témoin associé de niveau mini doit s'éteindre.
- C.** Contact mis, l'indicateur de niveau d'huile doit afficher «OIL OK» pendant quelques secondes.

Si les niveaux sont incorrects, procédez au remplissage correspondant.

» 22

Témoins



- 1.** Contact mis, les témoins d'alerte orange et rouge s'allument.
 - 2.** Moteur tournant, ces mêmes témoins doivent s'éteindre.
- Si des témoins restent allumés, reportez-vous à la page concernée.

» 26

Barrette de commandes



L'allumage du voyant vous signale l'état de la fonction correspondante.

- A.** Emission d'un appel d'urgence.
- B.** Neutralisation de l'alarme volumétrique.

» 82

- C.** Verrouillage centralisé.

» 87

- D.** Neutralisation du système ESP/ASR.

» 131

- E.** Neutralisation de l'aide graphique et sonore au stationnement.

» 153

- F.** Accès aux services PEUGEOT.

Pour **A** et **F**, reportez-vous à la notice spécifique remise avec les autres documents de bord.

BIEN SÉCURISER LES PASSAGERS

Airbag frontal passager



1. Insertion de la clé.
2. Sélection de la position : «OFF» (neutralisation), avec siège enfant «dos à la route», «ON» (activation), avec passager avant ou siège enfant «face à la route».
3. Retrait de la clé en maintenant la position.

» 136

Ceintures et airbag frontal passager



- A. Témoin de non-bouclage / débouclage de ceintures avant et/ou arrière.
- B. Témoin de ceinture avant gauche.
- C. Témoin de ceinture avant droite.
- D. Témoin de ceinture arrière droite.
- E. Témoin de ceinture arrière centrale.
- F. Témoin de ceinture arrière gauche.
- G. Témoin de neutralisation de l'airbag frontal passager.
- H. Témoin d'activation de l'airbag frontal passager.

» 132, 137

Sécurité enfants électrique



L'allumage du voyant vous signale l'état de la fonction correspondante.

- A. Activation de la sécurité enfants électrique.

» 127

BIEN INSTALLER LES PASSAGERS



Manipulation du siège passager avant



Position tablette

- A. Mise en tablette partielle.
- B. Mise en tablette totale.



Manipulations des sièges arrière



Sièges arrière de 2ème rangée

1. Réglage longitudinal.
2. Réglage de l'inclinaison du dossier / Position tablette.
3. Réglage en hauteur de l'appui-tête.
4. Rabattement.
5. Retrait / Installation.
6. Transport.



Sièges d'appoint de 3ème rangée

- A. Réglage de l'inclinaison du dossier / Position tablette.
- B. Réglage en hauteur de l'appui-tête.
- C. Rabattement.
- D. Retrait / Installation.
- E. Transport.

CONFIGURER



Quelques exemples de modularité des sièges

7 places



Transport d'objets longs



7 places en configuration 5 places
avec sièges d'appoint rabattus



Chargement d'un gros volume



BIEN CONDUIRE

Limiteur de vitesse «LIMIT»



1. Sélection / Arrêt du mode limiteur.
2. Diminution de la valeur programmée.
3. Augmentation de la valeur programmée.
4. Marche / Arrêt de la limitation.

Les réglages doivent se faire moteur tournant.

Régulateur de vitesse «CRUISE»



1. Sélection / Arrêt du mode régulateur.
2. Programmation d'une vitesse / Diminution de la valeur programmée.
3. Programmation d'une vitesse / Augmentation de la valeur programmée.
4. Arrêt / Reprise de la régulation.

Pour être programmée ou activée, la vitesse du véhicule doit être supérieure à 40 km/h, avec au moins le quatrième rapport engagé sur la boîte de vitesses manuelle (deuxième pour la boîte manuelle pilotée 6 vitesses ou automatique).

Affichage dans le combiné «



Le mode régulateur ou limiteur de vitesse apparaît dans le combiné quand celui-ci est sélectionné.



Régulateur de vitesse



Limiteur de vitesse

BIEN CONDUIRE



Boîte manuelle pilotée
6 vitesses

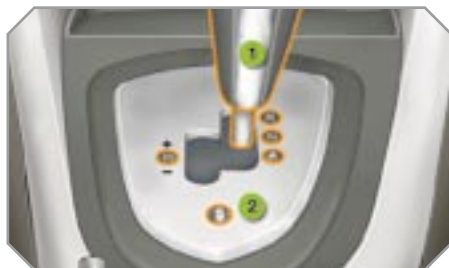

Cette boîte de vitesses à six rapports offre, au choix, le confort de l'automatisme ou le plaisir du passage manuel des vitesses.

1. Levier de vitesses.
2. Bouton «S» (sport).
3. Commande sous-volant «-».
4. Commande sous-volant «+».

Affichage dans le combiné



Le rapport de vitesse ou le mode de conduite sélectionné apparaît dans l'afficheur du combiné.

- N** : point mort.
- R** : marche arrière.
- 1 2 3 4 5 6** : rapports engagés.
- AUTO** : mode automatisé.
- S** : typage Sport.

Démarrage



- ☞ Sélectionnez la position **N** et appuyez franchement sur la pédale de frein pendant le démarrage du moteur.
- ☞ Engagez la première vitesse (position **A** ou **M**) ou la marche arrière (position **R**) à l'aide du levier de vitesses **1**.
- ☞ Desserrez le frein de stationnement.
- ☞ Retirez le pied de la pédale de frein, puis accélérez.

LES COMBINÉS ESSENCE - DIESEL BOÎTE MANUELLE



Panneau regroupant les cadrans et les témoins d'indication de fonctionnement du véhicule.

Les cadrans

1. Compte-tours.

Indique la vitesse de rotation du moteur (x 1000 tr/min ou rpm).

2. Température du liquide de refroidissement.

Indique la température du liquide de refroidissement du moteur (° Celsius).

3. Niveau de carburant.

Indique la quantité de carburant restant dans le réservoir.

4. Vitesse du véhicule.

Indique la vitesse instantanée du véhicule roulant (km/h ou mph).

5. Afficheur.

6. Bouton de remise à zéro de l'affichage.

Remet à zéro la fonction sélectionnée (compteur kilométrique journalier ou indicateur d'entretien).

7. Bouton d'éclairage du combiné.

Agit sur l'intensité de l'éclairage du poste de conduite.



Pour plus d'informations, reportez-vous au paragraphe correspondant au bouton ou à la fonction et à son affichage associé.

L'afficheur



A. Limiteur de vitesse

ou

Régulateur de vitesse.

(km/h ou mph)

B. Compteur kilométrique journalier.

(km ou miles)

Les trois fonctions suivantes s'affichent successivement à la mise du contact.

C. Indicateur d'entretien.

(km ou miles) puis,

Indicateur du niveau d'huile moteur.

puis

Totalisateur kilométrique.

(km ou miles)

LES COMBINÉS ESSENCE - DIESEL BOÎTE MANUELLE OU MANUELLE PILOTÉE 6 VITESSES OU AUTOMATIQUE



Panneau regroupant les cadrans et les témoins d'indication de fonctionnement du véhicule.

Les cadrans

1. Compte-tours.

Indique la vitesse de rotation du moteur (x 1000 tr/min ou rpm).

2. Température du liquide de refroidissement.

Indique la température du liquide de refroidissement du moteur (° Celsius).

3. Niveau de carburant.

Indique la quantité de carburant restant dans le réservoir.

4. Vitesse du véhicule.

Indique la vitesse instantanée du véhicule roulant (km/h ou mph).

5. Petit afficheur.

6. Grand afficheur.

7. Bouton de CHECK / remise à zéro de l'affichage.

Lance un CHECK manuel.

Remet à zéro la fonction sélectionnée (compteur kilométrique journalier ou indicateur d'entretien).

8. Bouton d'éclairage du combiné.

Agit sur l'intensité de l'éclairage du poste de conduite.

i Pour plus d'informations, reportez-vous au paragraphe correspondant au bouton ou à la fonction et à son affichage associé.

Les afficheurs



A. Compteur kilométrique journalier.

(km ou miles)

B. Totalisateur kilométrique.

(km ou miles)

Les deux fonctions suivantes s'affichent successivement à la mise du contact.

C. Indicateur d'entretien.

(km ou miles) puis,

Indicateur du niveau d'huile moteur.

Les fonctions suivantes s'affichent en fonction de la sélection.

- **Témoins d'alerte / CHECK.**
- **Détection de sous-gonflage.**
- **Limiteur de vitesse / Régulateur de vitesse.**
- **Boîte manuelle pilotée 6 vitesses ou automatique.**
- **Informations Navigation - Guidage / Ordinateur de bord.**

LES COMBINÉS WIP COM 3D ESSENCE - DIESEL BOÎTE MANUELLE OU MANUELLE PILOTÉE 6 VITESSES OU AUTOMATIQUE



Panneau regroupant les cadrans et les témoins d'indication de fonctionnement du véhicule.

Les cadrans

1. Compte-tours.

Indique la vitesse de rotation du moteur (x 1000 tr/min ou rpm).

2. Température du liquide de refroidissement.

Indique la température du liquide de refroidissement du moteur (° Celsius).

3. Niveau de carburant.

Indique la quantité de carburant restant dans le réservoir.

4. Vitesse du véhicule.

Indique la vitesse instantanée du véhicule roulant (km/h ou mph).

5. Petit afficheur.

6. Grand afficheur 16/9 WIP Com 3D.

7. Bouton de CHECK / remise à zéro de l'affichage.

Lance un CHECK manuel.

Remet à zéro la fonction sélectionnée (compteur kilométrique journalier ou indicateur d'entretien).

8. Bouton d'éclairage du combiné.

Agit sur l'intensité de l'éclairage du poste de conduite.



Pour plus d'informations, reportez-vous au paragraphe correspondant au bouton ou à la fonction et à son affichage associé.

Les afficheurs



A. Compteur kilométrique journalier.

(km ou miles)

B. Totalisateur kilométrique.

(km ou miles)

Les deux fonctions suivantes s'affichent successivement à la mise du contact.

C. Indicateur d'entretien.

(km ou miles) puis,

Indicateur du niveau d'huile moteur.

Les fonctions suivantes s'affichent en fonction de la sélection.

- Témoins d'alerte / CHECK.
- Détection de sous-gonflage.
- Limiteur de vitesse / Régulateur de vitesse.
- Boîte manuelle pilotée 6 vitesses ou automatique.
- Navigation - Guidage / Ordinateur de bord.
- Paramètres du véhicule.

Le désignateur du combiné associé au WIP Com 3D



L'ensemble de ces touches permet :

- **à l'arrêt**, de configurer les équipements du véhicule et les paramètres de l'afficheur (langues, unités...),
- **en roulant**, de faire défiler les fonctions actives (ordinateur de bord, navigation...).

Commandes

Vous disposez de quatre touches pour commander le grand afficheur 16/9 du combiné :

1. accéder au menu général, valider la sélection,
2. se déplacer vers le haut dans le menu,
3. se déplacer vers le bas dans le menu,
4. revenir à l'écran précédent, sortir du menu.



Le menu général et ses fonctions associées sont accessibles uniquement à l'arrêt, via les touches 1 à 4.

Un message apparaît dans l'afficheur, au-delà d'un certain seuil de vitesse, vous signalant l'impossibilité d'afficher le menu général.

Les affichages de l'ordinateur de bord sont accessibles uniquement en roulant, via les touches 2 et 3 (voir paragraphe «Ordinateur de bord»).

Menu général

- ☞ Appuyez sur la touche **1** pour accéder au menu général et choisir l'une des fonctions suivantes :
 - «Paramètres véhicule»,
 - «Choix de la langue»,
 - «Choix des unités».
- ☞ Appuyez sur la touche **2** ou **3** pour vous déplacer dans l'écran.
- ☞ Appuyez de nouveau sur la touche **1** pour valider la sélection.



Paramètres véhicule

Ce menu vous permet d'activer ou de neutraliser certains équipements de conduite et de confort :

- déverrouillage sélectif (voir chapitre «Ouvertures»),
- essuie-vitre couplé à la marche arrière (voir chapitre «Visibilité»),
- éclairages d'accompagnement et d'accueil (voir chapitre «Visibilité»),
- éclairage d'ambiance (voir chapitre «Visibilité»),
- feux diurnes (voir chapitre «Visibilité»),
- projecteurs directionnels (voir chapitre «Visibilité»).

Choix de la langue

Ce menu vous permet de choisir la langue d'affichage : Deutsch, English, Español, Français, Italiano, Nederlands, Portugues, Türkçe*.

Choix des unités

Ce menu vous permet de choisir les unités : température (°Celsius ou °Fahrenheit) et consommations (l/100 km, mpg ou km/l).

* Suivant destination.

Les témoins

Repères visuels informant le conducteur de la mise en marche d'un système (témoins de marche ou de neutralisation) ou de l'apparition d'un défaut (témoin d'alerte).

A la mise du contact

Les témoins d'alerte s'allument pendant quelques secondes lors de la mise du contact du véhicule.

Dès le démarrage du moteur, ces témoins doivent s'éteindre.

En cas de persistance, avant de rouler, consultez le témoin d'alerte concerné.

Les avertissements associés

L'allumage de certains témoins peut s'accompagner d'un signal sonore et d'un message sur l'écran multifonction.



L'allumage du témoin est de type fixe ou clignotant.

Certains témoins peuvent présenter les deux types d'allumage. Seule la mise en relation du type d'allumage avec l'état de fonctionnement du véhicule permet de savoir si la situation est normale ou si un défaut apparaît.



Les témoins de marche

L'allumage de l'un des témoins suivants confirme la mise en marche du système correspondant.

Les témoins de marche communs



Indicateur de direction gauche.



Feux de croisement.



Feux de route.



Frein de stationnement serré.



Indicateur de direction droite.



Projecteurs antibrouillard avant.



Feu antibrouillard arrière.



Préchauffage moteur Diesel.

Attendez son extinction avant d'actionner le démarreur.

Les témoins de marche spécifiques



Pied sur le frein.

Appuyez sur la pédale de frein pour démarrer le moteur avec la boîte manuelle pilotée 6 vitesses ou automatique.

Les autres témoins apparaissent dans le grand afficheur, situé au centre du combiné.



Verrouillage automatique.

Son affichage indique que vous avez activé le verrouillage automatique des portes et du coffre en roulant.



Essuyage automatique.

Son affichage indique que vous avez activé le balayage automatique de l'essuie-vitre avant.



Allumage automatique.

Son affichage indique que vous avez activé l'allumage automatique des projecteurs.



Limiteur de vitesse.

Son affichage indique que vous avez activé le mode limiteur de vitesse.



Son affichage indique que vous pouvez régler la valeur de la vitesse de limitation à mémoriser.



Régulateur de vitesse.

Son affichage indique que vous avez activé le mode régulateur de vitesse.



Son affichage indique que vous pouvez régler la valeur de la vitesse de régulation à mémoriser.

Boîte manuelle pilotée 6 vitesses.



Son affichage indique la position que vous avez sélectionnée sur la grille de la boîte de vitesses (R, N, A ou M).



Son affichage indique le rapport engagé en mode de fonctionnement automatique ou manuel (1 à 6).



Son affichage indique le mode de fonctionnement sélectionné (automatique ou sport).

Boîte de vitesses automatique.



Son affichage indique la position que vous avez sélectionnée sur la grille de la boîte de vitesses (P, R, N ou D).



Son affichage indique le rapport engagé en programme de fonctionnement automatique ou manuel.



Son affichage indique le programme de fonctionnement sélectionné (automatique, sport, neige ou manuel).

Les témoins de neutralisation

L'allumage de l'un des témoins suivants confirme l'arrêt volontaire du système correspondant.



Les témoins de neutralisation communs



Neutralisation du système d'airbag passager.

Le système d'airbag passager est automatiquement mis en oeuvre au démarrage du véhicule.

Une commande spécifique, située sur le côté passager de la planche de bord, permet d'interrompre son fonctionnement. Ceci est confirmé par l'allumage fixe de ce témoin dans le combiné ou dans l'afficheur des témoins de ceinture et d'airbag frontal passager.



Neutralisation du contrôle dynamique de stabilité (ESP/ASR).

Le système ESP/ASR est automatiquement mis en oeuvre au démarrage du véhicule.

Une touche spécifique, située au milieu de la planche de bord, permet d'interrompre son fonctionnement. Ceci est confirmé par l'allumage fixe de ce témoin et du voyant de la touche.

A partir d'environ 50km/h, le système se réactive automatiquement.

Les témoins de neutralisation spécifiques



Les autres témoins apparaissent dans le grand afficheur, situé au centre du combiné.

MAN



Verrouillage automatique.

Son affichage indique que vous avez neutralisé le verrouillage automatique des portes et du coffre en roulant.

MAN



Essuyage automatique.

Son affichage indique que vous avez neutralisé le balayage automatique de l'essuie-vitre avant.

MAN



Allumage automatique.

Son affichage indique que vous avez neutralisé l'allumage automatique des projecteurs.



90

km/h

Limiteur de vitesse.

Son affichage indique que vous avez neutralisé la limitation de vitesse.



110

km/h

Régulateur de vitesse.

Son affichage indique que vous avez neutralisé la régulation de vitesse.

Les témoins d'alerte

Moteur tournant ou véhicule roulant, l'allumage de l'un des témoins suivants indique l'apparition d'un défaut nécessitant l'intervention du conducteur.



Tout défaut entraînant l'allumage d'un témoin d'alerte doit faire l'objet d'un diagnostic complémentaire en lisant le message associé sur l'écran multifonction.

En cas de problème, n'hésitez pas à consulter le réseau PEUGEOT.

Les témoins d'alerte communs

STOP Alerte centralisée.

Son allumage est associé à celui d'un autre témoin d'alerte :

- roue crevée,
- freinage,
- direction assistée,
- pression d'huile moteur,
- température du liquide de refroidissement,

nécessitant impérativement l'arrêt du véhicule dans les meilleures conditions de sécurité.



Service.

Son allumage indique l'apparition d'un problème sur l'un des systèmes n'ayant pas de témoin spécifique.

Pour l'identifier, consultez le message sur l'écran multifonction.

Après vérification :

- de la fermeture des portes, du coffre, de la lunette arrière et du capot,
- du niveau d'huile moteur,
- du niveau du liquide lave-vitre,
- de la pile de télécommande,
- de la pression des pneumatiques,
- de la fin de saturation du filtre à particules (Diesel),

pour les autres cas, consultez le réseau PEUGEOT.



Freinage.

Son allumage indique l'apparition d'un défaut sur un des systèmes de freinage :

- baisse importante du niveau dans le circuit,
- répartiteur électronique de freinage (REF) défaillant (allumage simultané du témoin ABS),

nécessitant impérativement l'arrêt du véhicule dans les meilleures conditions de sécurité.

Véhicule roulant, vérifiez que le frein de stationnement est bien desserré.



Antiblocage des roues (ABS).

Son allumage indique l'apparition d'un défaut sur le système d'antiblocage de roues.

Néanmoins, cela n'empêche pas le fonctionnement du freinage assisté du véhicule.



Contrôle dynamique de stabilité (ESP/ASR).

Le système ESP/ASR est automatiquement mis en oeuvre au démarrage du véhicule.

Hors neutralisation, l'allumage fixe de ce témoin et du voyant de la touche indiquent l'apparition d'un défaut sur le système ESP/ASR ou sur l'aide au démarrage en pente.



Système d'autodiagnostic moteur.

Son allumage indique l'apparition d'un défaut sur le système de contrôle moteur.

Son clignotement indique l'apparition d'un défaut sur le système d'antipollution.



Niveau mini de carburant.

Son allumage indique qu'il vous reste environ 50 km d'autonomie.

La capacité du réservoir est d'environ 60 litres.



Température maxi du liquide de refroidissement.

Son allumage indique l'apparition d'une température trop élevée dans le circuit de refroidissement, nécessitant impérativement l'arrêt du véhicule dans les meilleures conditions de sécurité.

Les témoins d'alerte spécifiques



Pression d'huile moteur.

Son allumage indique l'apparition d'un défaut dans le circuit de lubrification du moteur, nécessitant impérativement l'arrêt du véhicule dans les meilleures conditions de sécurité.



Charge batterie.

Son allumage indique l'apparition d'un défaut sur le circuit de charge de la batterie (cosses sales ou desserrées, courroie d'alternateur détendue ou sectionnée...).



Porte ouverte.

Une porte, le coffre ou la lunette arrière est resté(e) ouvert(e) :

- si vitesse inférieure à 10 km/h, ce témoin s'allume fixement,
- si vitesse supérieure à 10 km/h, ce témoin s'allume fixement, accompagné d'un signal sonore.



Airbags.

Son allumage indique l'apparition d'un défaut sur l'un des systèmes airbags ou des pré-tensionneurs pyrotechniques des ceintures de sécurité.



Ceinture non-bouclée / débouclée.

Son allumage indique que le conducteur et/ou le passager avant n'a pas bouclé ou a débouclé sa ceinture.

Son allumage indique également qu'un ou plusieurs passagers arrière a débouclé sa ceinture.



Présence d'eau dans le gazole*.

Son allumage indique la présence d'eau dans le filtre à gazole.

Risque de détérioration du système d'injection sur les moteurs Diesel.

* Suivant destination.

Les témoins d'alerte spécifiques



Projecteurs directionnels.

Son clignotement indique l'apparition d'un défaut sur le système des projecteurs directionnels.

Les autres témoins apparaissent dans le grand afficheur, situé au centre du combiné.

Suivant l'importance du défaut, ils peuvent s'afficher en orange ou en rouge.



L'affichage de certains témoins peut s'accompagner d'un signal sonore et d'un message sur l'écran multifonction.



Certains témoins peuvent être couplés avec ceux du combiné. Couplé avec le témoin **STOP**, cela nécessite impérativement l'arrêt du véhicule dans les meilleures conditions de sécurité.



Service.

Son affichage indique l'apparition d'un défaut sur soit :

- le système de contrôle moteur,
- le système d'antipollution,
- l'alerte de franchissement involontaire de ligne.



Système d'autodiagnostic moteur.

Son affichage indique l'apparition d'un défaut sur le système de contrôle moteur.



Charge batterie.

Son affichage indique l'apparition d'un défaut sur le circuit de charge de la batterie (cosses sales ou desserrées, courroie d'alternateur détendue ou sectionnée...).



Pression d'huile moteur.

Son affichage indique l'apparition d'un défaut dans le circuit de lubrification du moteur, nécessitant impérativement l'arrêt du véhicule dans les meilleures conditions de sécurité.



Niveau d'huile moteur.

Son affichage indique un niveau d'huile insuffisant dans le moteur, nécessitant impérativement l'arrêt du véhicule dans les meilleures conditions de sécurité.



Température du liquide de refroidissement.

Son affichage indique une température trop élevée dans le circuit de refroidissement, nécessitant impérativement l'arrêt du véhicule dans les meilleures conditions de sécurité.



Niveau du liquide de refroidissement.

Son affichage indique un niveau de liquide de refroidissement insuffisant dans le circuit, nécessitant impérativement l'arrêt du véhicule dans les meilleures conditions de sécurité.



Niveau du liquide lave-vitre.

Son affichage indique, après action sur la commande d'essuie-vitres, un niveau insuffisant du liquide.

Au prochain arrêt, remplissez le réservoir de liquide lave-vitre / lave-projecteurs.



Niveau de carburant.

Son affichage indique qu'il vous reste environ 50 km d'autonomie.

La capacité du réservoir est d'environ 60 litres.



Antidémarrage électronique.

Son affichage indique l'apparition d'un défaut sur le système d'antidémarrage électronique ou l'usure de la pile de la télécommande.



Porte ouverte.

Une porte, le coffre ou la lunette arrière est resté(e) ouvert(e) :

- si vitesse inférieure à 10 km/h, ce témoin s'affiche en orange,
- si vitesse supérieure à 10 km/h, ce témoin s'affiche en rouge.



Airbags.

Son affichage indique l'apparition d'un défaut sur l'un des systèmes airbags ou des pré-tensionneurs pyrotechniques des ceintures de sécurité.



Freinage.

Son affichage indique l'apparition d'un défaut sur un des systèmes de freinage :

- baisse importante du niveau dans le circuit,
- répartiteur électronique de freinage (REF) défaillant (allumage simultané du témoin ABS),

nécessitant impérativement l'arrêt du véhicule dans les meilleures conditions de sécurité.

Véhicule roulant, vérifiez que le frein de stationnement est bien desserré.



Frein de stationnement.

Son affichage indique, véhicule roulant, que le frein de stationnement est mal desserré.



Antiblocage des roues (ABS).

Son affichage indique l'apparition d'un défaut sur le système d'antiblocage de roues.

Néanmoins, cela n'empêche pas le fonctionnement du freinage assisté du véhicule.



Contrôle dynamique de stabilité (ESP/ASR).

Le système ESP/ASR est automatiquement mis en oeuvre au démarrage du véhicule.

Hors neutralisation, l'affichage de ce témoin et l'allumage du voyant de la touche indiquent l'apparition d'un défaut sur le système ESP/ASR ou sur l'aide au démarrage en pente.



Alerte verglas.

Son affichage indique le risque de formation de verglas sur la route en dessous d'une température de 3°C.

Conduisez avec prudence.



Direction assistée.

Son affichage indique l'apparition d'un défaut sur la direction assistée, nécessitant impérativement l'arrêt du véhicule dans les meilleures conditions de sécurité.



Boîte manuelle pilotée 6 vitesses ou automatique.

Son affichage indique l'apparition d'un défaut sur la boîte manuelle pilotée 6 vitesses ou automatique. Celle-ci fonctionnera alors en mode dégradé, bloquée sur le 3ème rapport.

Il peut également s'afficher en cas d'ouverture d'une porte.



Position P ou N.

Son affichage indique la nécessité de placer le levier de vitesses sur la position **P** ou **N** pour démarrer le moteur.

Valeur invalide.

Son affichage indique l'apparition d'un défaut sur le programme de la boîte manuelle pilotée 6 vitesses ou automatique.



Aide graphique et/ou sonore au stationnement.

Son affichage indique, en marche avant et/ou arrière, un défaut sur le système d'aide au stationnement.



Roue dégonflée.

Son affichage indique une pression insuffisante dans une ou plusieurs roues.

Contrôlez la pression des pneumatiques le plus rapidement possible.



Roue crevée.

Son affichage indique la crevaison d'une ou plusieurs roues, nécessitant impérativement l'arrêt du véhicule dans les meilleures conditions de sécurité.

Changez la roue endommagée et faites-la réparer par le réseau PEUGEOT.



Détection de sous-gonflage.

Son affichage indique l'apparition d'un défaut sur un des capteurs ou sur le système de détection de sous-gonflage.

Il peut aussi indiquer l'absence d'un capteur quand la roue de secours, qui ne possède pas de capteur, est montée à la place d'une roue crevée.



Allumage automatique des feux.

Son affichage indique l'apparition d'un défaut sur l'allumage automatique des feux.

Utilisez les autres positions de la commande d'éclairage.



Réglage automatique des projecteurs.

Son affichage indique l'apparition d'un défaut sur le réglage automatique des projecteurs.



Présence d'eau dans le gazole*.

Son affichage indique la présence d'eau dans le filtre à gazole.

Risque de détérioration du système d'injection sur les moteurs Diesel.



Filtre à particules (Diesel).

Son affichage, couplé au témoin de service, indique un début de saturation du filtre à particules ou un niveau mini du réservoir d'additif gazole.

Dès que les conditions de circulation le permettent, régénèrez le filtre en roulant à une vitesse d'au moins 60 km/h jusqu'à l'extinction du témoin de service.

Si le témoin de service reste affiché, il s'agit d'un manque d'additif. Faites rapidement réaliser l'appoint par le réseau PEUGEOT.

* Suivant destination.

Check manuel

Système informant le conducteur sur les alertes présentes et sur l'état des fonctions activées ou neutralisées.



☞ Moteur tournant, pour lancer un check manuel, appuyez sur le bouton «**CHECK/000**» du combiné.

Si aucun défaut «majeur» n'a été détecté, «**CHECK OK**» apparaît dans le grand afficheur du combiné.

Si un défaut «mineur» a été détecté, les témoins d'alerte concernés, puis «**CHECK OK**» apparaissent dans le grand afficheur du combiné. Consultez le réseau PEUGEOT.

Si un défaut «majeur» a été détecté, seuls les témoins d'alerte concernés apparaissent dans le grand afficheur du combiné. Faites vérifier par le réseau PEUGEOT.

Indicateur de température du liquide de refroidissement

Système informant le conducteur sur l'évolution de la température du liquide de refroidissement du moteur en roulant.



Moteur tournant, quand l'aiguille se trouve :

- dans la zone **A**, la température est correcte,
- dans la zone **B**, la température est trop élevée ; le témoin de température maxi **1** et le témoin d'alerte centralisée **STOP** s'allument, accompagnés d'un signal sonore et d'un message sur l'écran multifonction.

Arrêtez impérativement votre véhicule dans les meilleures conditions de sécurité.

Attendez quelques minutes avant de couper le moteur.

Consultez le réseau PEUGEOT.

Après quelques minutes de conduite, la température et la pression montent dans le circuit de refroidissement.

Pour compléter le niveau :

- ☞ attendez le refroidissement du moteur,
- ☞ dévissez le bouchon de deux tours pour laisser tomber la pression,
- ☞ lorsque la pression est tombée, retirez le bouchon,
- ☞ complétez le niveau jusqu'au repère «**MAXI**».

Indicateur d'entretien

Système informant le conducteur de l'échéance de la prochaine révision à faire effectuer, conformément au plan d'entretien du constructeur.

Cette échéance est calculée à partir de la dernière remise à zéro de l'indicateur. Elle est déterminée par deux paramètres :

- le kilométrage parcouru,
- le temps écoulé depuis la dernière révision.



Échéance de révision supérieure à 3 000 km

A la mise du contact, aucune information d'entretien n'apparaît dans l'afficheur.

Échéance de révision comprise entre 1 000 km et 3 000 km

A la mise du contact et pendant 5 secondes, la clé symbolisant les opérations d'entretien s'allume. La ligne d'affichage du totalisateur kilométrique vous indique le nombre de kilomètres restant avant la prochaine révision.

Exemple : il vous reste 2 800 km à parcourir avant la prochaine révision.

A la mise du contact et pendant 5 secondes, l'afficheur indique :



5 secondes après la mise du contact, **la clé s'éteint** ; le totalisateur kilométrique reprend son fonctionnement normal. L'afficheur indique alors les kilométrages total et journalier.

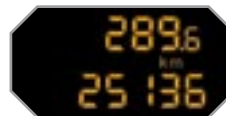

Échéance de révision inférieure à 1 000 km

Exemple : il vous reste 900 km à parcourir avant la prochaine révision.

A la mise du contact et pendant 5 secondes, l'afficheur indique :



5 secondes après la mise du contact, le totalisateur kilométrique reprend son fonctionnement normal. **La clé reste allumée** pour vous signaler qu'une révision est à effectuer prochainement.



Échéance de révision dépassée

A chaque mise du contact et pendant 5 secondes, **la clé clignote** pour vous signaler que la révision est à effectuer très rapidement.

Exemple : vous avez dépassé l'échéance de révision de 300 km.

A la mise du contact et pendant 5 secondes, l'afficheur indique :



5 secondes après la mise du contact, le totalisateur kilométrique reprend son fonctionnement normal. **La clé reste toujours allumée.**



Le kilométrage restant à parcourir peut être pondéré par le facteur temps, en fonction des habitudes de roulage du conducteur.

La clé peut donc également s'allumer, dans le cas où vous avez dépassé l'échéance des deux ans.

Remise à zéro de l'indicateur d'entretien



Après chaque révision, l'indicateur d'entretien doit être remis à zéro.

Pour cela, réalisez la procédure suivante :

- ☞ coupez le contact,
- ☞ appuyez sur le bouton de remise à zéro du compteur kilométrique journalier et maintenez-le enfoncé,
- ☞ mettez le contact ; l'afficheur kilométrique commence un compte à rebours,
- ☞ lorsque l'afficheur indique «=0», relâchez le bouton ; la clé disparaît.



Après cette opération, si vous voulez débrancher la batterie, verrouillez le véhicule et attendez au moins cinq minutes, pour que la remise à zéro soit prise en compte.

Rappel de l'information d'entretien

A tout moment, vous pouvez accéder à l'information d'entretien.

- ☞ Appuyez sur le bouton de remise à zéro du compteur kilométrique journalier.

L'information d'entretien s'affiche quelques secondes, puis disparaît.

Indicateur de niveau d'huile moteur

Système informant le conducteur sur la validité ou non du niveau d'huile dans le moteur.



Cette information est indiquée pendant quelques secondes à la mise du contact, après l'information d'entretien.

i Toute vérification de ce niveau n'est valable que si le véhicule est sur un sol horizontal, moteur à l'arrêt depuis plus de 15 minutes.

Niveau d'huile correct



Manque d'huile



Il est indiqué par le clignotement de «OIL», couplé au témoin de service, accompagné d'un signal sonore et d'un message sur l'écran multifonction.

Si le manque d'huile est confirmé par la vérification à la jauge manuelle, complétez impérativement le niveau pour éviter la détérioration du moteur.

Défaut jauge niveau d'huile



Il est indiqué par le clignotement de «OIL--». Consultez le réseau PEUGEOT.

Jauge manuelle

Reportez-vous au chapitre «Vérifications» pour localiser la jauge manuelle et le remplissage d'huile en fonction de votre motorisation.



2 repères de niveau sur la jauge :

- **A** = maxi ; ne dépassez jamais ce niveau,
- **B** = mini ; complétez le niveau par le bouchon de remplissage d'huile, avec le type d'huile adapté à votre motorisation.

Totalisateur kilométrique

Système pour mesurer la distance totale parcourue par le véhicule pendant sa durée de vie.



Les kilométrages total et journalier sont affichés pendant trente secondes à la coupure du contact, à l'ouverture de la porte conducteur, ainsi qu'au verrouillage et au déverrouillage du véhicule.

Compteur kilométrique journalier

Système pour mesurer une distance parcourue de façon quotidienne ou autre jusqu'à sa remise à zéro par le conducteur.



☞ Contact mis, appuyez sur le bouton jusqu'à l'apparition des zéros.

Rhéostat d'éclairage

Système pour adapter manuellement l'intensité lumineuse du poste de conduite en fonction de la luminosité extérieure.



Activation

Quand les feux sont allumés :

- ☞ appuyez sur le bouton pour faire varier l'intensité de l'éclairage du poste de conduite,
- ☞ lorsque l'éclairage atteint le réglage minimum, relâchez le bouton, puis appuyez à nouveau pour l'augmenter,

ou

- ☞ lorsque l'éclairage atteint le réglage maximum, relâchez le bouton, puis appuyez à nouveau pour le diminuer,
- ☞ dès que l'éclairage atteint l'intensité désirée, relâchez le bouton.

Neutralisation

Quand les feux sont éteints ou en mode jour pour les véhicules équipés de feux diurnes, toute action sur le bouton est sans effet.

L'ÉCRAN MONOCHROME A (SANS WIP SOUND)



Affichages dans l'écran

Il affiche les informations suivantes :

- l'heure,
- la date,
- la température extérieure* (celle-ci clignote en cas de risque de verglas),
- le contrôle des ouvertures (portes, coffre...),
- l'ordinateur de bord (voir à la fin du chapitre).

Des messages d'alerte (ex : «Syst antipollu défaillant») ou d'information (ex : «Coffre ouvert») peuvent apparaître temporairement. Ceux-ci peuvent être effacés en appuyant sur la touche «ESC».

* Uniquement avec air conditionné.

Commandes



Vous disposez de trois touches pour commander votre écran :

- «ESC» pour abandonner l'opération en cours,
- «MENU» pour faire défiler les menus ou les sous-menus,
- «OK» pour sélectionner le menu ou le sous-menu désiré.

Menu général



- ☞ Appuyez sur la touche «MENU» pour faire défiler les différents menus du **menu général** :
 - configuration véhicule,
 - options,
 - réglages afficheur,
 - langues,
 - unités.
- ☞ Appuyez sur la touche «OK» pour sélectionner le menu désiré.



Configuration véhicule



Une fois le menu «Config véhic» sélectionné, vous pouvez rendre actif ou inactif les équipements suivants :

- déverrouillage sélectif (voir chapitre «Ouvertures»),
- essuie-vitre couplé à la marche arrière (voir chapitre «Visibilité»),
- éclairages d'accompagnement et d'accueil (voir chapitre «Visibilité»),
- feux diurnes (voir chapitre «Visibilité»).

Options

Une fois le menu «Options» sélectionné, vous pouvez lancer un diagnostic sur l'état des équipements (actif, inactif, défaillant).

Réglages afficheur

Une fois le menu «Réglages aff» sélectionné, vous pouvez accéder aux réglages suivants :

- année,
- mois,
- jour,
- heure,
- minutes,
- mode 12 ou 24 heures.



➤ Après avoir sélectionné un réglage, appuyez sur la touche «OK» pour faire varier sa valeur.



➤ Attendez environ dix secondes sans action pour que la donnée modifiée soit enregistrée ou appuyez sur la touche «ESC» pour annuler.

Ensuite, l'écran revient à l'affichage courant.

Langues

Une fois le menu «Langues» sélectionné, vous pouvez changer la langue d'affichage de l'écran (Français, Italiano, Nederlands, Portugues, Portugues-Brasil, Deutsch, English, Espanol).

Unités

Une fois le menu «Unités» sélectionné, vous pouvez changer les unités des paramètres suivants :

- température (°C ou °F),
- consommations carburant (l/100 km, mpg ou km/l).



Pour des raisons de sécurité, la configuration des écrans multifonctions par le conducteur doit se faire impérativement à l'arrêt.

L'ÉCRAN MONOCHROME A



Affichages dans l'écran

Il affiche les informations suivantes :

- l'heure,
- la date,
- la température extérieure* (celle-ci clignote en cas de risque de verglas),
- le contrôle des ouvertures (portes, coffre...),
- les sources audio (radio, CD...),
- l'ordinateur de bord (voir à la fin du chapitre).

Des messages d'alerte (ex : «Syst antipollu défaillant») ou d'information (ex : «Coffre ouvert») peuvent apparaître temporairement. Ceux-ci peuvent être effacés en appuyant sur la touche «ESC».

* Uniquement avec air conditionné.

Commandes



A partir de la façade de votre WIP Sound, vous pouvez :

- ☞ appuyez sur la touche «**MENU**» pour accéder au **menu général**,
 - ☞ appuyez sur les touches «**▲**» ou «**▼**» pour faire défiler les éléments dans l'écran,
 - ☞ appuyez sur la touche «**MODE**» pour changer d'application permanente (ordinateur de bord, source audio...),
 - ☞ appuyez sur les touches «**◀**» ou «**▶**» pour faire varier une valeur de réglage,
 - ☞ appuyez sur la touche «**OK**» pour valider,
- ou
- ☞ appuyez sur la touche «**ESC**» pour abandonner l'opération en cours.

Menu général



- ☞ Appuyez sur la touche «**MENU**» pour accéder au **menu général**, puis appuyez sur les touches «**▲**» ou «**▼**» pour faire défiler les différents menus :
 - radio-CD,
 - configuration véhicule,
 - options,
 - réglages afficheur,
 - langues,
 - unités.
- ☞ Appuyez sur la touche «**OK**» pour sélectionner le menu désiré.

Radio-CD

WIP Sound allumé, une fois le menu «Radio-CD» sélectionné, vous pouvez activer ou neutraliser les fonctions liées à l'utilisation de la radio (suivi RDS, mode REG), du CD ou du changeur CD (intros can, lecture aléatoire, répétition CD).

Pour plus de détails sur l'application «Radio-CD», reportez-vous à la partie WIP Sound du chapitre «Audio et Télématique».



Configuration véhicule



Une fois le menu «Config véhic» sélectionné, vous pouvez rendre actif ou inactif les équipements suivants :

- déverrouillage sélectif (voir chapitre «Ouvertures»),
- essuie-vitre couplé à la marche arrière (voir chapitre «Visibilité»),
- éclairages d'accompagnement et d'accueil (voir chapitre «Visibilité»),
- feux diurnes (voir chapitre «Visibilité»).

Options

Une fois le menu «Options» sélectionné, vous pouvez lancer un diagnostic sur l'état des équipements (actif, inactif, défaillant).

Réglages afficheur

Une fois le menu «Réglages aff» sélectionné, vous pouvez accéder aux réglages suivants :

- année,
- mois,
- jour,
- heure,
- minutes,
- mode 12 ou 24 heures.



Après avoir sélectionné un réglage, appuyez sur les touches «◀◀» ou «▶▶» pour faire varier sa valeur.



Appuyez sur les touches «▲» ou «▼» pour passer respectivement au réglage précédent ou suivant.

Appuyez sur la touche «OK» pour enregistrer la modification et revenir à l'affichage courant ou appuyez sur la touche «ESC» pour annuler.

Langues

Une fois le menu «Langues» sélectionné, vous pouvez changer la langue d'affichage de l'écran (Français, Italiano, Nederlands, Portugues, Portugues-Brasil, Deutsch, English, Espanol).

Unités

Une fois le menu «Unités» sélectionné, vous pouvez changer les unités des paramètres suivants :

- température (°C ou °F),
- consommations carburant (l/100 km, mpg ou km/l).



Pour des raisons de sécurité, la configuration des écrans multifonctions par le conducteur doit se faire impérativement à l'arrêt.

L'ÉCRAN MONOCHROME C ET L'ÉCRAN COULEUR C



Affichages dans l'écran

Il affiche les informations suivantes :

- l'heure,
- la date,
- la température extérieure* (celle-ci clignote en cas de risque de verglas),
- le contrôle des ouvertures (portes, coffre...),
- les sources audio (radio, CD...),
- l'ordinateur de bord (voir à la fin du chapitre).

Des messages d'alerte (ex : «Système antipollution défaillant») ou d'information (ex : «Allumage automatique des projecteurs activé») peuvent apparaître temporairement. Ceux-ci peuvent être effacés en appuyant sur la touche «ESC».

* Uniquement avec air conditionné.

Commandes



A partir de la façade de votre WIP Sound, vous pouvez :

- ☞ appuyez sur la touche «**MENU**» pour accéder au **menu général**,
 - ☞ appuyez sur les touches «**▲**» ou «**▼**» pour faire défiler les éléments dans l'écran,
 - ☞ appuyez sur la touche «**MODE**» pour changer d'application permanente (ordinateur de bord, source audio...),
 - ☞ appuyez sur les touches «**◀**» ou «**▶**» pour faire varier une valeur de réglage,
 - ☞ appuyez sur la touche «**OK**» pour valider,
- ou
- ☞ appuyez sur la touche «**ESC**» pour abandonner l'opération en cours.

Menu général



- ☞ Appuyez sur la touche «**MENU**» pour accéder au **menu général** :
 - fonctions audio,
 - diagnostic véhicule,
 - personnalisation-configuration,
 - téléphone (kit mains-libres).
- ☞ Appuyez sur les touches «**▲**» ou «**▼**» pour sélectionner le menu désiré, puis validez en appuyant sur la touche «**OK**».



Menu «Fonctions audio»

WIP Sound allumé, une fois ce menu sélectionné, vous pouvez activer ou neutraliser les fonctions liées à l'utilisation de la radio (RDS, REG, RadioText), du CD ou du changeur CD (introsca, lecture aléatoire, répétition CD).

Pour plus de détails sur l'application «Fonctions audio», reportez-vous à la partie WIP Sound du chapitre «Audio et Télématique».



Menu «Diagnostic véhicule»

Une fois ce menu sélectionné, vous pouvez consulter des informations sur l'état du véhicule, tel que le journal des alertes.

Journal des alertes

Il récapitule les messages d'alerte actifs en les affichant successivement sur l'écran multifonction.

- ☞ Appuyez sur la touche «**MENU**» pour accéder au menu général.
- ☞ Appuyez sur les flèches, puis sur la touche «**OK**» pour sélectionner le menu «**Diagnostic véhicule**».



- ☞ Dans le menu «**Diagnostic véhicule**», sélectionnez l'application suivante :

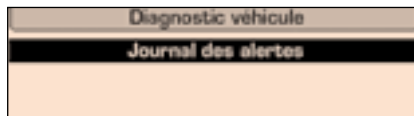

Menu «Personnalisation-Configuration»

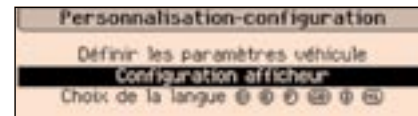

Une fois ce menu sélectionné, vous pouvez accéder aux fonctions suivantes :

- définir les paramètres véhicule,
- configuration afficheur,
- choix de la langue.

Définir les paramètres véhicule

Une fois ce menu sélectionné, vous pouvez rendre actif ou inactif les équipements suivants :

- déverrouillage sélectif (voir chapitre «Ouvertures»),
- essuie-vitre couplé à la marche arrière (voir chapitre «Visibilité»),
- éclairages d'accompagnement et d'accueil (voir chapitre «Visibilité»),
- éclairage d'ambiance (voir chapitre «Visibilité»),
- feux diurnes (voir chapitre «Visibilité»).



Exemple : réglage de la durée de l'éclairage d'accompagnement

- Appuyez sur les touches «▲» ou «▼», puis sur la touche «OK» pour sélectionner le menu désiré.

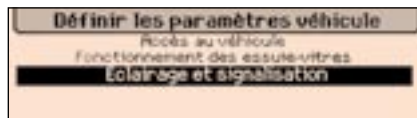

- Appuyez sur les touches «▲» ou «▼», puis sur la touche «OK» pour sélectionner la ligne «Eclairage d'accompagnement».

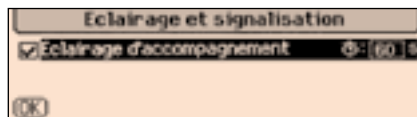

- Appuyez sur les touches «◀◀» ou «▶▶» pour régler la valeur désirée (15, 30 ou 60 secondes), puis sur la touche «OK» pour valider.

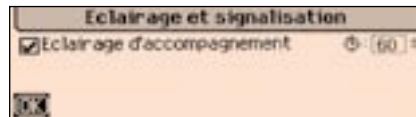

- Appuyez sur les touches «▲» ou «▼», puis sur la touche «OK» pour sélectionner la case «OK» et valider ou sur la touche «ESC» pour annuler.

Configuration afficheur

Une fois ce menu sélectionné, vous pouvez accéder aux réglages suivants :

- réglage luminosité-vidéo,
- réglage date et heure,
- choix des unités.

Choix de la langue

Une fois ce menu sélectionné, vous pouvez changer la langue d'affichage de l'écran (Deutsch, English, Espanol, Français, Italiano, Nederlands, Portugues, Portugues-Brasil, Türkçe**).

** Suivant destination.



Menu «Téléphone»

WIP Sound allumé, une fois ce menu sélectionné, vous pouvez configurer votre kit mains-libres Bluetooth (jumeage), consulter les différents répertoires téléphoniques (journal d'appel, services, ...) et gérer vos communications (décrocher, raccrocher, double appel, mode secret, ...).

Pour plus de détails sur l'application «Téléphone», reportez-vous à la partie WIP Sound du chapitre «Audio et Télématique».



Pour des raisons de sécurité, la configuration des écrans multifonctions par le conducteur doit se faire impérativement à l'arrêt.

L'ÉCRAN COULEUR 16/9 ESCAMOTABLE (AVEC WIP NAV)



Affichages dans l'écran

Écran déployé, il affiche automatiquement et directement les informations suivantes :

- l'heure,
- la date,
- l'altitude,
- la température extérieure (la valeur affichée clignote en cas de risque de verglas),
- le contrôle des ouvertures,
- les messages d'alerte et d'état des fonctions du véhicule, affichés temporairement,
- les fonctions audio,
- les informations de l'ordinateur de bord,
- les informations du système de guidage embarqué.

Commandes



À partir de la façade du WIP Nav, pour choisir l'une des applications :

- ☞ appuyez sur la touche dédiée «**RADIO**», «**MUSIC**», «**NAV**», «**TRAFFIC**», «**SETUP**» ou «**PHONE**» pour accéder au menu correspondant,
 - ☞ tournez le désignateur pour déplacer la sélection,
 - ☞ appuyez sur le désignateur pour valider la sélection,
- ou
- ☞ appuyez sur la touche «**ESC**» pour abandonner l'opération en cours et revenir à l'affichage précédent.

Pour plus de détails sur ces applications, reportez-vous au chapitre «Audio et télématique» ou à la notice spécifique qui vous a été remise avec les autres documents de bord.



Pour toute manipulation de l'écran escamotable (ouverture, fermeture, réglage de la position...), reportez-vous au paragraphe «Accès à l'écran escamotable».

Menu «SETUP»



Appuyez sur la touche «**SETUP**» pour accéder au menu «**SETUP**». Il vous permet de choisir parmi les fonctions suivantes :

- «Langues»,
- «Date et heure»,
- «Affichage»,
- «Paramètres véhicule»,
- «Unités»,
- «Paramètres système».

Langues

Ce menu vous permet de choisir la langue d'affichage : Deutsch, English, Español, Français, Italiano, Nederlands, Polski, Portugues, Türkçe*.

Date et heure

Ce menu vous permet de régler la date et l'heure, le format de la date et le format de l'heure (voir chapitre «Audio et télématique» ou la notice spécifique qui vous a été remise avec les autres documents de bord).

Affichage

Ce menu vous permet de régler la luminosité de l'écran, l'harmonie de couleur de l'écran et la couleur de la carte (mode jour/nuit ou auto).

Paramètres véhicule

Ce menu vous permet d'activer ou de neutraliser certains équipements de conduite et de confort :

- déverrouillage sélectif (voir chapitre «Ouvertures»),
- essuie-vitre couplé à la marche arrière (voir chapitre «Visibilité»),
- éclairages d'accompagnement et d'accueil (voir chapitre «Visibilité»),
- éclairage d'ambiance (voir chapitre «Visibilité»),
- feux diurnes (voir chapitre «Visibilité»),
- projecteurs directionnels (voir chapitre «Visibilité»).

Unités

Ce menu vous permet de choisir les unités : température (°C ou °F) et consommations (km/l, l/100 ou mpg).

Paramètres système

Ce menu vous permet de restaurer la configuration usine, d'afficher la version du logiciel et d'activer les textes défilants.



Pour des raisons de sécurité, la configuration des écrans multifonctions par le conducteur doit se faire impérativement à l'arrêt.

* Suivant destination.

L'ÉCRAN COULEUR 16/9 HAUTE DÉFINITION ESCAMOTABLE (AVEC WIP COM 3D)



Affichages dans l'écran

Écran déployé, il affiche automatiquement et directement les informations suivantes :

- l'heure,
- la date,
- l'altitude,
- la température extérieure (la valeur affichée clignote en cas de risque de verglas),
- le contrôle des ouvertures,
- les messages d'alerte et d'état des fonctions du véhicule, affichés temporairement,
- les fonctions audio,

- les informations du téléphone et des répertoires,
- les informations du système de guidage embarqué.

Pour plus de détails sur ces applications, reportez-vous au chapitre «Audio et télématique» ou à la notice spécifique qui vous a été remise avec les autres documents de bord.

Commandes



À partir de la façade du WIP Com 3D, pour choisir l'une des applications :

- ☞ appuyez sur la touche dédiée «**RADIO**», «**MEDIA**», «**NAV**», «**TRAFFIC**», «**ADDR BOOK**» ou «**SETUP**» pour accéder au menu correspondant,
 - ☞ tournez le désignateur pour déplacer la sélection,
 - ☞ appuyez sur le désignateur pour valider la sélection,
- ou
- ☞ appuyez sur la touche «**ESC**» pour abandonner l'opération en cours et revenir à l'affichage précédent.



Pour toute manipulation de l'écran escamotable (ouverture, fermeture, réglage de la position...), reportez-vous au paragraphe «Accès à l'écran escamotable».

Menu «SETUP»

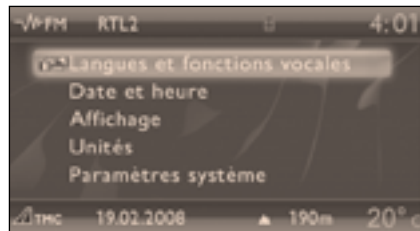

➤ Appuyez sur la touche **«SETUP»** pour accéder au menu **«SETUP»**. Il vous permet de choisir parmi les fonctions suivantes :

- «Langues et fonctions vocales»,
- «Date et heure»,
- «Affichage»,
- «Unités»,
- «Paramètres système».

Langues et fonctions vocales

Ce menu vous permet de :

- choisir la langue d'affichage (Deutsch, English, Espanol, Français, Italiano, Nederlands, Polski, Portugues, Türkçe*),
- choisir les paramètres de la reconnaissance vocale (activation/neutralisation, conseils d'utilisation, apprentissage personnel de la voix...),
- régler le volume de la synthèse vocale.

Date et heure

Ce menu vous permet de régler la date et l'heure, le format de la date et le format de l'heure (voir chapitre «Audio et télématique» ou la notice spécifique qui vous a été remise avec les autres documents de bord).

Affichage

Ce menu vous permet de régler la luminosité de l'écran, l'harmonie de couleur de l'écran et la couleur de la carte (mode jour/nuit ou auto).

Unités

Ce menu vous permet de choisir les unités : température (°C ou °F) et distance (km ou miles).

Paramètres système

Ce menu vous permet de restaurer la configuration usine, d'afficher la version du logiciel et d'activer les textes défilants.



Pour des raisons de sécurité, la configuration des écrans multifonctions par le conducteur doit se faire impérativement à l'arrêt.

* Suivant destination.

Accès à l'écran escamotable



Cet écran se déploie et se range automatiquement.

Néanmoins, vous pouvez également le déployer, le ranger et le régler avec les différentes commandes manuelles :

- déploiement ou rangement par la commande **A**,
- réglages d'inclinaison par la commande **B**.

Il est également muni d'une protection anti-pincement.

Ouverture de l'écran

☞ Écran rangé, appuyez sur la commande **A** pour le déployer.

L'écran se déploie automatiquement à la mise du contact, lors de l'allumage du système audio et télématique, d'un appel téléphonique sortant, de l'émission d'une commande vocale et de la réception d'un message d'alerte couplé au témoin STOP.



Si vous fermez l'écran pendant le fonctionnement du système audio et télématique, alors celui-ci se rouvrira automatiquement uniquement lors d'un appel téléphonique sortant, de l'émission d'une commande vocale ou de la réception d'un message d'alerte couplé au témoin STOP.

Fermeture de l'écran

☞ Écran déployé, appuyez sur la commande **A** pour le ranger.

L'écran se range automatiquement à la coupure du contact après environ trois secondes, si le système audio et télématique est éteint.

Anti-pincement

Lors de l'ouverture ou de la fermeture de l'écran, si celui-ci rencontre un obstacle, le mouvement s'arrête immédiatement et s'inverse de quelques millimètres.

Après dégagement de l'obstacle, relancez la commande désirée.



Si vous voulez que l'écran puisse s'ouvrir ou se fermer automatiquement lors de l'allumage ou de l'extinction du système audio et télématique, l'écran ne doit pas être fermé quand le système audio et télématique est en fonctionnement.

Réglage de la position de l'écran



Une fois l'écran déployé, vous pouvez le régler précisément de différentes manières :

☞ appuyez sur la partie correspondante de la commande **B** pour ramener l'écran vers vous ou vers le pare-brise,

ou

☞ poussez ou tirez délicatement l'écran avec la main.

Mémorisation de la position de l'écran

Le système a en mémoire quatre positions pré-réglées.

À chaque fermeture de l'écran, le système mémorise la dernière position dans laquelle il se trouvait.

À chaque réouverture de l'écran, le système replace l'écran sur la position pré-réglée la plus proche de celle qu'il avait mémorisée.

L'ORDINATEUR DE BORD

Système vous donnant des informations instantanées sur le parcours effectué (autonomie, consommation...).

Écran monochrome A



Affichages des données



Appuyez sur le bouton, situé à l'extrémité de la **commande d'essuie-vitre**, pour afficher successivement les différentes données de l'ordinateur de bord.

Les données de l'ordinateur de bord sont les suivantes :

- l'autonomie,
- la consommation instantanée,
- la distance parcourue,
- la consommation moyenne,
- la vitesse moyenne.

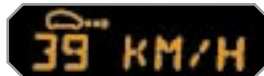

À l'appui suivant, vous revenez ensuite à l'affichage courant.

Remise à zéro



Appuyez plus de deux secondes sur la commande pour remettre à zéro la distance parcourue, la consommation moyenne et la vitesse moyenne.

L'ORDINATEUR DE BORD

Système vous donnant des informations instantanées sur le parcours effectué (autonomie, consommation...).

Écrans monochrome C et couleur C



Grand afficheur du combiné



Grand afficheur 16/9 WIP Com 3D du combiné



Suivant l'équipement de votre véhicule, les informations de l'ordinateur de bord apparaissent dans l'écran multifonction ou dans le grand afficheur du combiné.

Affichages des données

Avec l'écran C ou le grand afficheur du combiné



Appuyez sur le bouton, situé à l'extrémité de la **commande d'essuie-vitre**, pour afficher successivement les différents onglets de l'ordinateur de bord.

Avec le grand afficheur 16/9 WIP Com 3D du combiné



Appuyez sur les flèches haut et bas du désignateur, associé au WIP Com 3D, pour afficher successivement les différents onglets de l'ordinateur de bord.



- L'onglet des informations instantanées avec :
 - l'autonomie,
 - la consommation instantanée,
 - la distance restant à parcourir.



- L'onglet du parcours «1» avec :
 - la distance parcourue,
 - la consommation moyenne,
 - la vitesse moyenne,
 pour le premier parcours.



- L'onglet du parcours «2» avec :
 - la distance parcourue,
 - la consommation moyenne,
 - la vitesse moyenne,
 pour le second parcours.



A l'appui suivant, vous arrivez sur un écran noir.

Un nouvel appui vous ramène à l'affichage courant.

Remise à zéro du parcours

Avec l'écran C ou le grand afficheur du combiné



☞ Lorsque le parcours désiré est affiché, appuyez plus de deux secondes sur la commande.

Avec le grand afficheur 16/9 WIP Com 3D du combiné

☞ Lorsque le parcours désiré est affiché, appuyez plus de deux secondes sur la touche «OK» du désignateur, associé au WIP Com 3D.

Les parcours «1» et «2» sont indépendants et d'utilisation identique.

Le parcours «1» permet d'effectuer, par exemple, des calculs journaliers, et le parcours «2» des calculs mensuels.

Quelques définitions...**Autonomie**

(km ou miles)

Elle indique le nombre de kilomètres pouvant être encore parcourus avec le carburant restant dans le réservoir en fonction de la consommation moyenne des derniers kilomètres parcourus.



Il peut arriver de voir ce chiffre varier à la suite d'un changement de conduite ou de relief, occasionnant une variation importante de la consommation instantanée.

Dès que l'autonomie est inférieure à 30 km, des tirets s'affichent. Après un complément de carburant d'au moins 5 litres, l'autonomie est recalculée et s'affiche si elle dépasse 100 km.



Si des tirets s'affichent durablement en roulant à la place des chiffres, consultez le réseau PEUGEOT.

**Consommation instantanée**

(l/100km ou km/l ou mpg)

C'est la quantité moyenne de carburant consommée depuis quelques secondes.



Cette fonction ne s'affiche qu'à partir de 30 km/h.

**Consommation moyenne**

(l/100km ou km/l ou mpg)

C'est la quantité moyenne de carburant consommée depuis la dernière remise à zéro de l'ordinateur.

**Vitesse moyenne**

(km/h ou mph)

C'est la vitesse moyenne calculée depuis la dernière remise à zéro de l'ordinateur (contact mis).

**Distance parcourue**

(km ou miles)

Elle indique la distance parcourue depuis la dernière remise à zéro de l'ordinateur.

**Distance restant à parcourir**

(km ou miles)

C'est la distance restant à parcourir jusqu'à la destination finale. Elle est soit calculée en instantané par le système de navigation si un guidage est activé, soit saisie par l'utilisateur.

Si la distance n'est pas renseignée, des tirets s'affichent à la place des chiffres.



LA VENTILATION

Système pour créer et maintenir de bonnes conditions de confort dans l'habitacle du véhicule.

Entrée d'air

L'air circulant dans l'habitacle est filtré et provient, soit de l'extérieur par la grille située à la base du pare-brise, soit de l'intérieur en recirculation d'air.

Traitement de l'air

L'air entrant suit différents chemine-ments en fonction des commandes sélectionnées par le conducteur :

- arrivée directe dans l'habitacle (entrée d'air),
- passage dans un circuit de réchauffement (chauffage),
- passage dans un circuit de réfrigération (air conditionné).

La commande de température permet d'obtenir le niveau de confort souhaité en mélangeant l'air des différents circuits.

La commande de répartition d'air permet de diffuser l'air dans l'habitacle en combinant plusieurs bouches d'aération.

La commande de débit d'air permet d'augmenter ou de diminuer la vitesse de soufflage du ventilateur.

Panneau de commande

Les commandes de ce système sont regroupées sur le panneau **A** de la console centrale. Selon le modèle, les fonctions présentées sont :

- le niveau de confort souhaité,
- le débit d'air,
- la répartition d'air,
- le dégivrage et le désembuage,
- les commandes manuelles ou automatiques de l'air conditionné.

Diffusion d'air

1. Buses de dégivrage ou de désembuage du pare-brise.
2. Buses de dégivrage ou de désembuage des vitres latérales avant.
3. Aérateurs latéraux obturables et orientables.
4. Aérateurs centraux obturables et orientables.
5. Sorties d'air aux pieds des passagers avant.
6. Aérateurs obturables et orientables pour les passagers arrière.
7. Sorties d'air aux pieds des passagers arrière.



LES CONSEILS POUR LA VENTILATION ET L'AIR CONDITIONNÉ

Pour que ces systèmes soient pleinement efficaces, respectez les règles d'utilisation et d'entretien suivantes :

- ☞ Si après un arrêt prolongé au soleil, la température intérieure reste très élevée, n'hésitez pas à aérer l'habitacle pendant quelques instants.
Placez la commande de débit d'air à un niveau suffisant pour assurer un bon renouvellement d'air dans l'habitacle.
 - ☞ Pour obtenir une répartition d'air homogène, veillez à ne pas obstruer les grilles d'entrée d'air extérieur situées à la base du pare-brise, les buses, les aérateurs et les sorties d'air, ainsi que l'extraction d'air située dans le coffre.
 - ☞ Ne masquez pas le capteur d'ensoleillement, situé sur la planche de bord ; celui-ci sert à la régulation du système d'air conditionné.
 - ☞ Faites fonctionner le système d'air conditionné 5 à 10 minutes, une à deux fois par mois pour le maintenir en parfaite condition de fonctionnement.
 - ☞ Veillez au bon état du filtre habitacle et faites remplacer périodiquement les éléments filtrants (voir chapitre «Vérifications»).
- Nous vous recommandons de privilégier un filtre habitacle combiné. Grâce à son second filtre actif spécifique, il contribue à la purification de l'air respiré par les occupants et à la propreté de l'habitacle (réduction des symptômes allergiques, des mauvaises odeurs et des dépôts gras).
- ☞ Pour assurer le bon fonctionnement du système d'air conditionné, nous vous recommandons également de le faire contrôler régulièrement.
 - ☞ Si le système ne produit pas de froid, ne l'activez pas et consultez le réseau PEUGEOT.

En cas de traction d'une charge maximale dans une forte pente par température élevée, la coupure de l'air conditionné permet de récupérer de la puissance moteur et donc d'améliorer la capacité de remorquage.

La condensation créée par l'air conditionné provoque à l'arrêt un écoulement d'eau normal sous le véhicule.



Le système d'air conditionné ne contient pas de chlore et ne présente pas de danger pour la couche d'ozone.

LE CHAUFFAGE / LA VENTILATION



L'AIR CONDITIONNÉ MANUEL



Les systèmes de chauffage / ventilation ou d'air conditionné ne peuvent fonctionner que moteur tournant.

1. Réglage de la température



☞ Tournez la molette de bleu (froid) à rouge (chaud) pour moduler la température à votre convenance.

2. Réglage du débit d'air



☞ De la position 1 à la position 5, tournez la molette pour obtenir un débit d'air suffisant afin d'assurer votre confort.



☞ Si vous placez la commande de débit d'air en position 0 (neutralisation du système), le confort thermique n'est plus géré. Un léger flux d'air, dû au déplacement du véhicule, reste néanmoins perceptible.

3. Réglage de la répartition d'air



Pare-brise et vitres latérales.



Pare-brise, vitres latérales et pieds des occupants.



Pieds des occupants.



Aérateurs centraux et latéraux.



La répartition de l'air peut être modulée en mettant la molette sur une position intermédiaire.

4. Entrée d'air / Recirculation d'air

L'entrée d'air extérieur permet d'éviter l'embuage du pare-brise et des vitres latérales.

La recirculation d'air intérieur permet d'isoler l'habitacle des odeurs et des fumées extérieures.

Dès que possible, revenez en entrée d'air extérieur pour éviter les risques de dégradation de la qualité de l'air et éviter l'embuage.



☞ Appuyez sur la touche pour faire recirculer l'air intérieur. Ceci est visualisé par l'allumage du voyant.

☞ Appuyez de nouveau sur la touche pour permettre l'entrée d'air extérieur. Ceci est visualisé par l'extinction du voyant.

Dégivrage - Désembuage

Pour dégivrer ou désembuer rapidement le pare-brise et les vitres latérales :

- ☞ placez la commande d'entrée d'air **4** en position «Entrée d'air extérieur»,
- ☞ placez la molette de répartition d'air **3** en position «Pare-brise»,
- ☞ placez les molettes de température **1** et de débit d'air **2** en position maximum,
- ☞ fermez les aérateurs centraux,
- ☞ au-dessus de 0°C, mettez en marche l'air conditionné en appuyant sur la touche «**A/C**».

5. Marche / Arrêt de l'air conditionné



L'air conditionné est prévu pour fonctionner efficacement en toutes saisons, vitres fermées.

Il vous permet :

- en été, d'abaisser la température,
- en hiver, au-dessus de 0°C, d'augmenter l'efficacité du désembuage.

Marche

- ☞ Appuyez sur la touche «**A/C**», le voyant associé s'allume.

L'air conditionné ne fonctionne pas lorsque la molette de réglage du débit d'air 2 est en position «0».

Arrêt

- ☞ Appuyez de nouveau sur la touche «**A/C**», le voyant associé s'éteint.

LE DÉGIVRAGE DE LA LUNETTE ARRIÈRE



La touche de commande se situe sur la façade du système de chauffage ou d'air conditionné.

Marche

Le dégivrage de la lunette arrière ne peut fonctionner que moteur tournant.

- ☞ Appuyez sur cette touche pour dégivrer la lunette arrière et les rétroviseurs extérieurs. Le voyant associé à la touche s'allume.

Arrêt

Le dégivrage s'éteint automatiquement pour éviter une consommation de courant excessive.

- ☞ Il est possible d'arrêter le fonctionnement du dégivrage avant son extinction automatique en appuyant de nouveau sur la touche. Le voyant associé à la touche s'éteint.



Si le moteur est arrêté avant l'extinction automatique du dégivrage, ce dernier reprendra à la prochaine mise en route du moteur.



- ☞ Eteignez le dégivrage de la lunette arrière et des rétroviseurs extérieurs dès que vous jugerez nécessaire, car une plus faible consommation de courant permet une diminution de la consommation de carburant.

L'AIR CONDITIONNÉ AUTOMATIQUE BIZONE



L'air conditionné ne peut fonctionner que moteur tournant.

Fonctionnement automatique

1. Programme automatique confort



☞ Appuyez sur la touche «**AUTO**». Le voyant de la touche s'allume.

Nous vous recommandons d'utiliser ce mode : il règle automatiquement et de manière optimisée l'ensemble des fonctions, température dans l'habitacle, débit d'air, répartition d'air et recirculation d'air, conformément à la valeur de confort que vous avez sélectionnée.

Ce système est prévu pour fonctionner efficacement en toutes saisons, vitres fermées.



Moteur froid, afin d'éviter une trop grande diffusion d'air froid, le débit d'air n'atteindra son niveau optimum que progressivement.

Par temps froid, il privilégie la diffusion d'air chaud uniquement vers le pare-brise, les vitres latérales et les pieds des passagers.

2. Réglage côté conducteur

3. Réglage côté passager



Le conducteur et son passager avant peuvent chacun régler la température à leur convenance.

La valeur indiquée sur l'afficheur correspond à un niveau de confort et non pas à une température en degré Celsius ou Fahrenheit.

☞ Tournez la molette **2** ou **3** vers la gauche pour diminuer la valeur ou vers la droite pour l'augmenter.

Un réglage autour de 21 permet d'obtenir un confort optimal. Selon votre besoin, un réglage entre 18 et 24 est usuel.

De plus, il est préconisé d'éviter une différence de réglage gauche / droite supérieure à 3.



En entrant dans le véhicule, si la température intérieure est beaucoup plus froide ou plus chaude que la valeur de confort, il n'est pas utile de modifier la valeur affichée pour atteindre le confort souhaité. Le système compense automatiquement et le plus rapidement possible l'écart de température.

4. Programme automatique visibilité



Pour désembuer ou dégivrer rapidement le pare-brise et les vitres latérales (humidité, passagers nombreux, givre...), le programme automatique confort peut s'avérer insuffisant.

☞ Sélectionnez alors le programme automatique visibilité.

Le système gère automatiquement l'air conditionné, le débit d'air, l'entrée d'air et répartit la ventilation de façon optimale vers le pare-brise et les vitres latérales.

☞ Pour l'arrêter, appuyez de nouveau sur la touche «**visibilité**» ou sur «**AUTO**», le voyant de la touche s'éteint et celui de la touche «**AUTO**» s'allume.

Reprises manuelles

Vous pouvez, selon vos goûts, faire un choix différent de celui proposé par le système en modifiant un réglage. Les autres fonctions seront toujours gérées automatiquement.

☞ Appuyez sur la touche **«AUTO»** pour revenir en fonctionnement tout automatique.

i Pour rafraîchir ou réchauffer au maximum l'habitacle, il est possible de dépasser les valeurs minimale de 14 ou maximale de 28.

☞ Tournez la molette **2** ou **3** vers la gauche jusqu'à afficher **«LO»** ou vers la droite jusqu'à afficher **«HI»**.

5. Marche / Arrêt de l'air conditionné



☞ Appuyez sur cette touche pour arrêter l'air conditionné.

L'arrêt peut générer des désagréments (humidité, buée).

☞ Appuyez de nouveau sur la touche pour assurer le retour au fonctionnement automatique de l'air conditionné. Le voyant de la touche **«A/C»** s'allume.

6. Réglage de la répartition d'air



☞ Appuyez sur une ou plusieurs touches pour orienter le débit d'air vers :

- le pare-brise et les vitres latérales (désembuage ou dégivrage),
- le pare-brise, les vitres latérales et les aérateurs,
- le pare-brise, les vitres latérales, les aérateurs et les pieds des passagers,
- les aérateurs et les pieds des passagers,
- les aérateurs,
- les pieds des passagers,
- le pare-brise, les vitres latérales et les pieds des passagers.

7. Réglage du débit d'air



☞ Tournez cette molette vers la gauche pour diminuer le débit d'air ou vers la droite pour l'augmenter.

Les voyants du débit d'air, entre les deux hélices, s'allument progressivement en fonction de la valeur demandée.

8. Entrée d'air / Recirculation d'air



☞ Appuyez sur cette touche pour faire recirculer l'air intérieur. Le voyant de la touche s'allume.

La recirculation d'air permet d'isoler l'habitacle des odeurs et des fumées extérieures.

☞ Dès que possible, appuyez de nouveau sur cette touche pour permettre l'entrée d'air extérieur et éviter l'embuage. Le voyant de la touche s'éteint.



Évitez le fonctionnement prolongé en recirculation d'air intérieur (risque de buée et de dégradation de la qualité de l'air).

9. Monozone / Bizone



☞ Appuyez sur cette touche pour égaliser la valeur de confort côté passager sur celle côté conducteur (monozone). Le voyant de la touche s'allume.

Neutralisation du système

☞ Tournez la molette du débit d'air vers la gauche jusqu'à ce que tous les voyants s'éteignent.

Cette action neutralise toutes les fonctions du système.

Le confort thermique n'est plus géré. Un léger flux d'air, dû au déplacement du véhicule, reste néanmoins perceptible.

☞ Tournez la molette du débit d'air vers la droite ou appuyez sur la touche **«AUTO»** pour réactiver le système avec les valeurs précédant la neutralisation.



Évitez de rouler trop longtemps avec le système neutralisé.

LE PARFUMEUR D'AMBIANCE

Système permettant de diffuser à sa convenance un parfum dans l'habitacle, grâce à la molette de réglage et aux différentes cartouches de parfum disponibles.



Molette de réglage

Cette molette permet de régler l'intensité de diffusion du parfum.

- ☞ Tournez la molette vers la droite pour permettre la diffusion du parfum (position horizontale).
- ☞ Tournez la molette vers la gauche pour arrêter la diffusion du parfum (position verticale).

i Laissez les aérateurs centraux ouverts.
L'intensité de diffusion du parfum peut dépendre des réglages de la ventilation ou de l'air conditionné.

Cartouche de parfum

Cette cartouche est très facilement amovible.

Vous pouvez en changer à tout moment et la conserver, grâce à l'étui d'étanchéité qui permet de la garder fermée quand celle-ci est déjà entamée.

Vous pouvez vous procurer des cartouches de parfum différentes en vous rendant dans le réseau PEUGEOT.

i Ne jetez pas la cartouche d'origine qui sert d'obturateur en cas de non-utilisation des cartouches de parfum.

Afin de préserver la durée de vie de la cartouche, tournez la molette vers la gauche, dès que vous ne souhaitez plus diffuser le parfum dans l'habitacle.

! Par mesure de sécurité, n'effectuez aucune manipulation sur la cartouche en conduisant.

Ne démontez pas les cartouches.

N'essayez pas de recharger le parfumeur ou les cartouches. Utilisez uniquement les cartouches d'origine PEUGEOT.

Évitez tout contact avec la peau et les yeux.

Conservez hors de portée des enfants et des animaux.

Retrait de la cartouche

- ☞ Tournez la molette d'un quart de tour à fond vers la gauche.
- ☞ Retirez la cartouche de la planche de bord.
- ☞ Remettez son étui d'étanchéité.



Mise en place de la cartouche

- ☞ Retirez l'étui d'étanchéité de la cartouche.
- ☞ Installez la cartouche dans la planche de bord (fleur en haut à droite).
- ☞ Appuyez sur la molette et tournez-la d'un quart de tour vers la droite.

LES SIÈGES AVANT

Siège composé d'une assise, d'un dossier et d'un appui-tête réglables pour adapter votre position aux meilleures conditions de conduite et de confort.

Réglages manuels

Réglage longitudinal

☞ Soulevez la commande et faites coulisser le siège vers l'avant ou vers l'arrière.



Réglage en hauteur du siège conducteur ou passager

☞ Tirez la commande vers le haut pour monter ou poussez-la vers le bas pour descendre, autant de fois que nécessaire pour obtenir la position recherchée.



Réglage de l'inclinaison du dossier

☞ Poussez la commande vers l'arrière.



LES SIÈGES AVANT

Siège composé d'une assise, d'un dossier et d'un appui-tête réglables pour adapter votre position aux meilleures conditions de conduite et de confort.

Réglages électriques du siège conducteur

Réglage longitudinal

- ☞ Poussez la commande vers l'avant ou vers l'arrière pour faire coulisser le siège.



Réglage en hauteur et en inclinaison de l'assise

- ☞ Basculez la partie arrière de la commande vers le haut ou vers le bas pour obtenir la hauteur désirée.
- ☞ Basculez la partie avant de la commande vers le haut ou vers le bas pour obtenir l'inclinaison désirée.



Les fonctions électriques du siège conducteur sont neutralisées environ une minute après coupure du contact.

Pour les réactiver, mettez le contact.

Réglage de l'inclinaison du dossier

- ☞ Basculez la commande vers l'avant ou vers l'arrière pour régler l'inclinaison du dossier.



Réglages complémentaires

Réglage en hauteur et en inclinaison de l'appui-tête

- ☞ Pour le monter, tirez-le simultanément vers l'avant et vers le haut.
- ☞ Pour le retirer, appuyez sur l'ergot **A** et tirez-le vers le haut.
- ☞ Pour le remettre en place, engagez les tiges de l'appui-tête dans les orifices en restant bien dans l'axe du dossier.
- ☞ Pour le descendre, appuyez simultanément sur l'ergot **A** et sur l'appui-tête.
- ☞ Pour l'incliner, basculez sa partie basse vers l'avant ou vers l'arrière.



L'appui-tête est muni d'une armature possédant un crantage qui interdit la descente de celui-ci ; ceci est un dispositif de sécurité en cas de choc.

Le réglage est correct lorsque le bord supérieur de l'appui-tête se trouve au niveau du dessus de la tête.

Ne roulez jamais avec les appuis-tête déposés ; ceux-ci doivent être en place et correctement réglés.

Réglage lombaire

- ☞ Tournez la molette pour obtenir la bonne position au niveau lombaire.



Accès aux places arrière (3 portes)

- ☞ Tirez la commande vers le haut pour rabattre le dossier et avancez le siège.

Lors de la remise en place, le siège revient à sa position initiale.



Personne, ni aucun objet ne doit empêcher la glissière du siège de revenir à sa position initiale ; le retour à cette position est nécessaire au verrouillage longitudinal.



Position tablette du siège passager avant

Cette mise en position tablette, associée à celle des sièges arrière, vous permet de transporter des objets longs.

☞ Tirez la commande vers le haut pour rabattre le dossier sur l'assise.

Pour abaisser à fond le dossier, basculez la commande de réglage d'inclinaison du dossier.

☞ Tirez de nouveau la commande pour déverrouiller le dossier et le relever. Lors de la remise en place, le dossier revient à sa position initiale.



N'oubliez pas de rabattre au préalable la tablette type « aviation » fixée au dos du siège.

Commande des sièges chauffants

Moteur tournant, les sièges avant peuvent être chauffés séparément.

☞ Utilisez la molette de réglage, placée sur le côté de chaque siège avant, pour allumer et choisir le niveau de chauffage désiré :

0 : Arrêt.

1 : Faible.

2 : Moyen.

3 : Fort.



Mémorisation des positions de conduite

Système prenant en compte les réglages électriques du siège conducteur et des rétroviseurs extérieurs. Il vous permet de mémoriser jusqu'à deux positions à l'aide des touches sur le côté du siège conducteur et deux autres avec les deux clés à télécommande.



Mémorisation d'une position

Avec les touches M / 1 / 2

- ☞ Mettez le contact.
- ☞ Réglez votre siège et vos rétroviseurs extérieurs.
- ☞ Appuyez sur la touche **M**, puis dans les quatre secondes, appuyez sur la touche **1** ou **2**.

Un signal sonore retentit pour vous indiquer la prise en compte de la mémorisation.

Avec les clés à télécommande

Lors du verrouillage du véhicule, la clé à télécommande mémorise la position du siège conducteur et des rétroviseurs extérieurs.

Chaque clé à télécommande peut mémoriser un réglage spécifique.



La mémorisation d'une nouvelle position annule la précédente.

Rappel d'une position mémorisée

Lors du déverrouillage du véhicule, le siège conducteur et les rétroviseurs extérieurs reprennent la position mémorisée par la clé à télécommande.

Contact mis

- ☞ Appuyez brièvement sur la touche **1** ou **2** pour rappeler la position correspondante.

Un signal sonore retentit pour vous indiquer la fin du réglage.

Véhicule roulant

- ☞ Maintenez enfoncée la touche **1** ou **2** jusqu'à ce que le signal sonore retentisse pour vous indiquer la fin du réglage.



Contact coupé, après quelques rappels de position consécutifs, la fonction sera neutralisée jusqu'au démarrage du moteur, afin de ne pas décharger la batterie.



LES SIÈGES ARRIÈRE

Banquette rabattable en partie gauche (2/3) ou droite (1/3) pour moduler l'espace de chargement du coffre.

Appuis-tête arrière

Ils ont une position haute (confort et sécurité) et une position basse (visibilité arrière).



Ils sont également démontables.

Pour enlever un appui-tête :

- ☞ tirez-le simultanément vers l'avant et vers le haut jusqu'en butée,
- ☞ puis, appuyez sur l'ergot **A**.



Ne roulez jamais avec les appuis-tête déposés ; ceux-ci doivent être en place et en position haute, avec des passagers aux places arrière.

Retrait de l'assise

- ☞ Avancez le siège avant correspondant si nécessaire.
- ☞ Relevez l'assise **1** en la soulevant par l'arrière avec la main.
- ☞ Basculez complètement l'assise **1** contre le siège avant.
- ☞ Retirez l'assise **1** de ses fixations en la tirant vers le haut.



Remise en place de l'assise

- ☞ Positionnez verticalement l'assise **1** dans ses fixations.
- ☞ Rabattez l'assise **1**.
- ☞ Appuyez dessus pour la verrouiller.



Rabattement du siège

Pour rabattre un siège arrière sans risque de le détériorer, **commencez toujours par l'assise, jamais par le dossier** :

- ☞ avancez le siège avant correspondant si nécessaire,
- ☞ relevez l'assise **1** en la soulevant par l'arrière avec la main,
- ☞ basculez complètement l'assise **1** contre le siège avant,
- ☞ vérifiez le bon positionnement de la ceinture sur le côté du dossier,
- ☞ descendez ou retirez les appuis-tête si nécessaire,
- ☞ tirez vers l'avant la commande **2** pour déverrouiller le dossier **3**,
- ☞ basculez le dossier **3**.



Remise en place du siège

Lors de la remise en place du siège arrière :

- ☞ redressez le dossier **3** et verrouillez-le,
- ☞ rabattez l'assise **1**,
- ☞ remontez ou remettez en place les appuis-tête.



L'assise **1** peut être retirée pour augmenter le volume de chargement.



Lors de la remise en place du siège arrière, faites attention à ne pas coincer les ceintures et à bien positionner leurs boucles.



LES SIÈGES ARRIÈRE

En 2ème rangée, ces trois sièges sont strictement identiques et réglables pour adapter votre position aux meilleures conditions de confort. Ils peuvent être mis en position tablette, rabattus ou retirés pour vous procurer des configurations variées de chargement.

Réglage longitudinal



- ☞ Soulevez la barre **A** et faites coulisser le siège vers l'avant ou vers l'arrière.

Réglage de l'inclinaison du dossier

- ☞ Tirez sur l'une des sangles **B**, situées à l'avant du siège, puis réglez l'inclinaison sur une des 7 positions possibles.
- ☞ Relâchez la sangle pour verrouiller la position.



Lors des manipulations pour les réglages longitudinal et d'inclinaison du dossier, faites attention à ne pas forcer sur l'enrouleur du tendelet.

Position tablette



- ☞ Mettez l'appui-tête en position basse.
- ☞ Tirez sur l'une des sangles **B**, situées à l'avant du siège.
- ☞ Rabattez complètement le dossier sur l'assise ; le siège recule automatiquement au maximum.
- ☞ Appuyez sur le dossier du siège pour le verrouiller.



Vous pouvez également faire ces opérations depuis la 3ème rangée en utilisant la sangle **B**, située à l'arrière du siège.

Rabattement



- Une fois le siège mis en position tablette, réalisez les opérations suivantes :
- ☞ reculez à fond le siège avec la barre **A**,
 - ☞ relevez la palette **C**, située à l'arrière droit du siège, pour déverrouiller les pieds arrière,
 - ☞ relevez le siège à fond pour qu'il se maintienne en position portefeuille.



Ces opérations vous permettent l'accès à la 3ème rangée, la sortie depuis la 3ème rangée, ainsi que le rabattement des sièges depuis le coffre.

Retrait



Une fois le siège rabattu, réalisez les opérations suivantes :

- ☞ tirez sur la sangle rouge **D** pour déverrouiller les pieds avant du siège,
- ☞ soulevez-le et portez-le à l'aide de la poignée de transport **E**.

Installation



- ☞ Vérifiez qu'aucun objet n'obstrue les ancrages du plancher et n'empêche ainsi le verrouillage correct des pieds du siège.
- ☞ Portez le siège à l'aide de la poignée de transport **E**.
- ☞ Mettez en place les pieds avant du siège dans les ancrages correspondants.
- ☞ Relevez la palette **C**, pour vérifier que les pieds arrière sont bien déverrouillés.

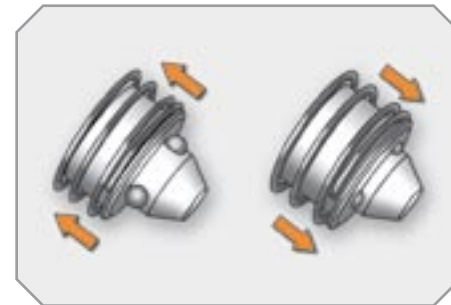

Verrouillé

Déverrouillé

- ☞ Basculez le siège rabattu vers l'arrière ; les pieds avant et arrière se verrouillent automatiquement.
- ☞ Tirez sur l'une des sangles **B** pour déverrouiller, puis relever le dossier.



N'utilisez jamais les sangles de réglage pour retirer, installer ou transporter un siège ; utilisez la poignée de transport **E** prévue à cet effet (poids du siège : 18 kg environ).

Une fois le siège démonté, afin de préserver ses systèmes électroniques, celui-ci doit être rangé dans un endroit propre, sec et à l'abri des intempéries.



LES SIÈGES D'APPOINT

En 3ème rangée, ces deux sièges sont strictement identiques pour transporter occasionnellement des passagers supplémentaires. Ils peuvent être mis en position tablette, rabattus ou retirés pour vous procurer des configurations variées de chargement.

Position tablette



- ☞ Mettez l'appui-tête en position basse.
- ☞ Tirez sur la sangle **A**, située à l'arrière gauche du siège.
- ☞ Rabattez le dossier sur l'assise.

Rabattement



Une fois le siège mis en position tablette, réalisez les opérations suivantes :

- ☞ retirez l'enrouleur du tendelet,
- ☞ soulevez la barre **B**, située à l'arrière du siège, pour déverrouiller les pieds arrière,
- ☞ relevez le siège et accrochez-le à la tige d'appui-tête du siège de 2ème rangée, grâce à la sangle de retenue intégrée **C**.

Retrait



Une fois le siège rabattu, réalisez les opérations suivantes :

- ☞ tirez sur la sangle rouge **D** pour déverrouiller les pieds avant du siège,
- ☞ soulevez-le et portez-le à l'aide de la poignée de transport **E**,
- ☞ remettez en place les obturateurs des ancrages pour avoir un plancher de coffre plat.



N'utilisez jamais les sangles de réglage et de retenue pour retirer, installer ou transporter un siège ; utilisez la poignée de transport **E** prévue à cet effet (poids du siège : 15 kg environ).

Installation



- ☞ Retirez au préalable les obturateurs des ancrages dans le plancher.
- ☞ Portez le siège à l'aide de la poignée de transport **E**.
- ☞ Mettez en place les pieds avant du siège dans les ancrages correspondants.
- ☞ Soulevez la barre **B** pour vérifier que les pieds arrière sont bien déverrouillés.
- ☞ Basculez le siège rabattu vers l'arrière ; les pieds avant et arrière se verrouillent automatiquement.
- ☞ Relevez le dossier.



LA MODULARITÉ ET LES DIFFÉRENTES CONFIGURATIONS DE SIÈGES

Conçu pour être modulaire, votre véhicule vous offre de multiples configurations d'installation de sièges et de chargement.

Particularités

Les sièges latéraux de 2ème rangée peuvent être recentrés, une fois le siège central retiré.

Les sièges de 2ème rangée peuvent être installés en 3ème rangée.

A l'inverse, les sièges de 3ème rangée ne peuvent pas être installés en 2ème rangée.



N'installez pas de passagers en 3ème rangée, si les sièges de 2ème rangée sont en position **portefeuille**.



Les manipulations conduisant à modifier la configuration existante doivent impérativement être effectuées à l'arrêt (voir paragraphes «Sièges arrière» et «Sièges d'appoint» du SW toit panoramique).

Exemples de configurations

7 places



5 places avec sièges d'appoint rabattus



5 places



Chargements d'un gros volume



5 places avec sièges de 2ème rangée recentrés



Transport d'objets longs



LES RÉTROVISEURS



Rétroviseurs extérieurs

Équipés chacun d'un miroir réglable permettant la vision arrière latérale nécessaire aux situations de dépassement ou de stationnement. Peuvent également être rabattus pour stationner dans un passage étroit.

Réglage



- ☞ Placez la commande **A** à droite ou à gauche pour sélectionner le rétroviseur correspondant.
- ☞ Déplacez la commande **B** dans les quatre directions pour effectuer le réglage.
- ☞ Replacez la commande **A** en position centrale.



Les objets observés sont en réalité plus près qu'ils ne paraissent. Prenez cela en compte pour apprécier correctement la distance avec les véhicules venant de l'arrière.

Rabattement

- ☞ de l'extérieur ; verrouillez le véhicule à l'aide de la télécommande ou de la clé.
- ☞ de l'intérieur ; contact mis, tirez la commande **A** vers l'arrière.



Si les rétroviseurs sont rabattus avec la commande **A**, ils ne se déploieront pas au déverrouillage du véhicule. Il faut de nouveau tirer la commande **A**.

Déploiement

- ☞ de l'extérieur ; déverrouillez le véhicule à l'aide de la télécommande ou de la clé.
- ☞ de l'intérieur ; contact mis, tirez la commande **A** vers l'arrière.



Le rabattement et le déploiement des rétroviseurs extérieurs à la télécommande peuvent être neutralisés par le réseau PEUGEOT.

Inclinaison automatique à la marche arrière

Système permettant de visualiser le sol lors des manoeuvres de stationnement en marche arrière.



Programmation

- ☞ Moteur tournant, engagez la marche arrière.
- ☞ Sélectionnez et réglez successivement les rétroviseurs gauche et droit.

La mémorisation du réglage est immédiate.

Mise en marche

- ☞ Moteur tournant, engagez la marche arrière.
- ☞ Déplacez la commande **A** à droite ou à gauche pour sélectionner le rétroviseur correspondant.

Le miroir du rétroviseur sélectionné s'incline vers le bas, conformément à sa programmation.

Arrêt

- ☞ Retirez la marche arrière et attendez dix secondes.

ou

- ☞ Remplacez la commande **A** en position centrale.

Le miroir du rétroviseur revient à sa position initiale.

Celui-ci revient également à sa position initiale :

- si la vitesse dépasse 10 km/h,
- si le moteur est arrêté.

Rétroviseur intérieur

Miroir réglable permettant la vision arrière centrale.

Modèle manuel

Le rétroviseur est muni d'un dispositif anti-éblouissement de nuit.



Réglage

- ☞ Réglez le rétroviseur pour bien orienter le miroir en position «jour».

Position jour / nuit

- ☞ Tirez le levier pour passer en position anti-éblouissement «nuit».
- ☞ Poussez le levier pour passer en position normale «jour».



Par mesure de sécurité, les rétroviseurs doivent être réglés pour réduire l'«angle mort».

Modèle jour/nuit automatique

Système assurant automatiquement et progressivement le passage entre les utilisations jour et nuit.



Afin d'éviter l'éblouissement, le miroir du rétroviseur intérieur s'assombrit automatiquement en fonction de l'intensité lumineuse provenant de l'arrière.

Il s'éclaircit dès que la lumière (faisceau d'éclairage des véhicules qui vous suivent, soleil...) diminue, assurant ainsi une visibilité optimale.

Marche

☞ Mettez le contact et appuyez sur l'interrupteur **1**.

Le voyant **2** s'allume et le miroir fonctionne en automatique.

Arrêt

☞ Appuyez sur l'interrupteur **1**.

Le voyant **2** s'éteint et le miroir reste dans sa définition la plus claire.



Afin d'assurer une visibilité optimale lors de vos manoeuvres, le miroir s'éclaircit automatiquement dès que la marche arrière est enclenchée.

LE RÉGLAGE DU VOLANT

Volant réglable en hauteur et en profondeur pour adapter la position de conduite en fonction de la taille du conducteur.



Réglage

- ☞ **A l'arrêt**, tirez la commande pour déverrouiller le volant.
- ☞ Réglez la hauteur et la profondeur.
- ☞ Poussez la commande pour verrouiller le volant.



Par mesure de sécurité, ces manoeuvres doivent être impérativement effectuées, véhicule à l'arrêt.

LA CLÉ À TÉLÉCOMMANDE

Système permettant l'ouverture ou la fermeture centralisée du véhicule avec la serrure ou à distance. Il assure également la localisation et le démarrage du véhicule, ainsi qu'une protection contre le vol.



Ouverture du véhicule

Dépliage de la clé

- ☞ Appuyez au préalable sur le bouton **A** pour la déplier.

Déverrouillage total avec la télécommande



- ☞ Appuyez sur le cadenas ouvert pour déverrouiller le véhicule.

Déverrouillage total avec la clé

- ☞ Tournez la clé vers la gauche dans la serrure de la porte conducteur pour déverrouiller le véhicule.

Le déverrouillage est signalé par le clignotement rapide des feux indicateurs de direction pendant deux secondes environ.

Dans le même temps, en fonction de votre version, les rétroviseurs extérieurs se déploient.

Déverrouillage sélectif avec la télécommande



- ☞ Appuyez une première fois sur le cadenas ouvert pour déverrouiller uniquement la porte conducteur.
- ☞ Appuyez une seconde fois sur le cadenas ouvert pour déverrouiller les autres portes et le coffre.

Déverrouillage sélectif avec la clé

- ☞ Tournez la clé une première fois vers la gauche dans la serrure de la porte conducteur pour déverrouiller uniquement la porte conducteur.
- ☞ Tournez la clé une seconde fois vers la gauche dans la serrure de la porte conducteur pour déverrouiller les autres portes et le coffre.

Chaque déverrouillage est signalé par le clignotement rapide des feux indicateurs de direction pendant deux secondes environ.

Dans le même temps, en fonction de votre version, les rétroviseurs extérieurs se déploient uniquement au premier déverrouillage.



Le déverrouillage sélectif est disponible uniquement sur les versions équipées du super-verrouillage.



Le paramétrage du déverrouillage total ou sélectif se fait par le menu de configuration de l'écran multifonction.

Par défaut, le déverrouillage total est activé.



Déverrouillage et entrebâillement de la lunette arrière



- ☞ Appuyez plus de deux secondes sur ce bouton pour déverrouiller la lunette arrière. Cette action déverrouille préalablement le véhicule.



Le coffre et la lunette arrière ne peuvent pas être ouverts simultanément.

Fermeture du véhicule

Verrouillage simple avec la télécommande



☞ Appuyez sur le cadenas fermé pour verrouiller totalement le véhicule.

☞ Appuyez plus de deux secondes sur le cadenas fermé pour fermer en plus automatiquement les vitres.

Verrouillage simple avec la clé

☞ Tournez la clé vers la droite dans la serrure de la porte conducteur pour verrouiller totalement le véhicule.

Le verrouillage est signalé par l'allumage fixe des feux indicateurs de direction pendant deux secondes environ.

Dans le même temps, en fonction de votre version, les rétroviseurs extérieurs se rabattent.



Si une des portes, la lunette arrière ou le coffre reste ouvert, le verrouillage centralisé ne s'effectue pas.

Véhicule verrouillé, en cas de déverrouillage par inadvertance, le véhicule se reverrouillera automatiquement au bout de trente secondes, sauf si une porte est ouverte.



Le rabattement et le déploiement des rétroviseurs extérieurs à la télécommande peuvent être neutralisés par le réseau PEUGEOT.

Super-verrouillage avec la télécommande



☞ Appuyez sur le cadenas fermé pour verrouiller totalement le véhicule ou appuyez plus de deux secondes sur le cadenas fermé pour fermer en plus automatiquement les vitres.

☞ Dans les cinq secondes, appuyez de nouveau sur le cadenas fermé pour super-verrouiller le véhicule.

Super-verrouillage avec la clé

☞ Tournez la clé vers la droite dans la serrure de la porte conducteur pour verrouiller totalement le véhicule et maintenez-la pendant plus de deux secondes pour fermer en plus automatiquement les vitres.

☞ Dans les cinq secondes, tournez de nouveau la clé vers la droite pour super-verrouiller le véhicule.

Le super-verrouillage est signalé par l'allumage fixe des feux indicateurs de direction pendant deux secondes environ.

Dans le même temps, en fonction de votre version, les rétroviseurs extérieurs se rabattent.



Le super-verrouillage rend les commandes extérieures et intérieures des portes inopérantes.

Il neutralise également le bouton de la commande centralisée manuelle.

Ne laissez donc jamais quelqu'un à l'intérieur du véhicule, quand celui-ci est super-verrouillé.



Repliage de la clé

- ☞ Appuyez au préalable sur le bouton A pour la replier.

Localisation du véhicule

- ☞ Appuyez sur le cadenas fermé pour localiser votre véhicule verrouillé sur un parc de stationnement.

Ceci est signalé par l'allumage des plafonniers et des feux de croisement, ainsi que le clignotement des feux indicateurs de direction pendant quelques secondes.

Protection antivol

Antidémarrage électronique

La clé contient une puce électronique qui possède un code particulier. A la mise du contact, ce code doit être reconnu pour que le démarrage soit possible.

Cet antidémarrage électronique verrouille le système de contrôle du moteur, quelques instants après la coupure du contact et, empêche la mise en route du moteur par effraction.



En cas de dysfonctionnement, vous êtes averti par l'allumage de ce témoin, un signal sonore et un message sur l'écran multifonction.

Dans ce cas, votre véhicule ne démarre pas ; consultez rapidement le réseau PEUGEOT.

Démarrage du véhicule

- ☞ Insérez la clé dans le contacteur.
- Le système reconnaît le code de démarrage.
- ☞ Tournez à fond la clé vers la planche de bord en position **3 (Démarrage)**.
- ☞ Dès que le moteur tourne, relâchez la clé.

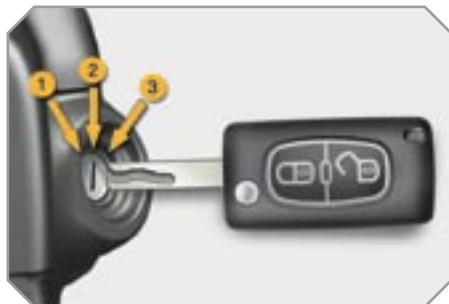

Arrêt du véhicule

- ☞ Immobilisez le véhicule.
- ☞ Tournez à fond la clé vers vous en position **1 (Stop)**.
- ☞ Retirez la clé du contacteur.



Oubli de la clé

En cas d'oubli de la clé dans le contacteur, un signal sonore retentit à l'ouverture de la porte conducteur.

Problème de télécommande

Après un débranchement de la batterie, un changement de la pile ou en cas de dysfonctionnement de la télécommande, vous ne pouvez plus ouvrir, fermer et localiser votre véhicule.

- ☞ Dans un premier temps, utilisez la clé dans la serrure pour ouvrir ou fermer votre véhicule.
- ☞ Dans un deuxième temps, réinitialisez la télécommande.

Si le problème persiste, consultez rapidement le réseau PEUGEOT.

Réinitialisation

- ☞ Coupez le contact.
- ☞ Remettez la clé en position **2 (Contact)**.
- ☞ Appuyez aussitôt sur le cadenas fermé pendant quelques secondes.
- ☞ Coupez le contact et retirez la clé du contacteur.

La télécommande est de nouveau complètement opérationnelle.

Changement de la pile



Pile réf. : CR1620 / 3 volts.



Cette pile de rechange est disponible dans le réseau PEUGEOT.

En cas de pile usée, vous êtes averti par l'allumage de ce témoin, un signal sonore et un message sur l'écran multifonction.

- ☞ Déclipez le boîtier à l'aide d'une pièce de monnaie au niveau de l'encoche.
- ☞ Faites glisser la pile usée hors de son logement.
- ☞ Faites glisser la pile neuve dans son logement en respectant le sens d'origine.
- ☞ Clipez le boîtier.
- ☞ Réinitialisez la télécommande.



Perte des clés

Rendez-vous dans le réseau PEUGEOT avec la carte grise du véhicule et votre pièce d'identité.

Le réseau PEUGEOT pourra récupérer le code clé et le code transpondeur pour commander le renouvellement de la clé.

Télécommande

La télécommande haute fréquence est un système sensible ; ne la manipulez pas dans vos poches au risque de déverrouiller le véhicule à votre insu.

Évitez de manipuler les boutons de votre télécommande hors de portée et hors de la vue de votre véhicule. Vous risquez de la rendre inopérante. Il serait alors nécessaire de procéder à une nouvelle réinitialisation.

La télécommande ne peut pas fonctionner tant que la clé est dans l'antivol, même contact coupé, sauf pour la réinitialisation.

Fermeture du véhicule

Rouler avec les portes verrouillées peut rendre l'accès des secours dans l'habitacle plus difficile en cas d'urgence.

Par mesure de sécurité (enfants à bord), retirez la clé de l'antivol en quittant le véhicule, même pour une courte durée.

Protection antivol

N'apportez aucune modification au système d'antidémarrage électronique, cela pourrait engendrer des dysfonctionnements.

Lors de l'achat d'un véhicule d'occasion

Faites effectuer une mémorisation des clés par le réseau PEUGEOT, afin d'être sûr que les clés en votre possession sont les seules qui permettent la mise en route du véhicule.



Ne jetez pas les piles de télécommande, elles contiennent des métaux nocifs pour l'environnement.

Rapportez-les à un point de collecte agréé.

L'ALARME

Système de protection et de dissuasion contre le vol de votre véhicule. Il assure deux types de protection périmétrique et volumétrique, ainsi qu'une fonction anti-effraction.

Protection périmétrique

Le système gère l'ouverture du véhicule.

L'alarme se déclenche si quelqu'un essaie de pénétrer dans le véhicule en forçant une porte, le coffre ou le capot.

Protection volumétrique

Le système gère la variation du volume dans l'habitacle.

L'alarme se déclenche si quelqu'un brise une vitre ou se déplace à l'intérieur du véhicule.

Pour laisser un animal dans le véhicule ou une vitre entrouverte, neutralisez la protection volumétrique.

Fonction anti-effraction

Le système gère la mise hors service de ses composants.

L'alarme se déclenche si quelqu'un essaie de mettre hors service les fils de la sirène, la commande centrale ou la batterie.



N'apportez aucune modification au système d'alarme, cela pourrait engendrer des dysfonctionnements.

Fermeture du véhicule avec alarme complète



Activation

- ☞ Coupez le contact et sortez du véhicule.
- ☞ Verrouillez ou super-verrouillez le véhicule avec le bouton de verrouillage de la télécommande.

L'alarme est activée ; le voyant du bouton **A** clignote toutes les secondes.

Neutralisation

- ☞ Déverrouillez le véhicule avec le bouton de déverrouillage de la télécommande.

L'alarme est neutralisée ; le voyant du bouton **A** s'éteint.

Fermeture du véhicule avec alarme périmétrique seule

Neutralisation de la protection volumétrique

- ☞ Coupez le contact.
- ☞ Dans les dix secondes, appuyez sur le bouton **A** jusqu'à l'allumage fixe du voyant.
- ☞ Sortez du véhicule.
- ☞ Verrouillez ou super-verrouillez le véhicule avec le bouton de verrouillage de la télécommande.

Seule l'alarme périmétrique reste activée ; le voyant du bouton **A** clignote toutes les secondes.



Pour être prise en compte, cette neutralisation doit être effectuée après chaque coupure de contact.

Réactivation de la protection volumétrique

- ☞ Déverrouillez le véhicule avec le bouton de déverrouillage de la télécommande.
- ☞ Reverrouillez le véhicule à la télécommande.

L'alarme est de nouveau activée avec les deux protections ; le voyant du bouton **A** s'éteint.

Déclenchement

Ceci est signalé par le retentissement de la sirène et le clignotement des feux indicateurs de direction pendant environ trente secondes.

Après déclenchement, l'alarme est de nouveau opérationnelle.



Si l'alarme s'est déclenchée dix fois consécutivement, à la onzième elle deviendra inactive.

Si le voyant du bouton **A** clignote rapidement, cela signifie que l'alarme s'est déclenchée pendant votre absence. A la mise du contact, ce clignotement s'arrête immédiatement.

Pour éviter le déclenchement de l'alarme, lors d'un lavage de votre véhicule, verrouillez-le avec la clé.

N'activez pas l'alarme avant de débrancher la batterie, sinon la sirène retentira.

Panne de télécommande

- ☞ Déverrouillez le véhicule avec la clé dans la serrure de la porte conducteur.
- ☞ Ouvrez la porte ; l'alarme se déclenche.
- ☞ Mettez le contact ; l'alarme s'arrête.

Fermeture du véhicule sans alarme

- ☞ Verrouillez ou super-verrouillez le véhicule avec la clé dans la serrure de la porte conducteur.

Dysfonctionnement

A la mise du contact, l'allumage du voyant du bouton **A** pendant dix secondes indique un défaut sur la sirène.

Faites vérifier par le réseau PEUGEOT.

Fonctionnement automatique*

Suivant la législation en vigueur dans votre pays, l'un de ces cas peut se produire :

- 45 secondes après le verrouillage du véhicule avec la télécommande, l'alarme s'active, quel que soit l'état des portes et du coffre.
- 2 minutes après la fermeture de la dernière porte ou du coffre, l'alarme s'active.
- ☞ Pour éviter le déclenchement de l'alarme en entrant dans le véhicule, appuyez au préalable sur le bouton de déverrouillage de la télécommande.

* Suivant destination.

LES LÈVE-VITRES

Système destiné à ouvrir ou fermer une vitre de façon manuelle ou automatique. Équipé d'un système de protection en cas de pincement et d'un système de neutralisation en cas de mauvaise utilisation des commandes arrière.



1. Commande de lève-vitre électrique conducteur.
2. Commande de lève-vitre électrique passager.
3. Commande de lève-vitre électrique arrière droit.
4. Commande de lève-vitre électrique arrière gauche.
5. Neutralisation des commandes de lève-vitres et de portes arrière.

Lève-vitres électriques séquentiels

Vous disposez de deux possibilités :

- mode manuel

☞ Appuyez sur la commande ou tirez-la, sans dépasser le point de résistance. La vitre s'arrête dès que vous relâchez la commande.

- mode automatique

☞ Appuyez sur la commande ou tirez-la, au-delà du point de résistance. La vitre s'ouvre ou se ferme complètement après avoir relâché la commande.

☞ Une nouvelle impulsion arrête le mouvement de la vitre.



Les commandes de lève-vitres sont toujours opérationnelles pendant environ 45 secondes après coupure du contact ou jusqu'au verrouillage du véhicule après l'ouverture d'une porte.

En cas d'impossibilité de manoeuvrer une des vitres passagers à partir de la platine de commande de la porte conducteur, réalisez l'opération à partir de celle de la porte passager concernée, et inversement.



Afin d'éviter la détérioration du moteur de lève-vitre, après une dizaine de mouvements consécutifs d'ouverture/fermeture complète de la vitre, une protection s'enclenche pour autoriser uniquement la fermeture de la vitre.

Une fois celle-ci fermée, les commandes seront de nouveau disponibles après environ 40 minutes.

Antipincement

Lorsque la vitre remonte et rencontre un obstacle, elle s'arrête et redescend partiellement.



En cas de fermeture impossible de la vitre (par exemple, en cas de gel), aussitôt après le renversement :

- ☞ appuyez et maintenez la commande jusqu'à l'ouverture complète,
- ☞ puis tirez-la aussitôt et maintenez-la jusqu'à la fermeture,
- ☞ maintenez encore la commande pendant environ une seconde après la fermeture.

Pendant ces opérations, la fonction antipincement est inopérante.

Réinitialisation

En cas d'absence de mouvement automatique d'une vitre à la montée, vous devez réinitialiser leur fonctionnement :

- ☞ tirez la commande jusqu'à l'arrêt de la vitre,
- ☞ relâchez la commande et tirez-la de nouveau jusqu'à la fermeture complète,
- ☞ maintenez encore la commande pendant environ une seconde après la fermeture,
- ☞ appuyez sur la commande pour faire descendre automatiquement la vitre jusqu'en position basse,
- ☞ une fois la vitre en position basse, appuyez de nouveau sur la commande pendant environ une seconde.

Pendant ces opérations, la fonction antipincement est inopérante.

Neutralisation des commandes de lève-vitres et de portes arrière



- ☞ Pour la sécurité de vos enfants, appuyez sur la commande **5** pour neutraliser les commandes des lève-vitres arrière quelle que soit leur position.

Voyant allumé, les commandes arrière sont neutralisées.

Voyant éteint, les commandes arrière sont activées.



Cette commande neutralise également les commandes intérieures des portes arrière (voir chapitre «Sécurité des enfants - § La sécurité enfants électrique»).



Tout autre état du voyant révèle un dysfonctionnement de la sécurité enfants électrique. Faites vérifier par le réseau PEUGEOT.



Retirez toujours la clé de contact en quittant le véhicule, même pour une courte durée.

En cas de pincement lors de la manipulation des lève-vitres, vous devez inverser le mouvement de la vitre. Pour cela, appuyez sur la commande concernée.

Lorsque le conducteur actionne les commandes des lève-vitres passagers, le conducteur doit s'assurer qu'aucune personne n'empêche la fermeture correcte des vitres.

Le conducteur doit s'assurer que les passagers utilisent correctement les lève-vitres.

Faites attention aux enfants pendant les manoeuvres de vitres.

LES PORTES

Ouverture

De l'extérieur



- Après déverrouillage total du véhicule à la télécommande ou à la clé, tirez sur la poignée de porte.

i Version avec super-verrouillage

Déverrouillage sélectif activé, au premier appui sur le bouton de déverrouillage de la télécommande, seule la porte conducteur pourra être ouverte.

De l'intérieur



- Tirez sur la commande de porte avant pour ouvrir la porte ; celle-ci déverrouille complètement le véhicule.
- Tirez sur la commande de porte arrière pour ouvrir la porte ; celle-ci déverrouille uniquement la porte actionnée.

i Version avec super-verrouillage

Déverrouillage sélectif activé :

- la commande de porte conducteur déverrouille uniquement la porte conducteur,
- les autres commandes de porte déverrouillent les autres portes et le coffre.



Les commandes intérieures des portes sont inopérantes, lorsque le véhicule est super-verrouillé.

Fermeture

Lorsqu'une porte est mal fermée :



- **moteur tournant**, ce témoin s'allume, accompagné d'un message sur l'écran multifonction pendant quelques secondes,
- **véhicule roulant** (vitesse supérieure à 10 km/h), ce témoin s'allume, accompagné d'un signal sonore et d'un message sur l'écran multifonction pendant quelques secondes.

Commande centralisée manuelle

Système pour verrouiller ou déverrouiller manuellement et complètement les portes de l'intérieur.



Verrouillage

Appuyez sur le bouton **A** pour verrouiller le véhicule.

Le voyant rouge du bouton s'allume.

i Si l'une des portes est ouverte, le verrouillage centralisé de l'intérieur ne s'effectue pas.

Déverrouillage

Appuyez de nouveau sur le bouton **A** pour déverrouiller le véhicule.

Le voyant rouge du bouton s'éteint.

i Si le véhicule est verrouillé ou super-verrouillé de l'extérieur, le voyant rouge clignote et le bouton **A** est inopérant.

☞ Dans ce cas, utilisez la télécommande ou la clé pour déverrouiller le véhicule.

Commande centralisée automatique

Système pour verrouiller ou déverrouiller automatiquement et complètement les portes, le coffre et la lunette arrière en roulant.

Vous pouvez activer ou neutraliser cette fonction.

Verrouillage

Vitesse supérieure à 10 km/h, les portes, le coffre et la lunette arrière se verrouillent automatiquement.

! Si l'une des portes est ouverte, le verrouillage centralisé automatique ne s'effectue pas.

Si le coffre ou la lunette arrière est ouvert, le verrouillage centralisé automatique des portes est actif.

Déverrouillage

☞ Au-dessus de 10 km/h, appuyez sur le bouton **A** pour déverrouiller momentanément les portes, le coffre et la lunette arrière.

Activation



☞ Appuyez plus de deux secondes sur le bouton **A**.

Un message de confirmation apparaît sur l'écran multifonction, accompagné d'un signal sonore.

Neutralisation

☞ Appuyez de nouveau plus de deux secondes sur le bouton **A**.

Un message de confirmation apparaît sur l'écran multifonction, accompagné d'un signal sonore.

Commande de secours

Dispositif pour verrouiller et déverrouiller mécaniquement les portes en cas de dysfonctionnement de la batterie ou du verrouillage centralisé.

Verrouillage de la porte conducteur

☞ Insérez la clé dans la serrure, puis tournez-la vers la droite.

Déverrouillage de la porte conducteur

☞ Insérez la clé dans la serrure, puis tournez-la vers la gauche.

Verrouillage des portes passager avant et arrière



☞ Insérez la clé dans le verrou, situé sur le chant de porte, puis tournez-la d'un huitième de tour.

Déverrouillage des portes passager avant et arrière

☞ Tirez sur la commande intérieure d'ouverture de porte.

LE COFFRE



Ouverture

☞ Après déverrouillage total du véhicule à la télécommande ou à la clé, tirez sur la poignée et soulevez le volet de coffre.

Fermeture

☞ Abaissez le volet de coffre à l'aide de la poignée de préhension intérieure.

Lorsque le volet de coffre est mal fermé :



- **moteur tournant**, ce témoin s'allume, accompagné d'un message sur l'écran multifonction pendant quelques secondes,
- **véhicule roulant** (vitesse supérieure à 10 km/h), ce témoin s'allume, accompagné d'un signal sonore et d'un message sur l'écran multifonction pendant quelques secondes.



Version avec super-verrouillage

Déverrouillage sélectif activé, le coffre pourra être ouvert au second appui sur le bouton de déverrouillage de la télécommande.

Commande de secours

Dispositif pour déverrouiller mécaniquement le coffre en cas de dysfonctionnement de la batterie ou du verrouillage centralisé.



Déverrouillage

- ☞ Rabattez les sièges arrière, afin d'accéder à la serrure par l'intérieur du coffre.
- ☞ Introduisez un petit tournevis dans l'orifice **A** de la serrure pour déverrouiller le coffre.



LE COFFRE



Ouverture

➤ Après déverrouillage total du véhicule à la télécommande ou à la clé, lunette arrière fermée, tirez sur la poignée **A** et soulevez le volet de coffre.

Fermeture

➤ Abaissez le volet de coffre à l'aide de la poignée de préhension intérieure.

Lorsque le volet de coffre est mal fermé :



- **moteur tournant**, ce témoin s'allume, accompagné d'un message sur l'écran multifonction pendant quelques secondes,
- **véhicule roulant** (vitesse supérieure à 10 km/h), ce témoin s'allume, accompagné d'un signal sonore et d'un message sur l'écran multifonction pendant quelques secondes.



LA LUNETTE ARRIÈRE



Ouverture

➤ Après déverrouillage total du véhicule à la télécommande ou à la clé, coffre fermé, appuyez sur la commande **B** et soulevez la lunette arrière à l'aide du pied **C** du bras d'essuie-vitre.



Fermeture

➤ Abaissez la lunette arrière en l'accompagnant avec le bras d'essuie-vitre jusqu'à la fermeture.

Lorsque la lunette arrière est mal fermée :



- **moteur tournant**, ce témoin s'allume, accompagné d'un message sur l'écran multifonction pendant quelques secondes,
- **véhicule roulant** (vitesse supérieure à 10 km/h), ce témoin s'allume, accompagné d'un signal sonore et d'un message sur l'écran multifonction pendant quelques secondes.



Le coffre et la lunette arrière ne peuvent pas être ouverts simultanément.



Si la lunette arrière est déverrouillée, le verrouillage centralisé ne s'effectue pas.

LE TOIT VITRÉ PANORAMIQUE

Dispositif comprenant une surface panoramique en verre teinté pour augmenter la luminosité et la vision dans l'habitacle.

Équipé d'un rideau d'occultation électrique en plusieurs parties pour améliorer le confort thermique et acoustique.



Rideau d'occultation électrique séquentiel

A l'ouverture comme à la fermeture, vous disposez de deux possibilités :

- mode manuel

☞ Tirez ou appuyez sur la commande **A** sans dépasser le point de résistance.

Le rideau s'arrête dès que vous relâchez la commande.



- mode automatique

☞ Tirez ou appuyez sur la commande **A** en dépassant le point de résistance.

Une impulsion ouvre ou ferme complètement le rideau.

Une nouvelle action sur la commande arrête le rideau.

Antipincement

En mode automatique et en fin de course, lorsque le rideau d'occultation rencontre un obstacle à la fermeture, il s'arrête et recule légèrement.



En cas de coupure d'alimentation du rideau, vous devez réinitialiser l'antipincement :

☞ appuyez sur la commande jusqu'à la fermeture complète.

En cas de réouverture du rideau pendant la manoeuvre de fermeture, et aussitôt après son arrêt :

☞ tirez sur la commande jusqu'à l'ouverture complète,

☞ appuyez sur la commande jusqu'à la fermeture complète.

Pendant ces opérations, la fonction antipincement est inopérante.



En cas de pincement lors de la manipulation du rideau, vous devez inverser le mouvement du rideau. Pour cela, appuyez sur la commande concernée.

Lorsque le conducteur actionne la commande du rideau, le conducteur doit s'assurer qu'aucune personne n'empêche sa fermeture correcte.

Le conducteur doit s'assurer que les passagers utilisent correctement le rideau d'occultation.

Faites attention aux enfants pendant la manoeuvre du rideau.

LE RÉSERVOIR DE CARBURANT

Capacité du réservoir : 60 litres environ.

Niveau mini de carburant



Lorsque le niveau mini du réservoir est atteint, ce témoin s'allume au combiné, accompagné d'un signal sonore et d'un message sur l'écran multifonction.

Il vous reste environ 50 km d'autonomie.

En cas de panne sèche, reportez-vous également au chapitre «Vérifications - § La panne de carburant».

Anomalie de fonctionnement

Un dysfonctionnement de la jauge à carburant est signalé par un retour à zéro de l'aiguille de l'indicateur du niveau de carburant.

Consultez le réseau PEUGEOT.



Tant que le bouchon n'est pas remis sur le réservoir, la clé ne peut être retirée de la serrure.

Remplissage

Une étiquette, collée à l'intérieur de la trappe, vous rappelle le type de carburant à utiliser en fonction de votre motorisation.

Pour réaliser le remplissage en toute sécurité :

- ☞ **arrêtez impérativement le moteur,**
- ☞ ouvrez la trappe à carburant,
- ☞ introduisez la clé dans le bouchon, puis tournez vers la gauche,
- ☞ retirez le bouchon et accrochez-le à la patte, située sur la face intérieure de la trappe,
- ☞ effectuez le plein du réservoir, mais **n'insistez pas au-delà de la 3ème coupure du pistolet** ; ceci pourrait engendrer des dysfonctionnements.

Une fois le remplissage terminé :

- ☞ remettez le bouchon en place,
- ☞ tournez la clé vers la droite, puis retirez-la du bouchon,
- ☞ refermez la trappe.

Pour les particularités sur les moteurs BioFlex, reportez-vous au chapitre «Vérifications - § Les moteurs BioFlex».

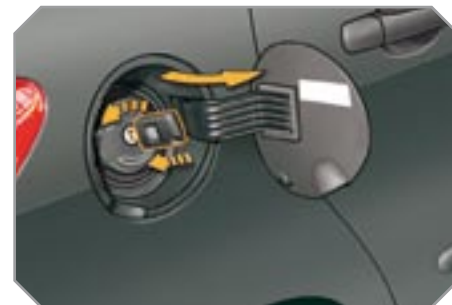

LES COMMANDES D'ÉCLAIRAGE

Dispositif de sélection et de commande des différents feux avant et arrière assurant l'éclairage du véhicule.

Eclairage principal

Les différents feux avant et arrière du véhicule sont conçus pour adapter progressivement la visibilité du conducteur en fonction des conditions climatiques :

- des feux de position, pour être vu,
- des feux de croisement pour voir sans éblouir les autres conducteurs,
- des feux de route pour bien voir en cas de route dégagée,
- des feux directionnels pour mieux voir dans les virages.

Eclairage additionnel

D'autres feux sont installés pour répondre aux conditions particulières de conduite :

- un feu antibrouillard arrière pour être vu de loin,
- des feux antibrouillard avant pour mieux voir encore,
- des feux diurnes pour être vu de jour.

Programmations

Différents modes de commande automatique des éclairages sont également disponibles selon les options suivantes :

- éclairage d'accompagnement,
- allumage automatique,
- éclairage directionnel.

Modèle sans allumage AUTO



Modèle avec allumage AUTO



Commandes manuelles

Les commandes d'allumage s'effectuent directement par le conducteur au moyen de la bague **A** et de la manette **B**.

A. bague de sélection du mode d'éclairage principal, avec :

 feux éteints,

AUTO allumage automatique des feux,

 feux de position seuls,

 feux de croisement ou de route.

B. manette d'inversion des feux en tirant : feux de croisement / feux de route.

Dans les modes feux éteints et feux de position, le conducteur peut allumer directement les feux de route («appel de phares») tant qu'il maintient la manette tirée.

Affichages

L'allumage du témoin correspondant au combiné confirme la mise en marche sélective de l'éclairage sélectionné.

Modèle avec feu antibrouillard arrière seul



Modèle avec feux antibrouillard avant et arrière



C. bague de sélection des feux antibrouillard.

Ils fonctionnent avec les feux de croisement et de route.



antibrouillard arrière

- ☞ Pour allumer le feu antibrouillard, tournez la bague à impulsion **C** vers l'avant.

Lors d'une coupure automatique des feux (avec modèle AUTO), le feu antibrouillard et les feux de croisement resteront allumés.

- ☞ Pour éteindre tous les feux, tournez la bague à impulsion **C** vers l'arrière.



antibrouillard avant et arrière

- ☞ Pour allumer les feux antibrouillard, tournez la bague à impulsion **C** vers l'avant.
- ☞ Pour éteindre le feu antibrouillard arrière, tournez la bague à impulsion **C** deux fois de suite vers l'arrière.

Lors d'une coupure automatique des feux (avec modèle AUTO) ou lors d'une coupure manuelle des feux de croisement, les feux antibrouillard et les feux de position resteront allumés.

- ☞ Tournez la bague vers l'arrière pour éteindre les feux antibrouillard, les feux de position s'éteindront alors.



Par temps clair ou de pluie, de jour comme de nuit, les projecteurs antibrouillard avant et le feu antibrouillard arrière allumés sont interdits. Dans ces situations, la puissance de leurs faisceaux peut éblouir les autres conducteurs.

N'oubliez pas d'éteindre les projecteurs antibrouillard avant et le feu antibrouillard arrière dès qu'ils ne sont plus nécessaires.



Oubli d'extinction des feux

Le déclenchement d'un signal sonore, dès l'ouverture d'une porte avant, avertit le conducteur qu'il a oublié d'éteindre l'éclairage de son véhicule, contact coupé en mode d'allumage manuel des feux.

Dans ce cas, l'extinction des feux entraîne l'arrêt du signal sonore.

Contact coupé, si les feux de croisement restent allumés, ils s'éteindront automatiquement au bout de trente minutes pour ne pas décharger la batterie.

Feux diurnes

Pour les véhicules équipés de feux diurnes, au démarrage du véhicule, les feux correspondants s'allument*.

Le poste de conduite (combiné, écran multifonction, façade air conditionné, ...) ne s'éclaire pas, sauf lors du passage en mode allumage automatique des feux ou lors de l'allumage manuel des feux.

Programmation



La mise en service ou l'arrêt de la fonction se fait par le menu de configuration de l'écran multifonction.

Dans les pays où la réglementation l'impose*, par défaut, cette fonction est activée.

Les feux de position et les feux de plaque minéralogique s'allument également.

i Dans les autres pays, par défaut, cette fonction est neutralisée. Seuls les feux diurnes, intégrés à l'ampoule des feux de position, s'allument une fois la fonction activée.

* Suivant destination.

Eclairage d'accompagnement manuel

Le maintien temporaire de l'allumage des feux de croisement, après avoir coupé le contact du véhicule, facilite la sortie du conducteur en cas de faible luminosité.



Mise en service

- ☞ Contact coupé, faites un «appel de phares» à l'aide de la manette **B**.
- ☞ Un deuxième «appel de phares» arrête à nouveau la fonction.

Arrêt

L'éclairage d'accompagnement manuel s'arrête automatiquement au bout d'un temps donné.

Allumage automatique

Les feux de position et de croisement s'allument automatiquement, sans action du conducteur, en cas de détection d'une faible luminosité externe ou dans certains cas d'enclenchement des essuie-vitres.

Dès que la luminosité est redevenue suffisante ou après l'arrêt des essuie-vitres, les feux s'éteignent automatiquement.



Mise en service

- ☞ Tournez la bague **A** en position «**AUTO**». L'allumage automatique s'accompagne d'un message sur l'écran multifonction.

Arrêt

- ☞ Tournez la bague **A** dans une autre position que «**AUTO**». L'arrêt s'accompagne d'un message sur l'écran multifonction.

Couplage avec l'éclairage d'accompagnement automatique

L'association avec l'allumage automatique apporte à l'éclairage d'accompagnement les possibilités supplémentaires suivantes :

- choix de la durée de maintien de l'éclairage pendant 15, 30 ou 60 secondes dans les paramètres véhicule du menu de configuration de l'écran multifonction (sauf écran monochrome A où la durée est fixe : 60 s),
- mise en service automatique de l'éclairage d'accompagnement lorsque l'allumage automatique est en marche.

Anomalie de fonctionnement



En cas de dysfonctionnement du capteur de luminosité, les feux s'allument, ce témoin s'affiche au combiné et/ou un message apparaît sur l'écran multifonction, accompagné d'un signal sonore.

Consultez le réseau PEUGEOT.



Par temps de brouillard ou de neige, le capteur de luminosité peut détecter une lumière suffisante. Les feux ne s'allumeront donc pas automatiquement.

Ne masquez pas le capteur de luminosité, couplé au capteur de pluie et situé au milieu du pare-brise derrière le rétroviseur intérieur ; les fonctions associées ne seraient plus commandées.

Eclairage d'accueil extérieur

L'allumage à distance des feux facilite votre approche du véhicule en cas de faible luminosité et en mode allumage automatique des feux.

Mise en service

Appuyez sur le cadenas ouvert de la télécommande.

Les feux de croisement et de position s'allument ; votre véhicule est également déverrouillé.

Arrêt

L'éclairage d'accueil extérieur s'arrête automatiquement au bout d'un temps donné, à la mise du contact ou au verrouillage du véhicule.

Programmation



Le choix de la durée de maintien de l'éclairage se fait par le menu de configuration de l'écran multifonction.



La durée de l'éclairage d'accueil est associée et identique à celle de l'éclairage d'accompagnement automatique.

LE RÉGLAGE MANUEL DES PROJECTEURS



Pour ne pas gêner les autres usagers de la route, les projecteurs à lampes halogènes doivent être réglés en hauteur, en fonction de la charge du véhicule.

- 0. 1 ou 2 personnes aux places avant.
- 3 personnes.
- 1. 5 personnes.
- Réglage intermédiaire.
- 2. 5 personnes + charges maximales autorisées.
- Réglage intermédiaire.
- 3. Conducteur + charges maximales autorisées.



Réglage initial en position «0».

LE RÉGLAGE AUTOMATIQUE DES PROJECTEURS DIRECTIONNELS



Pour ne pas gêner les autres usagers de la route, ce système corrige, automatiquement et à l'arrêt, la hauteur du faisceau des lampes au xénon, en fonction de la charge du véhicule.



En cas de dysfonctionnement, ce témoin et/ou le témoin de service s'affiche au combiné, accompagné d'un signal sonore et d'un message sur l'écran multifonction.

Le système met alors vos projecteurs en position basse.



Ne touchez pas aux lampes au xénon. Consultez le réseau PEUGEOT.

L'ÉCLAIRAGE DIRECTIONNEL

En feux de croisement ou en feux de route, cette fonction permet au faisceau d'éclairage de suivre la direction de la route.

L'utilisation de cette fonction, couplée uniquement avec les lampes au xénon, améliore considérablement la qualité de votre éclairage en virage.

avec éclairage directionnel

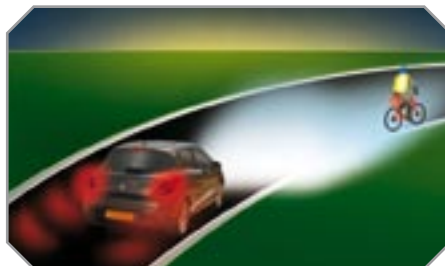

sans éclairage directionnel



Programmation



L'activation ou la neutralisation de la fonction se fait par le menu de configuration de l'écran multifonction.

Anomalie de fonctionnement



En cas de dysfonctionnement, ce témoin clignote au combiné, accompagné d'un message sur l'écran multifonction.

Consultez le réseau PEUGEOT.



À vitesse nulle ou très faible ou à l'enclenchement de la marche arrière, cette fonction est inactive.

L'état de la fonction reste en mémoire à la coupure du contact.

LES COMMANDES D'ESSUIE-VITRE

Dispositif de sélection et de commande des différents balayages avant et arrière assurant une évacuation de la pluie et un nettoyage.

Les différents essuie-vitres avant et arrière du véhicule sont conçus pour améliorer progressivement la visibilité du conducteur en fonction des conditions climatiques.

Programmations

Différents modes de commande automatique des essuie-vitres sont également disponibles selon les options suivantes :

- balayage automatique pour l'essuie-vitre avant,
- essuyage arrière au passage de la marche arrière.

Modèle avec balayage intermittent



Modèle avec balayage AUTO



Commandes manuelles

Les commandes d'essuie-vitres s'exécutent directement par le conducteur au moyen de la manette **A** et de la bague **B**.

Essuie-vitre avant

A. manette de sélection de la cadence de balayage :

- 2** rapide (fortes précipitations),
- 1** normale (pluie modérée),
- I** intermittente (proportionnelle à la vitesse du véhicule),
- 0** arrêt,
- ↓** coup par coup (appuyez vers le bas),
- ou
- AUTO ↓** automatique, puis coup par coup (voir page suivante).

Essuie-vitre arrière**B. bague de sélection de l'essuie-vitre arrière :**

arrêt,



balayage intermittent,



balayage avec lave-vitre (durée déterminée).

Marche arrière

Au passage de la marche arrière, si l'essuie-vitre avant fonctionne, l'essuie-vitre arrière se mettra en marche.

Programmation

La mise en service ou l'arrêt de la fonction se fait par le menu de configuration de l'écran multifonction.

Par défaut, cette fonction est activée.



En cas de neige ou de givre important et lors de l'utilisation d'un porte-vélos sur le hayon, neutralisez l'essuie-vitre arrière automatique en passant par le menu de configuration de l'écran multifonction.

Lave-vitre avant et lave-projecteurs

Tirez la commande d'essuie-vitre vers vous. Le lave-vitre puis l'essuie-vitre fonctionnent pendant une durée déterminée.

Si les feux de croisement sont allumés, les lave-projecteurs fonctionnent en même temps.

Niveau mini du liquide lave-vitre / lave-projecteurs

Pour les véhicules équipés de lave-projecteurs, lorsque le niveau mini du réservoir est atteint, ce témoin et/ou le témoin de service s'affiche au combiné, accompagné d'un signal sonore et d'un message sur l'écran multifonction.

Au prochain arrêt, remplissez ou faites remplir, le réservoir de lave-vitre / lave-projecteurs.

Il s'affiche à la mise du contact ou à chaque action sur la commande, tant que le réservoir n'est pas rempli.

Balayage automatique avant

Le balayage de l'essuie-vitre avant fonctionne automatiquement, sans action du conducteur, en cas de détection de pluie (capteur derrière le rétroviseur intérieur) en adaptant sa vitesse à l'intensité des précipitations.



Mise en service

Elle est commandée manuellement par le conducteur en donnant une impulsion sur la manette **A** vers la position «**AUTO**».

Elle est accompagnée d'un message sur l'écran multifonction.



Arrêt

Il est commandé manuellement par le conducteur en déplaçant la manette **A** vers le haut et en la replaçant en position «**0**».

Il est accompagné d'un message sur l'écran multifonction.



Il est nécessaire de réactiver le balayage automatique, après chaque coupure du contact supérieure à une minute, en donnant une impulsion vers le bas sur la manette **A**.

Anomalie de fonctionnement

En cas de dysfonctionnement du balayage automatique, l'essuie-vitre fonctionnera en mode intermittent.

Faites vérifier par le réseau PEUGEOT.



Ne masquez pas le capteur de pluie, couplé au capteur de luminosité et situé au milieu du pare-brise derrière le rétroviseur intérieur.

Lors d'un lavage en station automatique, neutralisez le balayage automatique.

En hiver, il est conseillé d'attendre le dégivrage complet du pare-brise avant d'actionner le balayage automatique.

Position particulière de l'essuie-vitre avant



Dans la minute qui suit la coupure du contact, toute action sur la commande d'essuie-vitre positionne les balais en milieu de pare-brise.

Cette action permet aux balais d'être positionnés pour le parking hivernal, d'être nettoyés ou changés.

Pour remettre les balais après intervention, mettez le contact et manœuvrez la commande.



Pour bénéficier d'un essuyage optimal et durable des balais «flatblade», nous vous conseillons de :

- les manipuler avec précaution,
- les nettoyer régulièrement avec de l'eau savonneuse,
- les changer environ tous les 6 mois,
- ne pas leur faire maintenir un carton sur le pare-brise.

LES PLAFONNIERS

Dispositif de sélection et de commande des différents éclairages de l'habitacle.



1. Plafonnier avant
2. Lecteurs de carte
3. Liseuses arrière latérales
4. Plafonnier arrière

Plafonniers avant et arrière



Dans cette position, le plafonnier s'éclaire progressivement :

- au déverrouillage du véhicule,
- à l'extraction de la clé de contact,
- à l'ouverture d'une porte,
- à l'activation du bouton de verrouillage de la télécommande, afin de localiser votre véhicule.

Il s'éteint progressivement :

- au verrouillage du véhicule,
- à la mise du contact,
- 30 secondes après la fermeture de la dernière porte.



Eteint en permanence.



Eclairage permanent.



En éclairage permanent, vous disposez de différents temps d'allumage :

- contact coupé, environ dix minutes,
- en mode économie d'énergie, environ trente secondes,
- moteur tournant, sans limite.



Quand le plafonnier avant est en position «éclairage permanent», le plafonnier arrière s'allumera également, sauf si celui-ci est en position «éteint en permanence».

Pour éteindre le plafonnier arrière, mettez-le en position «éteint en permanence».

Lecteurs de carte

- ☞ Contact mis, actionnez l'interrupteur correspondant.

Liseuses arrière latérales

- ☞ Contact mis, au premier appui sur l'interrupteur correspondant, la liseuse concernée s'allume en éclairage permanent.
- ☞ Au second appui, elle s'allume :
 - au déverrouillage du véhicule,
 - à l'extraction de la clé de contact,
 - à l'ouverture d'une porte,
 - à l'activation du bouton de verrouillage de la télécommande, afin de localiser votre véhicule.

Elle s'éteint progressivement :

- au verrouillage du véhicule,
- à la mise du contact,
- 30 secondes après la fermeture de la dernière porte.



Faites attention à ne rien mettre en contact avec les plafonniers.

ÉCLAIRAGE D'AMBIANCE

L'allumage tamisé des éclairages de l'habitacle facilite la visibilité dans le véhicule en cas de faible luminosité.



Mise en service

De nuit, les éclairages de pieds et la lampe d'ambiance **A** du plafonnier avant s'allument automatiquement, dès que les feux de position sont allumés.

Arrêt

L'éclairage d'ambiance s'arrête automatiquement à la coupure des feux de position.

Programmation



L'activation ou la neutralisation de la fonction se fait par le menu de configuration de l'écran multifonction.

Par défaut, cette fonction est activée.

ÉCLAIRAGE D'ACCUEIL INTÉRIEUR

L'allumage à distance des éclairages de l'habitacle facilite votre approche du véhicule en cas de faible luminosité et en mode allumage automatique des feux.

Mise en service

➤ Appuyez sur le cadenas ouvert de la télécommande.

Les éclairages de seuil de portes avant, de cave à pieds et les plafonniers s'allument ; votre véhicule est également déverrouillé.

Arrêt

L'éclairage d'accueil intérieur s'arrête automatiquement au bout d'un temps donné ou à l'ouverture d'une des portes.

Programmation



Le choix de la durée de maintien de l'éclairage se fait par le menu de configuration de l'écran multifonction.



La durée de l'éclairage d'accueil est associée et identique à celle de l'éclairage d'accompagnement automatique.

ÉCLAIRAGE DE COFFRE



Il s'allume automatiquement à l'ouverture et s'éteint automatiquement à la fermeture du coffre.



Vous disposez de différents temps d'allumage :

- contact coupé, environ dix minutes,
- en mode économie d'énergie, environ trente secondes,
- moteur tournant, sans limite.



LES AMÉNAGEMENTS INTÉRIEURS

1. Range-lunettes
2. Pare-soleil
(voir détails en page suivante)
3. Poignée de maintien avec crochet porte-vêtement
4. Fenêtres télépeage/parking
(voir détails en page suivante)
5. Rangement
6. Vide-poches
7. Crochet porte-sac
8. Boîte à gants éclairée
(voir détails en page suivante)
9. Bacs de porte
10. Cendrier éclairé
(voir détails en page suivante)
11. Rangement avec tapis anti-dérapant
12. Prise accessoires 12 V
(voir détails en page suivante)
13. Porte-canettes
14. Accoudoir avant
(voir détails en page suivante)
15. Boîte de rangement

LE PARE-SOLEIL

Dispositif de protection contre le soleil venant de face ou de côté et dispositif de courtoisie avec un miroir éclairé.

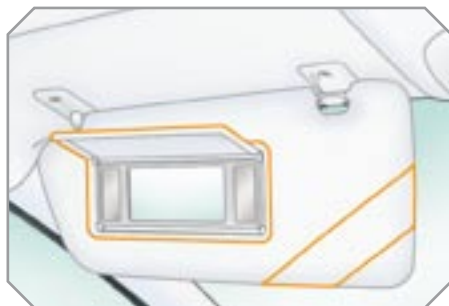

☞ Contact mis, relevez le volet d'occultation ; le miroir s'éclaire automatiquement.

Ce pare-soleil comprend également un range-ticket.

LES FENÊTRES DE TÉLÉPÉAGE / PARKING

Dispositif pour apposer des cartes de télépéage et/ou de parking.



Ces fenêtres se situent de chaque côté de la base du rétroviseur intérieur.

Ce sont deux zones non réfléchissantes du pare-brise athermique.



Le pare-brise athermique limite l'échauffement dans l'habitacle en atténuant les effets du rayonnement solaire (ultra-violets). La couche réfléchissante, dont il est composé, arrête également certains signaux radioélectriques (télépéages, ...).

LA BOÎTE À GANTS ÉCLAIRÉE



Elle comporte des aménagements dédiés au rangement d'une bouteille d'eau, du guide d'utilisation du véhicule, ...

Son couvercle comporte des aménagements dédiés au rangement d'un stylo, d'une paire de lunettes, de jetons, de cartes, d'une canette, de cartouches de parfum, ...

☞ Pour ouvrir la boîte à gants, soulevez la poignée.

Elle s'éclaire à l'ouverture du couvercle.

Avec l'air conditionné, elle donne accès à la buse de ventilation **A**, qui peut être ouverte ou fermée, débitant le même air climatisé que les aérateurs de l'habitacle.

LE CROCHET PORTE-SAC



- ☞ Appuyez sur la partie basse du crochet pour le déployer.
- ☞ Accrochez dessus la lanière de votre sac pour le maintenir.

LE CENDRIER ÉCLAIRÉ



- ☞ Tirez le tiroir pour accéder au cendrier.
- ☞ Pour vider le cendrier, après ouverture, appuyez sur la languette et sortez-le.

LA PRISE ACCESSOIRES 12 V



- ☞ Pour brancher un accessoire 12 V (puissance maxi : 120 Watts), retirez l'obturateur et branchez l'adaptateur adéquat.

L'USB BOX

Ce boîtier de connexion, composé d'une prise JACK et d'un port USB, est situé sur la console centrale.

Il vous permet de brancher un équipement nomade, tel qu'un baladeur numérique de type iPod® ou clé USB.

Il lit les formats de fichiers audio qui sont transmis à votre autoradio, pour être écoutés via les haut-parleurs du véhicule.

Vous pouvez gérer ces fichiers avec les commandes sous-volant ou la façade de l'autoradio et les visualiser sur l'écran multifonction.

Pendant son utilisation, l'équipement nomade peut se recharger automatiquement.

Pour plus de détails sur l'utilisation de cet équipement, reportez-vous au chapitre «Audio et Télématique».

L'ACCOUDOIR AVANT

Dispositif de confort et de rangement pour le conducteur et le passager avant.

Le couvercle de l'accoudoir est réglable en hauteur et en longitudinal pour améliorer votre confort.



Réglage en hauteur

- ☞ Relevez le couvercle jusqu'à la position désirée (basse, intermédiaire ou haute).
- ☞ Si vous le relevez légèrement après la position haute, accompagnez-le dans sa descente jusqu'à sa position basse.



Réglage longitudinal

- ☞ Faites-le coulisser à fond vers l'avant ou vers l'arrière.

Rangement



Le compartiment de l'accoudoir permet de ranger jusqu'à 6 CD.

- ☞ Soulevez la palette 1.
- ☞ Relevez le couvercle à fond.

LA BOÎTE DE RANGEMENT



Dispositif de rangement, situé à l'arrière de l'accoudoir avant, pour les passagers arrière.

- ☞ Pour vider la boîte, après ouverture, appuyez sur la languette et sortez-la.

LES SURTAPIS

Dispositif de protection amovible pour la moquette contre les saletés extérieures.

Montage

Lors de son premier montage, côté conducteur, utilisez exclusivement les fixations fournies dans la pochette jointe.

Les autres surtapis sont simplement posés sur la moquette.

Démontage

Pour le démonter côté conducteur :

- ☞ reculez le siège au maximum,
- ☞ déclipsez les fixations,
- ☞ retirez le surtapis.



Remontage

Pour le remonter côté conducteur :

- ☞ positionnez correctement le surtapis,
- ☞ remettez les fixations en appuyant,
- ☞ vérifiez la bonne tenue du surtapis.



Pour éviter tout risque de blocage des pédales :

- utilisez uniquement des surtapis adaptés aux fixations déjà présentes dans le véhicule ; leur utilisation est impérative,
- ne superposez jamais plusieurs surtapis.

LE TIROIR DE RANGEMENT



Le tiroir de rangement est situé sous le siège passager avant.

Ouverture

- ☞ Soulevez l'avant du tiroir et tirez-le.

Retrait

- ☞ Amenez le tiroir en bout de course.
- ☞ Appuyez sur les extrémités des coulisses.
- ☞ Soulevez-le et tirez-le entièrement.

Remise en place

- ☞ Engagez le tiroir dans ses glissières.
- ☞ En bout de course, appuyez sur le dessus du tiroir pour le bloquer.



Ne placez pas d'objets lourds dans le tiroir.



L'ACCOUDOIR ARRIÈRE

Dispositif de confort et de rangement pour les passagers arrière.



- ☞ Abaissez l'accoudoir arrière pour améliorer votre position de confort.
 - ☞ Relevez le couvercle pour accéder à son compartiment de rangement.
- Celui-ci comporte un bac de rangement, deux porte-cigarettes et deux porte-stylos.



LA TRAPPE À SKIS

Dispositif de rangement et de transport d'objets longs.



Ouverture

- ☞ Abaissez l'accoudoir arrière.
- ☞ Tirez la poignée de la trappe vers le bas.
- ☞ Abaissez la trappe.
- ☞ Chargez les objets de l'intérieur du coffre.



LES TABLETTES TYPE «AVIATION»

Installées au dos de chaque siège avant, elles vous permettent de poser des objets et disposent chacune d'un porte-cigarettes.



- ☞ Pour l'utiliser, relevez la tablette à fond, jusqu'au verrouillage en position haute.
- ☞ Pour la ranger, abaissez la tablette, en passant le point de résistance, jusqu'en position basse.



Côté passager, n'oubliez pas de la rabattre avant la mise en position tablette du siège.

Ne placez pas d'objets durs ou lourds sur la tablette. Ils pourraient se transformer en projectiles dangereux en cas de freinage d'urgence ou de choc.

**LES AMÉNAGEMENTS
DU COFFRE**

1. **Tablette arrière ou tablette avec rangement intégré**
(voir détails en page suivante)
2. **Crochets**
(voir détails en page suivante)
3. **Anneaux d'arrimage**
4. **Filet de retenue de bagages**
(voir détails en page suivante)
5. **Sangle de maintien**
6. **Bac de rangement fermé**
7. **Bac de rangement ouvert**
8. **Caisson de rangement**
(voir détails en page suivante)

Tablette arrière



Pour enlever la tablette :

- ☞ décrochez les deux cordons,
- ☞ soulevez légèrement la tablette, puis retirez-la.

Pour la ranger, plusieurs possibilités :

- soit debout derrière les sièges avant,
- soit debout derrière les sièges arrière à l'aide du filet de retenue de bagages.

Tablette avec rangement intégré

Elle permet de ranger tout objet sans être visible de l'extérieur et sans gêner la visibilité arrière.



Pour enlever la tablette :

- ☞ décrochez les deux cordons,
- ☞ soulevez légèrement la tablette, puis retirez-la.

Pour la ranger, plusieurs possibilités :

- soit debout derrière les sièges avant,
- soit debout derrière les sièges arrière à l'aide du filet de retenue de bagages.

☞ Pour ouvrir le couvercle, depuis l'intérieur ou de l'extérieur, soulevez l'une des deux poignées.

☞ Pour refermer le couvercle, soulevez au préalable la poignée.

☞ Pour retirer le couvercle, soulevez en même temps les deux poignées.

Crochets



Ils permettent d'accrocher des sacs à provision.



i Pour le changement de roue

Un crochet supplémentaire, sous la tablette, vous permet d'accéder facilement à la roue de secours, en maintenant le tapis de coffre, grâce à son cordon.

Filet de retenue de bagages

Accroché aux anneaux d'arrimage, il permet de fixer vos bagages.



Il existe trois positions possibles :

- à plat au fond du coffre,
- à l'horizontale au niveau de la tablette,
- à la verticale au dos des sièges arrière.

Caisson de rangement



☞ Relevez le tapis de coffre pour accéder au caisson de rangement.

Celui-ci comporte des aménagements dédiés au rangement d'une boîte d'ampoules de rechange, d'une trousse de secours, d'un kit anti-crevaison, de deux triangles de présignalisation, ...



LES AMÉNAGEMENTS DU COFFRE



1. **Cache-bagages**
(voir détails en page suivante)
2. **Prise accessoires 12V**
(voir détails en page suivante)
3. **Crochets**
(voir détails en page suivante)
4. **Anneaux d'arrimage**
5. **Filet de retenue de bagages**
(voir détails en page suivante)
6. **Bac de rangement**
7. **Filet de retenue de charge haute**
(voir détails en page suivante)
8. **Sangle de maintien**
9. **Filets de rangement**

Cache-bagages

Il est composé de quatre parties dont trois repliables sur elles-mêmes.

Pour le ranger, plusieurs possibilités :

- soit replié sur lui-même près des sièges arrière (1),
- soit replié sur lui-même et rangé dans un logement prévu sous les sièges arrière (2).

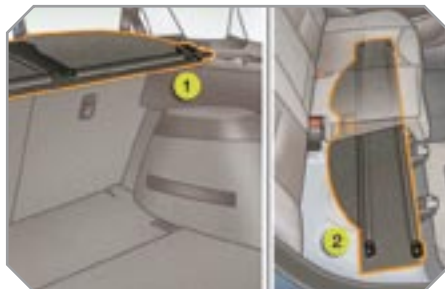

Pour le replier depuis le coffre :

- ☞ déclipsez le cache-bagages de ses supports latéraux,
- ☞ prenez le cache-bagages par sa poignée **A**,
- ☞ repliez-le en accordéon jusqu'aux sièges arrière.



Pour le déplier depuis le coffre :

- ☞ prenez le cache-bagages par sa poignée **A**,
- ☞ déployez-le jusqu'aux montants de coffre,
- ☞ clipez le cache-bagages sur ses supports latéraux.



Charges maximales

7,5 kg, cache-bagages déplié avec filet de retenue de charge haute en rang 2.

Filet de retenue de bagages

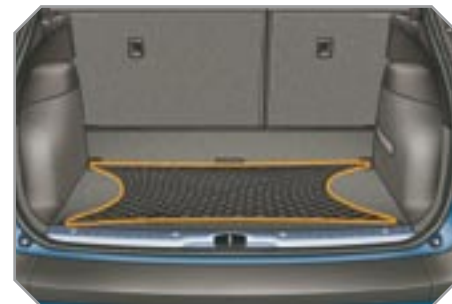

Accroché aux anneaux d'arrimage, il permet de fixer vos bagages au fond du coffre.

Crochets



Ils permettent d'accrocher des sacs à provision.

Filet de retenue de charge haute

Accroché aux fixations spécifiques hautes et basses, il permet d'utiliser tout le volume de chargement jusqu'au pavillon :

- derrière les sièges arrière (rang 2),
- derrière les sièges avant (rang 1) quand les sièges arrière sont rabattus.



Au moment de positionner le filet, vérifiez que les boucles des sangles sont visibles depuis le coffre ; cela vous facilitera leur manipulation pour les détendre ou les tendre.



Pour l'utiliser en rang 1 :

- ☞ ouvrez les caches des fixations hautes **1**,
- ☞ déroulez le filet de retenue de charge haute,
- ☞ positionnez une des extrémités de la barre métallique du filet dans la fixation haute **1** correspondante, puis faites de même pour la seconde,
- ☞ détendez les sangles au maximum,
- ☞ fixez le mousqueton de chacune des sangles sur la barre **3** correspondante, situé sous l'assise des sièges arrière,
- ☞ rabattez les sièges arrière,
- ☞ tendez les sangles,
- ☞ vérifiez que le filet est bien accroché et bien tendu.



Pour l'utiliser en rang 2 :

- ☞ repliez ou retirez le cache-bagages,
- ☞ ouvrez les caches des fixations hautes **2**,
- ☞ déroulez le filet de retenue de charge haute,
- ☞ positionnez une des extrémités de la barre métallique du filet dans la fixation haute **2** correspondante, puis faites de même pour la seconde,
- ☞ fixez le mousqueton de chacune des sangles dans l'anneau **4** correspondant, situé sur le support d'articulation des sièges arrière,
- ☞ tendez les sangles,
- ☞ vérifiez que le filet est bien accroché et bien tendu.



Ce filet peut être rangé dans le bac de rangement du plancher.

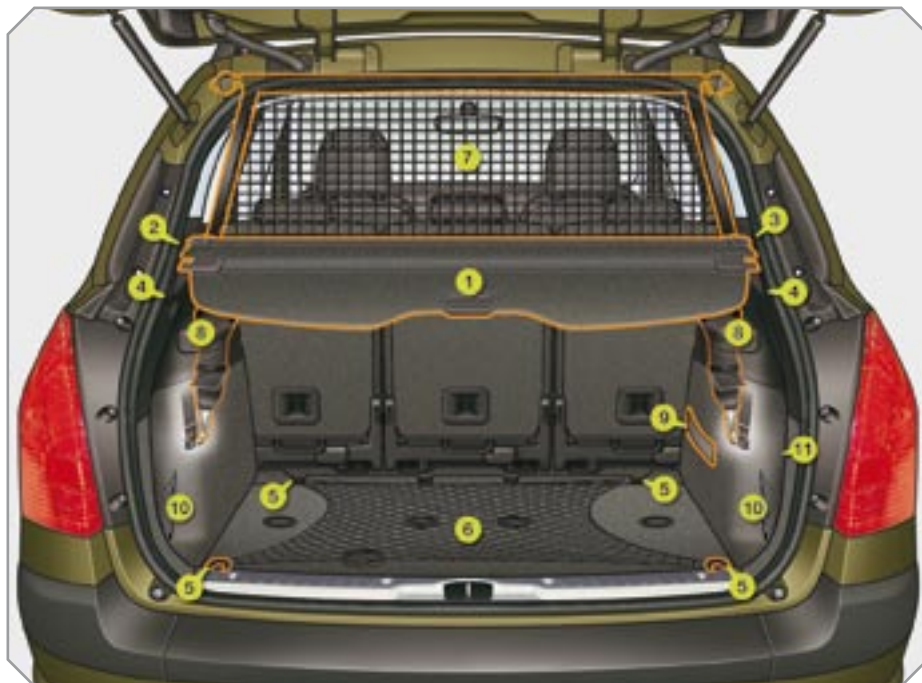

LES AMÉNAGEMENTS DU COFFRE

1. **Tendelet**
(voir détails en page suivante)
2. **Boîte de rangement**
3. **Prise accessoires 12V**
(voir détails en page suivante)
4. **Crochets**
(voir détails en page suivante)
5. **Anneaux d'arrimage**
6. **Filet de retenue de bagages**
(voir détails en page suivante)
7. **Filet de retenue de charge haute**
(voir détails en page suivante)
8. **Accoudoirs arrière avec porte-cannes**
9. **Sangle de maintien**
10. **Filets de rangement**
11. **Emplacement pour lampe nomade ou pour amplificateur Hi-Fi**
(voir détails en page suivante)

Tendelet

Pour l'enlever :

- ☞ retirez les guides du tendelet dans les rails des montants de coffre,
- ☞ rentrez le tendelet dans son enrouleur,
- ☞ tirez et maintenez le loquet à l'une des extrémités de l'enrouleur pour le débloquer,
- ☞ retirez l'enrouleur de son support par l'extrémité débloquée, puis par la seconde.

Pour l'installer :

- ☞ positionnez une des extrémités de l'enrouleur dans son support,
- ☞ insérez la seconde extrémité dans son support ; le loquet se verrouille automatiquement,
- ☞ déroulez le tendelet jusqu'au niveau des montants de coffre,
- ☞ insérez les guides du tendelet dans les rails des montants de coffre.

Pour le ranger, posez-le au niveau du seuil de coffre, enrouleur vers le haut et bavette vers l'intérieur.



Vous pouvez accéder au coffre en ouvrant la lunette arrière et en relevant la bavette du tendelet.

L'enrouleur dispose de deux anneaux pour la fixation du filet de retenue de bagages en fonction de son implantation.



Filet de retenue de bagages



Accroché aux anneaux d'arrimage du plancher et/ou de l'enrouleur du tendelet, il permet de fixer vos bagages.

Filet de retenue de charge haute

Accroché aux fixations spécifiques hautes et basses, il permet d'utiliser tout le volume de chargement jusqu'au pavillon derrière les sièges de 2ème rangée.



Au moment de positionner le filet, vérifiez que les boucles des sangles sont visibles depuis le coffre ; cela vous facilitera leur manipulation pour les détendre ou les tendre.



Pour l'utiliser en 2ème rangée (sièges d'appoint repliés ou retirés) :

- ☞ enrroulez ou retirez le tendelet,
- ☞ ouvrez les caches des fixations hautes 1,
- ☞ déroulez le filet de retenue de charge haute,
- ☞ positionnez une des extrémités de la barre métallique du filet dans la fixation haute 1 correspondante, puis faites de même pour la seconde,
- ☞ attachez le mousqueton de chacune des sangles du filet dans l'anneau 2 correspondant, situé sur la fixation basse de la ceinture arrière latérale,
- ☞ tendez les sangles,
- ☞ vérifiez que le filet est bien accroché et bien tendu.

Prise accessoires 12 V

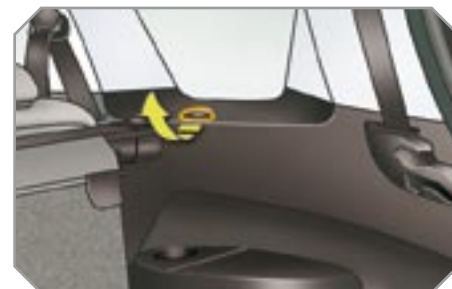

- ☞ Pour brancher un accessoire 12 V (puissance maxi : 120 Watts), retirez le capuchon et branchez l'adaptateur adéquat.
- ☞ Mettez la clé en position contact.

Crochets



Ils permettent d'accrocher des sacs à provision.

Lampe nomade

Eclairage amovible, intégré à la paroi du coffre, pour servir d'éclairage de coffre et de lampe de poche.

Pour la fonctionnalité d'éclairage de coffre, reportez-vous au chapitre «Visibilité - § Eclairage de coffre».



Fonctionnement

Cette lampe fonctionne avec des accumulateurs de type NiMH.

Elle dispose d'une autonomie d'environ 45 minutes et se recharge lorsque vous roulez.



Respectez les polarités lors de la mise en place des accumulateurs. Ne remplacez jamais les accumulateurs par des piles.



Utilisation

- ☞ Sortez-la de son logement en la tirant par le haut.
- ☞ Appuyez sur l'interrupteur, situé au dos, pour l'allumer ou l'éteindre.
- ☞ Déployez le support, situé au dos, pour poser et relever la lampe ; par exemple, lors d'un changement de roue.

Rangement

- ☞ Remettez en place la lampe dans son logement en commençant par sa partie basse. Ceci permet d'éteindre automatiquement la lampe, si vous avez oublié de le faire.



Si celle-ci est mal enclenchée, elle risque de ne pas se recharger et de ne pas s'allumer à l'ouverture du coffre.

Stores latéraux

Montés sur les vitres arrière de 2ème rangée, ils protègent vos jeunes enfants des rayons solaires.



- ☞ Tirez le store par la languette centrale.
- ☞ Positionnez les attaches du store sur les crochets correspondants.

LES GÉNÉRALITÉS SUR LES SIÈGES ENFANTS

Préoccupation constante de PEUGEOT lors de la conception de votre véhicule, la sécurité de vos enfants dépend aussi de vous.

Pour vous assurer une sécurité optimale, veillez à respecter les consignes suivantes :

- conformément à la réglementation européenne, **tous les enfants de moins de 12 ans ou d'une taille inférieure à un mètre cinquante doivent être transportés dans des sièges enfants homologués adaptés à leur poids**, aux places équipées d'une ceinture de sécurité ou d'ancrages ISOFIX*,
- **statistiquement, les places les plus sûres pour le transport des enfants sont les places arrière de votre véhicule,**
- **un enfant de moins de 9 kg doit obligatoirement être transporté en position «dos à la route» à l'avant comme à l'arrière.**

i PEUGEOT vous recommande de transporter les enfants sur **les places arrière** de votre véhicule :

- **«dos à la route»** jusqu'à 2 ans,
- **«face à la route»** à partir de 2 ans.

INSTALLATION D'UN SIÈGE ENFANT AVEC UNE CEINTURE TROIS POINTS

«Dos à la route»

Lorsqu'un siège enfant «dos à la route» est installé en **place passager avant**, l'airbag passager doit être impérativement neutralisé. Sinon, **l'enfant risquerait d'être gravement blessé ou tué lors du déploiement de l'airbag.**



«Face à la route»

Lorsqu'un siège enfant «face à la route» est installé en **place passager avant**, réglez le siège du véhicule en position longitudinale intermédiaire dossier redressé et laissez l'airbag passager actif.



Position longitudinale intermédiaire



* Les règles de transport des enfants sont spécifiques à chaque pays. Consultez la législation en vigueur dans votre pays.



Airbag passager OFF



LES SIÈGES ENFANTS RECOMMANDÉS PAR PEUGEOT

PEUGEOT vous propose une gamme complète de sièges enfants référencés se fixant à l'aide d'une **ceinture de sécurité trois points** :

Groupe 0 : de la naissance à 10 kg
Groupe 0+ : de la naissance à 13 kg

Groupes 1, 2 et 3 : de 9 à 36 kg



L1
 «RÖMER Baby-Safe Plus»
 S'installe dos à la route.



L2
 «KIDDY Life»
 L'utilisation du bouclier est obligatoire pour le transport des jeunes enfants (de 9 à 18 kg).

Groupes 2 et 3 : de 15 à 36 kg



L3
 «RECARO Start»





L4
 «KLIPPAN Optima»
 A partir de 6 ans (environ 22 kg), seule la réhausse est utilisée.



L'EMPLACEMENT DES SIÈGES ENFANTS ATTACHÉS AVEC LA CEINTURE DE SÉCURITÉ

Conformément à la réglementation européenne, ce tableau vous indique les possibilités d'installation des sièges enfants se fixant avec la ceinture de sécurité et homologués en universel (a) en fonction du poids de l'enfant et de la place dans le véhicule.

Place	Poids de l'enfant / âge indicatif			
	Inférieur à 13 kg (groupes 0 (b) et 0+) Jusqu'à ≈ 1 an	De 9 à 18 kg (groupe 1) De 1 à ≈ 3 ans	De 15 à 25 kg (groupe 2) De 3 à ≈ 6 ans	De 22 à 36 kg (groupe 3) De 6 à ≈ 10 ans
Siège passager avant (c)				
- fixe 	U(R1)	U(R1)	U(R1)	U(R1)
- réglable en hauteur	U(R2)	U(R2)	U(R2)	U(R2)
Sièges arrière latéraux 	U	U*	U*	U*
Siège arrière central 	U	U*	U*	U*

(a) Siège enfant universel : siège enfant pouvant s'installer dans tous les véhicules avec la ceinture de sécurité.

(b) Groupe 0 : de la naissance à 10 kg. Les nacelles et les lits «auto» ne peuvent pas être installés en place passager avant.

(c) Consultez la législation en vigueur dans votre pays, avant d'installer votre enfant à cette place.

U : place adaptée à l'installation d'un siège enfant s'attachant avec la ceinture de sécurité et homologué en universel «dos à la route» et/ou «face à la route».

U(R1) : idem **U**, avec le siège du véhicule réglé dans la position longitudinale intermédiaire.





U(R2) : idem **U**, avec le siège du véhicule réglé dans sa position la plus haute et reculé au maximum.

* L'appui-tête de la place doit être enlevé et rangé.



L'EMPLACEMENT DES SIÈGES ENFANTS ATTACHÉS AVEC LA CEINTURE DE SÉCURITÉ

Conformément à la réglementation européenne, ce tableau vous indique les possibilités d'installation des sièges enfants se fixant avec la ceinture de sécurité et homologués en universel (a) en fonction du poids de l'enfant et de la place dans le véhicule.

Place		Poids de l'enfant / âge indicatif			
		Inférieur à 13 kg (groupes 0 (b) et 0+) Jusqu'à ≈ 1 an	De 9 à 18 kg (groupe 1) De 1 à ≈ 3 ans	De 15 à 25 kg (groupe 2) De 3 à ≈ 6 ans	De 22 à 36 kg (groupe 3) De 6 à ≈ 10 ans
1ère rangée	Siège passager avant (c)				
	- fixe  - réglable en hauteur	U(R1) U(R2)	U(R1) U(R2)	U(R1) U(R2)	U(R1) U(R2)
2ème rangée	Latérale Siège excentré et recentré 	U	U	U	U
	Centrale Siège central 	U	U	U	U
3ème rangée	Latérale Siège d'appoint 	U	U	U	U
	Latérale Siège 2ème rangée 	U	U	U	U

(a) Siège enfant universel : siège enfant pouvant s'installer dans tous les véhicules avec la ceinture de sécurité.

(b) Groupe 0 : de la naissance à 10 kg. Les nacelles et les lits «auto» ne peuvent pas être installés en place passager avant.

(c) Consultez la législation en vigueur dans votre pays, avant d'installer votre enfant à cette place.

U : place adaptée à l'installation d'un siège enfant s'attachant avec la ceinture de sécurité et homologué en universel, «dos à la route» et/ou «face à la route».

U(R1) : idem **U**, avec le siège du véhicule réglé dans la position longitudinale intermédiaire.

U(R2) : idem **U**, avec le siège du véhicule réglé dans sa position la plus haute et reculé au maximum.



LES CONSEILS POUR LES SIÈGES ENFANTS

La mauvaise installation d'un siège enfant dans un véhicule compromet la protection de l'enfant en cas de collision.

Pensez à boucler les ceintures de sécurité ou le harnais des sièges enfant **en limitant au maximum le jeu** par rapport au corps de l'enfant, même pour les trajets de courte durée.

Pour une installation optimale du siège enfant «face à la route», vérifiez que son dossier est bien en appui sur le dossier du siège du véhicule et que l'appui-tête ne gêne pas.

Si vous devez enlever l'appui-tête, assurez-vous qu'il est bien rangé ou attaché afin d'éviter qu'il ne se transforme en projectile en cas de freinage important.

Les enfants de moins de 10 ans ne doivent pas être transportés en position «face à la route» en place passager avant, sauf lorsque les places arrière sont déjà occupées par d'autres enfants ou si les sièges arrière sont inutilisables ou inexistantes.

Neutralisez l'airbag passager dès qu'un siège enfant «dos à la route» est installé en place avant.

Sinon, l'enfant risquerait d'être gravement blessé ou tué lors du déploiement de l'airbag.

Installation d'un réhausseur

La partie thoracique de la ceinture doit être positionnée sur l'épaule de l'enfant sans toucher le cou.

Vérifiez que la partie abdominale de la ceinture de sécurité passe bien sur les cuisses de l'enfant.

PEUGEOT vous recommande d'utiliser un réhausseur avec dossier, équipé d'un guide de ceinture au niveau de l'épaule.

Par sécurité, ne pas laisser :

- un ou plusieurs enfants seuls et sans surveillance dans un véhicule,
- un enfant ou un animal dans une voiture exposée au soleil, vitres fermées,
- les clés à la portée des enfants à l'intérieur du véhicule.

Pour empêcher l'ouverture accidentelle des portières et des vitres arrière, utilisez le dispositif «Sécurité enfants».

Veillez à ne pas ouvrir de plus d'un tiers les vitres arrière.

Pour protéger vos jeunes enfants des rayons solaires, équipez les vitres arrière de stores latéraux.

LES FIXATIONS «ISOFIX»

Votre véhicule a été homologué suivant la **nouvelle réglementation** ISOFIX.

Les sièges, représentés ci-dessous, sont équipés d'ancrages ISOFIX réglementaires :

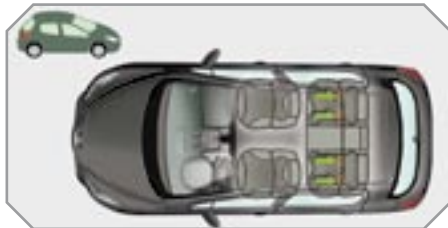

Il s'agit de trois anneaux pour chaque assise :

- deux anneaux **A**, situés entre le dossier et l'assise du siège du véhicule, signalés par une étiquette,
- un anneau **B**, situé derrière le siège, appelé **TOP TETHER** pour la fixation de la sangle haute.



Sièges arrière



Sièges arrière



Sièges arrière
2ème rangée



Ce système de fixation ISOFIX vous assure un montage fiable, solide et rapide, du siège enfant dans votre véhicule.

Les **sièges enfants ISOFIX** sont équipés de deux verrous qui viennent facilement s'ancreur sur les deux anneaux **A**.

Certains disposent également d'une **sangle haute** qui vient s'attacher sur l'anneau **B**.

Pour attacher cette sangle, levez l'appui-tête du siège du véhicule, puis passez le crochet entre ses tiges. Fixez ensuite le crochet sur l'anneau **B**, puis tendez la sangle haute.



La mauvaise installation d'un siège enfant dans un véhicule compromet la protection de l'enfant en cas de collision.



Pour connaître les sièges enfants ISOFIX s'installant dans votre véhicule, consultez le tableau récapitulatif pour l'emplacement des sièges enfants ISOFIX.

LE SIÈGE ENFANT ISOFIX RECOMMANDÉ PAR PEUGEOT ET HOMOLOGUÉ POUR VOTRE VÉHICULE

Le **RÖMER Duo Plus ISOFIX** (classe de taille **B1**)

Groupe 1 : de 9 à 18 kg



S'installe face à la route.

Est équipé d'une sangle haute à attacher sur l'anneau supérieur **B**, appelé TOP TETHER.

Trois inclinaisons de la coque : positions assise, repos et allongée.



Ce siège enfant peut également être utilisé aux places non équipées d'ancrages ISOFIX. Dans ce cas, il est obligatoirement attaché au siège du véhicule par la ceinture de sécurité trois points.

Suivez les indications de montage du siège enfant portées dans la notice d'installation du fabricant du siège.



LE TABLEAU RÉCAPITULATIF POUR L'EMPLACEMENT DES SIÈGES ENFANTS ISOFIX

Conformément à la réglementation européenne, ce tableau vous indique les possibilités d'installation des sièges enfants ISOFIX aux places équipées d'ancrages ISOFIX dans le véhicule.

Pour les sièges enfants ISOFIX universels et semi-universels, la classe de taille ISOFIX du siège enfant, déterminée par une lettre entre **A** et **G**, est indiquée sur le siège enfant à côté du logo ISOFIX.

	Poids de l'enfant / âge indicatif									
	Inférieur à 10 kg (groupe 0) Jusqu'à environ 6 mois		Inférieur à 10 kg (groupe 0) Inférieur à 13 kg (groupe 0+) Jusqu'à environ 1 an			De 9 à 18 kg (groupe 1) De 1 à 3 ans environ				
Type de siège enfant ISOFIX	Nacelle*		«dos à la route»			«dos à la route»		«face à la route»		
Classe de taille ISOFIX	F	G	C	D	E	C	D	A	B	B1
Sièges enfants ISOFIX universels et semi-universels pouvant être installés en places arrière latérales	IL-SU**		IL-SU			IL-SU		IUF IL-SU		

IUF : place adaptée à l'installation d'un siège Isofix **U**niversel, «Face à la route» s'attachant avec la sangle haute.

IL-SU : place adaptée à l'installation d'un siège Isofix **S**emi-**U**niversel soit :

- «dos à la route» équipé d'une sangle haute ou d'une béquille,
- «face à la route» équipé d'une béquille,
- une nacelle équipée d'une sangle haute ou d'une béquille.

Pour attacher la sangle haute, reportez-vous au paragraphe «Les fixations Isofix».

* Les nacelles et les lits «auto» ne peuvent pas être installés en place passager avant.

** La nacelle ISOFIX, fixée aux anneaux inférieurs d'une place ISOFIX, occupe deux places arrière.



LE TABLEAU RÉCAPITULATIF POUR L'EMPLACEMENT DES SIÈGES ENFANTS ISOFIX

Conformément à la réglementation européenne, ce tableau vous indique les possibilités d'installation des sièges enfants ISOFIX aux places équipées d'ancrages ISOFIX dans le véhicule.

Pour les sièges enfants ISOFIX universels et semi-universels, la classe de taille ISOFIX du siège enfant, déterminée par une lettre entre **A** et **G**, est indiquée sur le siège enfant à côté du logo ISOFIX.

		Poids de l'enfant / âge indicatif									
		Inférieur à 10 kg (groupe 0) Jusqu'à environ 6 mois		Inférieur à 10 kg (groupe 0) Inférieur à 13 kg (groupe 0+) Jusqu'à environ 1 an			De 9 à 18 kg (groupe 1) De 1 à 3 ans environ				
Type de siège enfant ISOFIX		Nacelle*		«dos à la route»			«dos à la route»		«face à la route»		
Classe de taille ISOFIX		F	G	C	D	E	C	D	A	B	B1
Places ISOFIX arrière ; siège 2ème rangée	Latérales	IL-SU		IL-SU			IL-SU		IUF IL-SU		
	Centrale	X		IL-SU			IL-SU		IUF IL-SU		
	Latérales recentrées	X		IL-SU			IL-SU		IUF IL-SU		
Places ISOFIX arrière ; siège 2ème rangée en 3ème rangée	Latérales	X		X			X		IUF IL-SU		

IUF : place adaptée à l'installation d'un siège Isofix **U**niversel, «Face à la route» s'attachant avec la sangle haute.

IL-SU : place adaptée à l'installation d'un siège Isofix **S**emi-**U**niversel soit :

- «dos à la route» équipé d'une sangle haute ou d'une béquille,
- «face à la route» équipé d'une béquille,
- une nacelle équipée d'une sangle haute ou d'une béquille.

Pour attacher la sangle haute, reportez-vous au chapitre «Les fixations Isofix».

X : place non adaptée à l'installation d'un siège ISOFIX de la classe de taille indiquée.

* La nacelle et les lits «auto» ne peuvent pas être installés en place passager avant.

LA SÉCURITÉ ENFANTS MÉCANIQUE

Dispositif mécanique pour interdire l'ouverture de la porte arrière par sa commande intérieure.

La commande est située sur le chant de chaque porte arrière.

Verrouillage



☞ Tournez la commande rouge d'un quart de tour vers la droite avec la clé de contact.

Déverrouillage

☞ Tournez la commande rouge d'un quart de tour vers la gauche avec la clé de contact.

LA SÉCURITÉ ENFANTS ÉLECTRIQUE

Système de commande à distance pour interdire l'ouverture des portes arrière par leurs commandes intérieures et l'utilisation des lève-vitres arrière.

La commande est située sur la porte conducteur, avec les commandes de lève-vitres.

Activation



☞ Appuyez sur le bouton **A**.

Le voyant du bouton **A** s'allume, accompagné d'un message sur l'écran multifonction.

Ce voyant reste allumé, tant que la sécurité enfants est activée.

Neutralisation

☞ Appuyez de nouveau sur le bouton **A**.

Le voyant du bouton **A** s'éteint, accompagné d'un message sur l'écran multifonction.

Ce voyant reste éteint, tant que la sécurité enfants est neutralisée.



Tout autre état du voyant révèle un dysfonctionnement de la sécurité enfants électrique. Faites vérifier par le réseau PEUGEOT.



Ce système est indépendant et ne remplace en aucun cas la commande de verrouillage centralisé.

Vérifiez l'état de la sécurité enfants à chaque mise du contact.

Retirez toujours la clé de contact en quittant le véhicule, même pour une courte durée.

En cas de choc violent, la sécurité enfants électrique se désactive automatiquement pour permettre la sortie des passagers arrière.

LES INDICATEURS DE DIRECTION

Dispositif de sélection des feux indicateurs de direction gauche ou droit pour prévenir le changement de direction du véhicule.



- ☞ Baissez à fond la commande d'éclairage pour une manoeuvre vers la gauche.
- ☞ Relevez à fond la commande d'éclairage pour une manoeuvre vers la droite.

i L'oubli du retrait des indicateurs de direction pendant plus de vingt secondes entraînera une augmentation du signal sonore lorsque la vitesse est supérieure à 60 km/h.

LE SIGNAL DE DÉTRESSE

Système d'alerte visuel par les feux indicateurs de direction pour prévenir les autres usagers de la route en cas de panne, de remorquage ou d'accident d'un véhicule.



- ☞ Appuyez sur le bouton **A**, les feux indicateurs de direction clignotent. Il peut fonctionner contact coupé.

Allumage automatique des feux de détresse

Lors d'un freinage d'urgence, en fonction de la décélération, les feux de détresse s'allument.

Ils s'éteindront automatiquement à la première accélération.

- ☞ Sinon, appuyez sur le bouton **A** pour éteindre les feux indicateurs de direction.

i Par mesure de sécurité dans un embouteillage, lorsque vous êtes le dernier de la file, allumez le signal de détresse.

L'AVERTISSEUR SONORE

Système d'alerte sonore pour prévenir les autres usagers de la route d'un danger imminent.



- ☞ Appuyez sur l'une des branches du volant.

i Utilisez uniquement et modérément l'avertisseur sonore dans les cas suivants :

- danger immédiat,
- dépassement de cycliste ou de piéton,
- approche d'endroit sans visibilité.

LA DÉTECTION DE SOUS-GONFLAGE

Système assurant le contrôle automatique de la pression des pneumatiques en roulant.



Des capteurs, montés dans chaque valve, déclenchent une alerte en cas de dysfonctionnement (vitesse supérieure à 20 km/h).

i Le système de détection de sous-gonflage est une aide à la conduite qui ne remplace ni la vigilance, ni la responsabilité du conducteur.

Roue dégonflée



Ce témoin s'affiche au combiné et/ou un message apparaît sur l'écran multifonction, accompagné d'un signal sonore, pour localiser la roue concernée.

☞ Contrôlez la pression des pneus le plus rapidement possible.

Ce contrôle doit être effectué à froid.

Roue crevée



Le témoin **STOP** s'allume et/ou ce témoin s'affiche au combiné, accompagnés d'un signal sonore et d'un message sur l'écran multifonction localisant la roue concernée.

☞ Arrêtez-vous immédiatement en évitant toute manœuvre brusque avec le volant et les freins.

☞ Changez la roue endommagée (crevée ou fortement dégonflée) et faites contrôler la pression des pneus dès que possible.

Capteur(s) non détecté(s) ou défaillant(s)



Ce témoin s'affiche au combiné et/ou un message apparaît sur l'écran multifonction, accompagné d'un signal sonore, pour localiser la ou les roue(s) non détectée(s) ou indiquer un défaut du système.

Consultez le réseau PEUGEOT pour remplacer le(s) capteur(s) défaillant(s).



Ce message s'affiche également lorsque l'une des roues est éloignée du véhicule, en réparation ou lors du montage d'une (ou plusieurs) roue(s) non équipée(s) de capteur.

La roue de secours ne possède pas de capteur.



Toute réparation, changement de pneumatique sur une roue équipée de ce système doit être effectué par le réseau PEUGEOT.

Si lors d'un changement de pneumatique, vous installez une roue non détectée par votre véhicule (exemple : montage de pneus neige), vous devez faire réinitialiser le système par le réseau PEUGEOT.



Ce système ne dispense pas de faire contrôler régulièrement la pression des pneumatiques (voir paragraphe «Les éléments d'identification»), pour s'assurer que le comportement dynamique du véhicule demeure optimum et éviter une usure prématurée des pneumatiques, en particulier en cas de roulage sévère (forte charge, vitesse élevée).

Le contrôle de la pression de gonflage des pneumatiques doit être effectué à froid, au moins tous les mois. Pensez à vérifier la pression de la roue de secours.

Le système de détection de sous-gonflage peut être passagèrement perturbé par des émissions radioélectriques de fréquence voisine.

LES SYSTÈMES D'ASSISTANCE AU FREINAGE

Ensemble de systèmes complémentaires pour vous aider à freiner en toute sécurité et de manière optimale dans les situations d'urgence :

- le système antiblocage des roues (ABS),
- le répartiteur électronique de freinage (REF),
- l'aide au freinage d'urgence (AFU).

Système antiblocage des roues et répartiteur électronique de freinage

Systèmes associés pour accroître la stabilité et la maniabilité de votre véhicule lors du freinage, en particulier sur revêtement défectueux ou glissant.

Activation

Le système d'antiblocage intervient automatiquement, lorsqu'il y a risque de blocage des roues.

Le fonctionnement normal du système ABS peut se manifester par de légères vibrations sur la pédale de frein.



En cas de freinage d'urgence, appuyez très fortement sans jamais relâcher l'effort.

Anomalie de fonctionnement



L'allumage de ce témoin, accompagné d'un signal sonore et d'un message sur l'écran multifonction, indique un dysfonctionnement du système d'antiblocage pouvant provoquer une perte de contrôle du véhicule au freinage.



L'allumage de ce témoin, couplés aux témoins **STOP** et **ABS**, accompagné d'un signal sonore et d'un message sur l'écran multifonction, indique un dysfonctionnement du répartiteur électronique pouvant provoquer une perte de contrôle du véhicule au freinage.

Arrêtez-vous impérativement dans les meilleures conditions de sécurité.

Dans les deux cas, consultez le réseau PEUGEOT.



En cas de changement de roues (pneumatiques et jantes), veillez à ce qu'elles soient conformes aux prescriptions du constructeur.

Aide au freinage d'urgence

Système permettant, en cas d'urgence, d'atteindre plus vite la pression optimale de freinage, donc de réduire la distance d'arrêt.

Activation

Il se déclenche en fonction de la vitesse d'enfoncement de la pédale de frein.

Cela se traduit par une diminution de la résistance de la pédale et une augmentation de l'efficacité du freinage.



En cas de freinage d'urgence, appuyez très fortement sans jamais relâcher l'effort.

LES SYSTÈMES DE CONTRÔLE DE LA TRAJECTOIRE

Antipatinage de roue (ASR) et contrôle dynamique de stabilité (ESP)

L'antipatinage de roue optimise la motricité, afin d'éviter le patinage des roues, en agissant sur les freins des roues motrices et sur le moteur.

Le contrôle dynamique de stabilité agit sur le frein d'une ou plusieurs roues et sur le moteur pour inscrire le véhicule dans la trajectoire souhaitée par le conducteur.

Activation

Ces systèmes sont automatiquement activés à chaque démarrage du véhicule.

En cas de problème d'adhérence ou de trajectoire, ces systèmes se mettent en marche.



Ceci est signalé par le clignotement de ce témoin au combiné.

Neutralisation

Dans des conditions exceptionnelles (démarrage du véhicule embourbé, immobilisé dans la neige, sur sol meuble...), il peut s'avérer utile de neutraliser les systèmes ASR et ESP pour faire patiner les roues et retrouver de l'adhérence.



☞ Appuyez sur le bouton «**ESP OFF**», situé au milieu de la planche de bord.



L'allumage de ce témoin au combiné et du voyant du bouton indique la neutralisation des systèmes ASR et ESP.

Réactivation

Ces systèmes se réactivent automatiquement après chaque coupure de contact ou à partir de 50 km/h (sauf moteur essence 1,6 l THP 16V 175 ch).

☞ Appuyez de nouveau sur le bouton «**ESP OFF**» pour les réactiver manuellement.

Anomalie de fonctionnement



L'allumage de ce témoin, accompagné d'un signal sonore et d'un message sur l'écran multifonction, indique un dysfonctionnement de ces systèmes.

Faites vérifier par le réseau PEUGEOT.



Les systèmes ASR/ESP offrent un surcroît de sécurité en conduite normale, mais ne doivent pas inciter le conducteur à prendre des risques supplémentaires ou à rouler à des vitesses trop élevées.

Le fonctionnement de ces systèmes est assuré sous réserve du respect des préconisations du constructeur, concernant les roues (pneumatiques et jantes), les composants de freinage, les composants électroniques et les procédures de montage et d'intervention du réseau PEUGEOT.

Après un choc, faites vérifier ces systèmes par le réseau PEUGEOT.

LES CEINTURES DE SÉCURITÉ

Ceintures de sécurité avant

Les ceintures de sécurité avant sont équipées d'un système de préension pyrotechnique et de limiteur d'effort.

Ce système améliore la sécurité aux places avant, lors des chocs frontaux. Selon l'importance du choc, le système de préension pyrotechnique tend instantanément les ceintures et les plaque sur le corps des occupants.

Les ceintures à préension pyrotechnique sont actives, lorsque le contact est mis.

Le limiteur d'effort atténue la pression de la ceinture contre le thorax de l'occupant. Sa protection est ainsi améliorée.

Verrouillage



- ☞ Tirez la sangle, puis insérez le pêne dans la boucle.
- ☞ Vérifiez le verrouillage en effectuant un essai de traction sur la sangle.

Déverrouillage

- ☞ Appuyez sur le bouton rouge de la boucle.
- ☞ Accompagnez l'enroulement de la ceinture.

Réglage en hauteur



- ☞ Pour descendre le point d'accrochage, pincez la commande **A** et faites-la coulisser vers le bas.
- ☞ Pour monter le point d'accrochage, faites coulisser la commande **A** vers le haut.

Témoin de non-bouclage / débouclage de ceinture



A la mise du contact, ce témoin s'allume, soit au combiné, soit dans l'afficheur des témoins de ceinture et d'airbag frontal passager, lorsque le conducteur et/ou le passager avant n'a pas bouclé sa ceinture.

A partir d'environ 20 km/h et pendant deux minutes, ce témoin clignote accompagné d'un signal sonore croissant. Passées ces deux minutes, ce témoin reste allumé tant que le conducteur et/ou le passager avant ne boucle pas sa ceinture.

Afficheur des témoins de non-bouclage / débouclage de ceinture



1. Témoin de non-bouclage / débouclage de ceintures avant et/ou arrière.
2. Témoin de ceinture avant gauche.
3. Témoin de ceinture avant droite.
4. Témoin de ceinture arrière droite.
5. Témoin de ceinture arrière centrale.
6. Témoin de ceinture arrière gauche.

Dans l'afficheur des témoins de ceinture et d'airbag frontal passager, le témoin correspondant **2** ou **3** s'allume en rouge, si la ceinture n'est pas bouclée ou est débouclée.

Ceintures de sécurité arrière

Les places arrière sont équipées chacune d'une ceinture, dotée de trois points d'ancrage et d'un enrouleur avec limiteur d'effort (sauf le passager arrière central).

Verrouillage

- ☞ Tirez la sangle, puis insérez le pêne dans la boucle.
- ☞ Vérifiez le verrouillage en effectuant un essai de traction sur la sangle.

Déverrouillage

- ☞ Appuyez sur le bouton rouge de la boucle.
- ☞ Accompagnez l'enroulement de la ceinture.

Témoin de débouclage de ceinture



Ce témoin s'allume, soit au combiné, soit dans l'afficheur des témoins de ceinture et d'airbag frontal passager, lorsqu'un ou plusieurs passagers arrière déboucle sa ceinture.

A partir d'environ 20 km/h et pendant deux minutes, ce témoin clignote accompagné d'un signal sonore croissant. Passées ces deux minutes, ce témoin reste allumé tant qu'un ou plusieurs passagers arrière ne boucle pas sa ceinture.

Afficheur des témoins de débouclage de ceinture



A la mise du contact, moteur tournant ou véhicule roulant à une vitesse inférieure à environ 20km/h, les témoins correspondants **4**, **5** et **6** s'allument environ 30 secondes en rouge, si la ceinture n'est pas bouclée.

Véhicule roulant à une vitesse supérieure à environ 20 km/h, le témoin correspondant **4**, **5** ou **6** s'allume en rouge, accompagné d'un signal sonore et d'un message sur l'écran multifonction, lorsqu'un passager arrière a débouclé sa ceinture.



La 3ème rangée de sièges (SW toit panoramique) n'est pas équipée de témoins de débouclage de ceinture.



Ceinture de sécurité arrière centrale 2ème rangée

La ceinture pour la place arrière centrale de 2ème rangée est intégrée à l'arrière gauche du pavillon.

Installation

- ☞ Tirez la sangle et insérez le pêne **A** dans la boucle de gauche.
- ☞ Insérez le pêne **B** dans la boucle de droite.
- ☞ Vérifiez le verrouillage de chaque boucle en effectuant un essai de traction sur la sangle.



Retrait et rangement

- ☞ Appuyez sur le bouton rouge de la boucle **B**, puis de la boucle **A**.
- ☞ Accompagnez l'enroulement de la sangle et amenez le pêne **B**, puis **A** sur l'aimant du point d'ancrage du pavillon.



En cas de recentrage des deux sièges latéraux de 2ème rangée, utilisez toujours les ceintures de sécurité arrière latérales pour vous attacher.



Ceintures de sécurité arrière 3ème rangée

Les ceintures pour les places arrière de 3ème rangée sont intégrées à l'angle du montant de coffre correspondant et du pavillon.

Installation

- ☞ Tirez la sangle et insérez le pêne **C** dans la boucle, côté garniture latérale de coffre.
- ☞ Insérez le pêne **D** dans la boucle opposée.
- ☞ Vérifiez le verrouillage de chaque boucle en effectuant un essai de traction sur la sangle.



Retrait et rangement

- ☞ Appuyez sur le bouton rouge de la boucle **D**, puis de la boucle **C**.
- ☞ Accompagnez l'enroulement de la sangle et amenez le pêne **D**, puis **C** sur l'aimant du point d'ancrage du montant de coffre correspondant.



Le conducteur doit s'assurer que les passagers utilisent correctement les ceintures de sécurité et qu'ils sont tous bien attachés avant de rouler.

Quelle que soit votre place dans le véhicule, mettez toujours votre ceinture de sécurité, même pour des trajets de courte durée.

Ne pas inverser les boucles de ceinture, car celles-ci ne rempliraient pas entièrement leur rôle.

Les ceintures de sécurité sont équipées d'un enrouleur permettant l'ajustement automatique de la longueur de sangle à votre morphologie. Le rangement de la ceinture s'effectue automatiquement lorsque celle-ci n'est pas utilisée.

Avant et après utilisation, assurez-vous que la ceinture est correctement enroulée.

La partie basse de la sangle doit être positionnée le plus bas possible sur le bassin.

La partie haute doit être positionnée dans le creux de l'épaule.

Les enrouleurs sont équipés d'un dispositif de blocage automatique lors d'une collision, d'un freinage d'urgence ou du retournement du véhicule. Vous pouvez débloquer le dispositif en tirant rapidement sur la sangle et en la relâchant.

Pour être efficace, une ceinture de sécurité :

- doit être tendue au plus près du corps,
- doit maintenir une seule personne ayant la taille d'un adulte,
- ne doit pas porter de trace de coupure ou d'effilochage,
- doit être tirée devant vous par un mouvement régulier, en vérifiant qu'elle ne se vrille pas,
- ne doit pas être transformée ou modifiée afin de ne pas altérer sa performance.

En raison des prescriptions de sécurité en vigueur, toute intervention ou tout contrôle doit être effectué par le réseau PEUGEOT qui en assure la garantie et la bonne réalisation.

Faites vérifier périodiquement vos ceintures par le réseau PEUGEOT et, particulièrement si les sangles présentent des traces de détérioration.

Nettoyez les sangles de ceinture avec de l'eau savonneuse ou un produit nettoyant textile, vendu dans le réseau PEUGEOT.

Après rabattement ou déplacement d'un siège ou d'une banquette arrière, assurez-vous que la ceinture est correctement positionnée et enroulée.

Recommandations pour les enfants

Utilisez un siège enfant adapté, si le passager a moins de 12 ans ou mesure moins d'un mètre cinquante.

N'utilisez jamais la même ceinture pour attacher plusieurs personnes.

Ne transportez jamais un enfant sur vos genoux.

En fonction de la nature et de l'importance des chocs,

le dispositif pyrotechnique peut se déclencher avant et indépendamment du déploiement des airbags. Le déclenchement des prétensionneurs s'accompagne d'un léger dégagement de fumée inoffensive et d'un bruit, dus à l'activation de la cartouche pyrotechnique intégrée au système.

Dans tous les cas, le témoin d'airbag s'allume.

Après un choc, faites vérifier et éventuellement remplacer le système des ceintures de sécurité par le réseau PEUGEOT.

LES AIRBAGS

Système conçu pour optimiser la sécurité des occupants (sauf le passager arrière central) en cas de collisions violentes. Celui-ci complète l'action des ceintures de sécurité équipées de limiteur d'effort (sauf le passager arrière central).

Dans ce cas, les détecteurs électroniques enregistrent et analysent les chocs frontaux et latéraux subis dans les zones de détection de choc :

- en cas de choc violent, les airbags se déploient instantanément et protègent les occupants du véhicule (sauf le passager arrière central) ; aussitôt après le choc, les airbags se dégonflent rapidement afin de ne gêner ni la visibilité, ni la sortie éventuelle des occupants,
- en cas de choc peu violent, d'impact sur la face arrière et dans certaines conditions de retournement, les airbags ne se déploieront pas ; seule la ceinture de sécurité suffit à assurer une protection optimale dans ces situations.



Les airbags ne fonctionnent pas contact coupé.

Cet équipement ne fonctionne qu'une seule fois. Si un second choc survient (lors du même accident ou d'un autre accident), l'airbag ne fonctionnera pas.

Zones de détection de choc

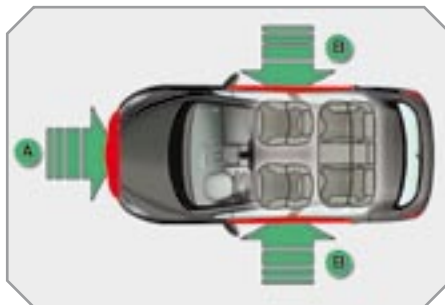

- A. Zone d'impact frontal.
B. Zone d'impact latéral.



Le déclenchement du ou des airbags s'accompagne d'un léger dégagement de fumée inoffensive et d'un bruit, dus à l'activation de la cartouche pyrotechnique intégrée au système.

Cette fumée n'est pas nocive, mais peut se révéler irritante pour des personnes sensibles.

Le bruit de la détonation peut entraîner une légère diminution de la capacité auditive pendant un bref laps de temps.

Airbags frontaux

Système protégeant, en cas de choc frontal violent, le conducteur et le passager avant afin de limiter les risques de traumatisme à la tête et au buste.

Pour le conducteur, il est intégré au centre du volant ; pour le passager avant, dans la planche de bord au-dessus de la boîte à gants.



Activation

Ils se déclenchent simultanément, sauf si l'airbag frontal passager est neutralisé, en cas de choc frontal violent appliqué sur tout ou partie de la zone d'impact frontal A, suivant l'axe longitudinal du véhicule dans un plan horizontal et de sens avant vers arrière du véhicule.

L'airbag frontal s'interpose entre l'occupant avant du véhicule et la planche de bord pour amortir sa projection en avant.

Neutralisation

Seul l'airbag frontal passager peut être neutralisé :

- ☞ **contact coupé**, introduisez la clé dans la commande de neutralisation de l'airbag passager 1,
- ☞ tournez-la en position «**OFF**»,
- ☞ puis, retirez-la en maintenant cette position.



 En fonction de votre version, ce témoin s'allume, soit au combiné, soit dans l'afficheur des témoins de ceinture et d'airbag frontal passager, contact mis et pendant toute la durée de la neutralisation.



Pour assurer la sécurité de votre enfant, neutralisez impérativement l'airbag frontal passager lorsque vous installez un siège enfant «dos à la route» sur le siège passager avant.

Sinon, l'enfant risquerait d'être gravement blessé ou tué lors du déploiement de l'airbag.

Réactivation

Dès que vous retirez le siège enfant, tournez la commande 1 en position «**ON**» pour activer de nouveau l'airbag et assurer ainsi la sécurité de votre passager avant en cas de choc.



Contact mis, ce témoin s'allume dans l'afficheur des témoins de ceinture et d'airbag frontal passager pendant environ une minute, si l'airbag frontal passager est activé.

Anomalie de fonctionnement



Si ce témoin s'allume au combiné, accompagné d'un signal sonore et d'un message sur l'écran multifonction, consultez le réseau PEUGEOT pour vérification du système. Les airbags pourraient ne plus se déclencher en cas de choc violent.



Si ce témoin clignote, consultez le réseau PEUGEOT. L'airbag frontal passager pourrait ne plus se déclencher en cas de choc violent.



Si au moins un des deux témoins d'airbags s'allument en permanence, n'installez pas de siège enfant en place passager avant.

Faites vérifier par le réseau PEUGEOT.

Airbag genoux*

Système protégeant, en cas de choc frontal violent, les genoux du conducteur.

Cet airbag est intégré dans la planche de bord sous la colonne de direction.



Activation

Il se déclenche simultanément avec les airbags frontaux.

* Suivant destination.

Airbags latéraux

Système protégeant, en cas de choc latéral violent, le conducteur et les passagers (sauf le passager arrière central) avant afin de limiter les risques de traumatisme au thorax.

Chaque airbag latéral est intégré :

- à l'avant, dans l'armature du dossier de siège, côté porte,
- à l'arrière, dans la garniture latérale (sauf 3 portes et SW).



Activation

Ils se déclenchent unilatéralement en cas de choc latéral violent appliqué sur tout ou partie de la zone d'impact latéral **B**, s'exerçant perpendiculairement à l'axe longitudinal du véhicule dans un plan horizontal et de sens extérieur vers intérieur du véhicule.

L'airbag latéral s'interpose entre l'occupant avant ou arrière du véhicule et le panneau de porte correspondant.

Zones de détection de choc

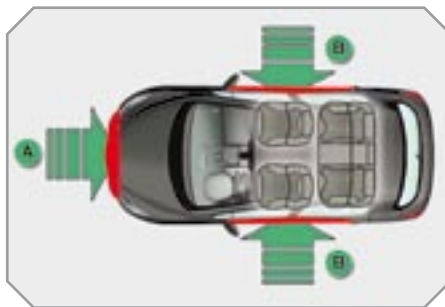

- A.** Zone d'impact frontal.
B. Zone d'impact latéral.

Airbags rideaux

Système protégeant, en cas de choc latéral violent, le conducteur et les passagers (sauf le passager arrière central) afin de limiter les risques de traumatisme à la tête.

Chaque airbag rideau est intégré dans les montants et la partie supérieure de l'habitacle.

Activation

Il se déclenche simultanément avec les airbags latéraux correspondants en cas de choc latéral violent appliqué sur tout ou partie de la zone d'impact latéral **B**, s'exerçant perpendiculairement à l'axe longitudinal du véhicule dans un plan horizontal et de sens extérieur vers intérieur du véhicule.

L'airbag rideau s'interpose entre l'occupant avant ou arrière du véhicule et les vitres.

Anomalie de fonctionnement



Si ce témoin s'allume au combiné, accompagné d'un signal sonore et d'un message sur l'écran multifonction, consultez le réseau PEUGEOT pour vérification du système. Les airbags pourraient ne plus se déclencher en cas de choc violent.



Lors d'un choc ou d'un accrochage léger sur le côté du véhicule ou en cas de tonneaux, l'airbag peut ne pas se déclencher.

Lors d'une collision arrière ou frontale, l'airbag ne se déclenche pas.



Pour que les airbags soient pleinement efficaces, respectez les règles de sécurité suivantes :

Adoptez une position assise normale et verticale.

Attachez-vous dans votre siège et positionnez correctement la ceinture de sécurité.

Ne laissez rien s'interposer entre les occupants et les airbags (enfant, animal, objet...). Cela pourrait entraver le fonctionnement des airbags ou blesser les occupants.

Après un accident ou le vol du véhicule, faites vérifier les systèmes d'airbags.

Toute intervention sur les systèmes d'airbags est rigoureusement interdite en dehors du personnel qualifié du réseau PEUGEOT.

Même en observant toutes les précautions évoquées, un risque de blessures ou de légères brûlures à la tête, au buste ou aux bras, lors du déclenchement d'un airbag n'est pas exclu. En effet, le sac se gonfle de façon quasi-instantanée (quelques millisecondes) puis, se dégonfle dans le même temps en évacuant les gaz chauds par des orifices prévus à cet effet.

Airbags frontaux

Ne conduisez pas en tenant le volant par ses branches ou en laissant les mains sur le moyeu central du volant.

Ne posez pas les pieds sur la planche de bord, côté passager.

Dans la mesure du possible, ne fumez pas, car le déploiement des airbags peut occasionner des brûlures ou des risques de blessures dus à la cigarette ou à la pipe.

Ne démontez, percez ou soumettez jamais le volant à des coups violents.

Airbag genoux*

N'approchez pas plus que nécessaire les genoux du volant.

Airbags latéraux

Recouvrez les sièges uniquement avec des housses homologuées. Celles-ci ne risquent pas de gêner le déclenchement des airbags latéraux. Consultez le réseau PEUGEOT.

Ne fixez ou ne collez rien sur les dossiers des sièges, cela pourrait occasionner des blessures au thorax ou au bras lors du déploiement de l'airbag latéral.

N'approchez pas plus que nécessaire le buste de la porte.

Airbags rideaux

Ne fixez ou ne collez rien sur le pavillon, cela pourrait occasionner des blessures à la tête lors du déploiement de l'airbag rideau.

Ne démontez pas les poignées de maintien implantées sur le pavillon, elles participent à la fixation des airbags rideaux.

* Suivant destination.

LE FREIN DE STATIONNEMENT

Dispositif mécanique pour maintenir le véhicule à l'arrêt.



Verrouillage

Tirez le frein de stationnement pour immobiliser votre véhicule.

Déverrouillage

Tirez sur la poignée et appuyez sur le bouton **A** pour desserrer le frein de stationnement.



Véhicule roulant, l'allumage de ce témoin et du témoin **STOP**, accompagné d'un signal sonore et d'un message sur l'écran multifonction, indique que le frein est resté serré ou qu'il est mal desserré.



Lors d'un stationnement dans une pente, braquez vos roues pour les caler contre le trottoir, tirez le frein de stationnement et engagez une vitesse.

LA BOÎTE MANUELLE 6 VITESSES

Passage de la marche arrière

Soulevez la bague sous le pommeau et poussez le levier de vitesses vers la gauche, puis vers l'avant.



Engagez uniquement la marche arrière, véhicule à l'arrêt, moteur au ralenti.



Par sécurité et pour faciliter le démarrage du moteur :

- sélectionnez toujours le point mort,
- appuyez sur la pédale d'embrayage.



LA BOÎTE MANUELLE PILOTÉE 6 VITESSES

Boîte de vitesses manuelle pilotée à six vitesses offrant, au choix, le confort de l'automatisme ou le plaisir du passage manuel des vitesses.

Trois modes de conduite vous sont donc proposés :

- le mode **automatisé** pour la gestion automatique des vitesses par la boîte,
- le mode **séquentiel** pour le passage manuel des vitesses par le conducteur,
- le mode **auto séquentiel** pour effectuer un dépassement, par exemple, en restant en mode automatisé tout en utilisant les fonctionnalités du mode séquentiel.

Un typage **Sport** est disponible en mode automatisé ou séquentiel pour vous procurer un style de conduite plus dynamique.

L'utilisation de cette boîte de vitesses vous permet de bénéficier d'une fonctionnalité supplémentaire : **l'aide au démarrage en pente**.

Levier de vitesses



R. Marche arrière

☞ Pied sur le frein, déplacez le levier vers le haut pour sélectionner cette position.

N. Point mort.

☞ Pied sur le frein, sélectionnez cette position pour démarrer.

A. Mode automatisé.

☞ Déplacez le levier vers le bas pour sélectionner ce mode.

M. + / - Mode séquentiel avec passage manuel des vitesses.

☞ Déplacez le levier vers le bas, puis vers la gauche pour sélectionner ce mode, puis :

- donnez une impulsion vers l'avant pour augmenter les rapports,
- ou donnez une impulsion vers l'arrière pour diminuer les rapports.

S. Typage Sport.

☞ Appuyez sur ce bouton pour l'activer ou le neutraliser.

Commandes sous-volant



+ . Commande d'augmentation du rapport à droite du volant.

☞ Appuyez derrière la commande sous-volant «+» pour augmenter les rapports.

- . Commande de diminution du rapport à gauche du volant.

☞ Appuyez derrière la commande sous-volant «-» pour diminuer les rapports.



Les commandes sous-volant ne permettent pas de sélectionner le point mort et de passer ou de quitter la marche arrière.

Affichages au combiné



Positions du levier de vitesses

N. Neutral (Point mort)

R. Reverse (Marche arrière)

1, 2, 3, 4, 5, 6. Rapports en mode séquentiel

AUTO. Il s'allume à la sélection du mode automatisé. Il s'éteint au passage en mode séquentiel.

S. Sport (Typepage Sport)



☞ Placez le **ped sur le frein** lorsque ce témoin clignote (ex : démarrage du moteur).



Au passage de la marche arrière, un signal sonore retentit.

Démarrage du véhicule

- ☞ Sélectionnez la position **N**.
- ☞ Appuyez à fond sur la pédale de frein.
- ☞ Démarrez le moteur.



N apparaît sur l'afficheur du combiné.



N clignote au combiné, accompagné d'un signal sonore et d'un message sur l'écran multifonction, si le levier de vitesses n'est pas sur la position **N** au démarrage.

Pied sur le frein clignote au combiné, accompagné d'un signal sonore et d'un message sur l'écran multifonction, si la pédale de frein n'est pas enfoncée au démarrage.

- ☞ Sélectionnez la première vitesse (position **M** ou **A**) ou la marche arrière (position **R**).
- ☞ Desserrez le frein de stationnement.
- ☞ Retirez le pied de la pédale de frein, puis accélérez.



AUTO et **1** ou **R** apparaissent sur l'afficheur du combiné.

Aide au démarrage en pente

Cette fonctionnalité est complémentaire et associée à cette boîte de vitesses. Elle permet d'immobiliser temporairement votre véhicule.

Celle-ci maintient les freins serrés pendant un court instant, le temps que vous passiez de la pédale de frein à la pédale d'accélérateur.

Elle s'active si le véhicule est immobilisé par appui sur la pédale de frein et en fonction de la pente :

- en pente montante, véhicule à l'arrêt, levier de vitesses en **A** ou **M**, le véhicule est maintenu un court instant au relâché de la pédale de frein,
- en pente descendante, véhicule à l'arrêt, levier de vitesses en **R**, le véhicule est maintenu un court instant au relâché de la pédale de frein.



Ne maintenez pas le véhicule immobilisé à l'aide de l'accélérateur.



Ne quittez jamais le véhicule pendant une phase de démarrage en pente.

Mode séquentiel

➤ Après le démarrage du véhicule, sélectionnez la position **M** pour passer en mode séquentiel.

1

AUTO disparaît et les rapports engagés apparaissent successivement sur l'afficheur du combiné.

Les demandes de changement de rapport se font uniquement si le régime moteur le permet.

Il n'est pas nécessaire de relâcher l'accélérateur pendant les changements de rapport.

Lors d'un freinage ou d'un ralentissement, la boîte de vitesses rétrograde automatiquement pour permettre de relancer le véhicule sur le bon rapport.

i

À très basse vitesse, si la marche arrière est demandée, celle-ci sera prise en compte seulement quand le véhicule sera immobilisé. Le témoin **Pied sur le frein** peut clignoter au combiné pour vous inciter à freiner.

À haute vitesse, si la marche arrière est demandée, le témoin **N** clignotera et la boîte passera automatiquement au point mort. Pour réengager une vitesse, remettez le levier en position **A** ou **M**.

!

En cas de forte accélération, le rapport supérieur ne passera pas sans action du conducteur sur le levier de vitesses ou sur les commandes sous-volant.

Véhicule roulant, ne sélectionnez jamais le point mort **N**.

Engagez uniquement la marche arrière **R**, véhicule immobilisé avec le pied sur la pédale de frein.

Mode automatisé

➤ Après l'utilisation du mode séquentiel, sélectionnez la position **A** pour revenir en mode automatisé.

AUTO
1

AUTO et le rapport engagé apparaissent sur l'afficheur du combiné.

La boîte de vitesses fonctionne alors en mode auto-actif, sans intervention du conducteur. Elle sélectionne en permanence le rapport de vitesse le mieux adapté aux paramètres suivants :

- style de conduite,
- profil de la route.

i

Pour obtenir une accélération optimale, par exemple dépassement d'un autre véhicule, appuyez fortement sur la pédale d'accélérateur et franchissez le point de résistance.

Mode «auto séquentiel»

Ce mode vous permet d'effectuer un dépassement, par exemple, tout en restant en mode automatisé en utilisant les fonctionnalités du mode séquentiel.

➤ Actionnez les positions **+** ou **-** des commandes sous-volant.

La boîte de vitesses engage le rapport demandé si le régime moteur le permet. **AUTO** reste affiché au combiné.

Après quelques instants sans action sur les commandes, la boîte de vitesses gère à nouveau les rapports automatiquement.

Typage Sport

➤ Après sélection du mode séquentiel ou du mode automatisé, appuyez sur le bouton **S** pour activer le typage Sport qui vous procure un style de conduite plus dynamique.



S apparaît à côté du rapport engagé sur l'afficheur du combiné.

➤ Appuyez de nouveau sur le bouton **S** pour le neutraliser.

S disparaît alors de l'afficheur du combiné.



Le typage Sport est neutralisé à chaque coupure du contact.

Arrêt du véhicule

Avant de couper le moteur, vous pouvez choisir de :

- passer en position **N** pour être au point mort,
- laisser le rapport engagé ; dans ce cas, le véhicule ne pourra pas être déplacé.

Dans les deux cas, vous devez impérativement serrer le frein de stationnement pour immobiliser le véhicule.



En cas d'immobilisation du véhicule, moteur tournant, mettez absolument le levier de vitesses au point mort **N**.

Avant toute intervention dans le compartiment moteur, vérifiez que le levier de vitesses est au point mort **N** et que le frein de stationnement est serré.

Anomalie de fonctionnement



Contact mis, l'allumage de ce témoin et le clignotement de **AUTO**, accompagnés d'un signal sonore et d'un message sur l'écran multifonction, indiquent un dysfonctionnement de la boîte de vitesses.

Faites vérifier par le réseau PEUGEOT.

Ce témoin peut également s'allumer en cas d'ouverture d'une porte.



Contact mis, l'allumage du témoin ci-dessus et de ce témoin, accompagnés d'un signal sonore et d'un message sur l'écran multifonction, indiquent un dysfonctionnement de l'aide au démarrage en pente.

Faites vérifier par le réseau PEUGEOT.



Appuyez obligatoirement sur la pédale de frein pendant le démarrage du moteur.

Dans tous les cas de stationnement, serrez impérativement le frein de stationnement pour immobiliser le véhicule.

LA BOÎTE DE VITESSES AUTOMATIQUE «TIPTRONIC - SYSTEM PORSCHE»

Boîte de vitesses automatique à quatre ou six vitesses offrant, au choix, le confort de l'automatisme intégral, enrichi des programmes sport et neige, ou le passage manuel des vitesses.

Quatre modes de conduite vous sont donc proposés :

- le fonctionnement **automatique** pour la gestion électronique des vitesses par la boîte,
- le programme **sport** pour vous donner un style de conduite plus dynamique,
- le programme **neige** pour améliorer la conduite en cas de mauvaise adhérence,
- le fonctionnement **manual** pour le passage séquentiel des vitesses par le conducteur.

Platine de la boîte de vitesses



1. Levier de vitesses.
2. Bouton «S» (**sport**).
3. Bouton «*» (**neige**).

Levier de vitesses



P. Stationnement.

- Immobilisation du véhicule, frein de stationnement serré ou desserré.
- Démarrage du moteur.

R. Marche arrière.

- Manœuvres de recul, véhicule à l'arrêt, moteur au ralenti.

N. Point mort.

- Immobilisation du véhicule, frein de stationnement serré.
- Démarrage du moteur.

D. Fonctionnement automatique.

- M.+ / -** Fonctionnement manuel avec passage séquentiel des quatre ou six vitesses.

☞ Donnez une impulsion vers l'avant pour monter les rapports.

ou

☞ Donnez une impulsion vers l'arrière pour descendre les rapports.

Affichages au combiné



Lorsque vous déplacez le levier dans la grille pour sélectionner une position, le témoin correspondant s'affiche au combiné.

P. Parking (Stationnement)

R. Reverse (Marche arrière)

N. Neutral (Point mort)

D. Drive (Conduite automatique)

S. Programme **sport**

*. Programme **neige**

1 à 4. Rapport engagé en

1 à 6. fonctionnement manuel

-. Valeur invalide en fonctionnement manuel

Pied sur le frein



☞ Appuyez sur la pédale de frein, lorsque ce témoin clignote (ex : démarrage du moteur).

Démarrage du véhicule

- ☞ Serrez le frein de stationnement.
- ☞ Sélectionnez la position **P** ou **N**.
- ☞ Démarrez le moteur.

Dans le cas contraire, un signal sonore retentit, accompagné d'un message sur l'écran multifonction.

- ☞ Moteur tournant, appuyez sur la pédale de frein.
- ☞ Desserrez le frein de stationnement.
- ☞ Sélectionnez la position **R**, **D** ou **M**.
- ☞ Relâchez progressivement la pédale de frein.

Le véhicule se déplace aussitôt.

i Si en allure de marche, la position **N** est engagée par inadvertance, laissez le moteur ralentir, puis engagez la position **D** pour accélérer.

! Lorsque le moteur tourne au ralenti, freins desserrés, si la position **R**, **D** ou **M** est sélectionnée, le véhicule se déplace même sans intervention sur l'accélérateur.

Moteur tournant, ne laissez jamais des enfants sans surveillance à l'intérieur du véhicule.

Moteur tournant, en cas d'opération d'entretien, serrez le frein de stationnement et sélectionnez la position **P**.

Fonctionnement automatique

- ☞ Sélectionnez la position **D** pour le passage **automatique** des quatre ou six vitesses.

La boîte de vitesses fonctionne alors en mode auto-adaptatif, sans intervention du conducteur. Elle sélectionne en permanence le rapport de vitesse le mieux adapté au style de conduite, au profil de la route et à la charge du véhicule.

Pour obtenir une accélération maximale sans toucher au levier, appuyez à fond sur la pédale d'accélérateur (kick down). La boîte de vitesses rétrograde automatiquement ou maintient le rapport sélectionné jusqu'au régime maximum du moteur.

Lors du freinage, la boîte de vitesses rétrograde automatiquement afin d'offrir un frein moteur efficace.

Lorsque vous relevez le pied brusquement de l'accélérateur, la boîte de vitesses ne passera pas au rapport supérieur, afin d'améliorer la sécurité.

! Ne sélectionnez jamais la position **N** lorsque le véhicule roule.

Ne sélectionnez jamais les positions **P** ou **R**, tant que le véhicule n'est pas complètement immobilisé.

Programmes sport et neige

Ces deux programmes spécifiques complètent le fonctionnement automatique dans des cas d'utilisation bien particuliers.

Programme sport «S»

- ☞ Appuyez sur le bouton «**S**», une fois le moteur démarré.

La boîte de vitesses privilégie automatiquement un style de conduite dynamique.



S apparaît au combiné.

Programme neige «*»

- ☞ Appuyez sur le bouton «*», une fois le moteur démarré.

La boîte de vitesses s'adapte à la conduite sur routes glissantes.

Ce programme facilite les démarrages et la motricité lorsque les conditions d'adhérence sont faibles.



* apparaît au combiné.

Retour au fonctionnement automatique

- ☞ A tout moment, appuyez à nouveau sur le bouton sélectionné pour quitter le programme engagé et revenir en mode auto-adaptatif.

Fonctionnement manuel

- ☞ Sélectionnez la position **M** pour le passage **séquentiel** des quatre ou six vitesses.
- ☞ Poussez le levier vers le signe **+** pour passer à la vitesse supérieure.
- ☞ Tirez le levier vers le signe **-** pour passer à la vitesse inférieure.

Le passage d'une vitesse à une autre est réalisé uniquement si les conditions de vitesse véhicule et de régime moteur le permettent ; sinon, les lois du fonctionnement automatique s'imposeront momentanément.



D disparaît et les rapports engagés apparaissent successivement au combiné.

En sous-régime ou en sur-régime, le rapport de vitesse sélectionné clignote pendant quelques secondes, puis le rapport réellement engagé s'affiche.

Le passage de la position **D** (automatique) à la position **M** (manuel) peut s'effectuer à tout moment.

A l'arrêt ou à très basse vitesse, la boîte de vitesses sélectionne automatiquement la vitesse **M1**.

En fonctionnement manuel, les programmes sport et neige sont inopérants.

Valeur invalide en fonctionnement manuel



Ce symbole s'affiche si un rapport est mal engagé (sélecteur entre deux positions).

Arrêt du véhicule

Avant de couper le moteur, vous pouvez passer en position **P** ou **N** pour être au point mort.

Dans les deux cas, serrez le frein de stationnement pour immobiliser le véhicule.



Si le levier n'est pas en position **P**, à l'ouverture de la porte conducteur ou 45 secondes environ après la coupure du contact, un signal sonore retentit et un message apparaît.

- ☞ Repositionnez le levier en position **P** ; le signal sonore s'interrompt et le message disparaît.

Anomalie de fonctionnement



Contact mis, l'allumage de ce témoin, accompagné d'un signal sonore et d'un message sur l'écran multifonction, indique un dysfonctionnement de la boîte de vitesses.

Dans ce cas, celle-ci passe en mode secours en se bloquant sur le 3ème rapport. Vous pouvez alors ressentir un choc important en passant de **P** à **R** et de **N** à **R**. Ce choc est sans risque pour la boîte de vitesses.

Ne dépassez pas 100 km/h dans la limite de la réglementation locale.

Faites vérifier par le réseau PEUGEOT. Ce témoin peut également s'allumer en cas d'ouverture d'une porte.



En cas de panne de batterie, si le levier est en position **P**, le passage à une autre position sera impossible.

Surtout, ne forcez pas sur le levier, au risque de détériorer la boîte de vitesses.

LE LIMITEUR DE VITESSE

Système empêchant le dépassement de la vitesse du véhicule à la valeur programmée par le conducteur.

Vitesse limite atteinte, la pédale d'accélérateur ne produit plus d'effet.

La **mise en marche** du limiteur est manuelle : celle-ci nécessite une vitesse programmée d'au moins 30 km/h.

La **mise à l'arrêt** du limiteur est obtenue par action manuelle sur la commande.

En appuyant fortement sur la pédale d'accélérateur, il est possible de dépasser momentanément la vitesse programmée.

Pour revenir à la vitesse programmée, il suffit de descendre à une vitesse inférieure à la vitesse programmée.

La valeur de vitesse programmée reste en mémoire à la coupure du contact.



Le limiteur ne peut, en aucun cas, remplacer le respect des limitations de vitesse, ni la vigilance, ni la responsabilité du conducteur.

Commandes sous-volant



Les commandes de ce système sont regroupées sur la manette **A**.

1. Molette de sélection du mode limiteur
2. Touche de diminution de la valeur
3. Touche d'augmentation de la valeur
4. Touche de marche / arrêt de la limitation

Affichages au combiné



Les informations programmées sont regroupées sur l'afficheur du combiné.

5. Indication de marche / arrêt de la limitation
6. Indication de sélection du mode limiteur
7. Valeur de la vitesse programmée



Programmation

☞ Tournez la molette **1** en position «LIMIT» : la sélection du mode limiteur est réalisée, sans qu'il soit mis en marche (OFF).

Il n'est pas nécessaire de mettre en marche le limiteur pour régler la vitesse.

☞ Réglez la valeur de vitesse en appuyant sur la touche **2** ou **3** (ex : 90 km/h).

Vous pouvez ensuite modifier la vitesse programmée à l'aide des touches **2** et **3** :

- de + ou - 1 km/h = appui court,
- de + ou - 5 km/h = appui long,
- par pas de + ou - 5 km/h = appui maintenu.

☞ Mettez en marche le limiteur en appuyant sur la touche **4**.

☞ Arrêtez le limiteur en appuyant sur la touche **4** : l'afficheur confirme l'arrêt (OFF).

☞ Remettez en marche le limiteur en appuyant de nouveau sur la touche **4**.

Dépassement de la vitesse programmée

Un appui sur la pédale d'accélérateur pour dépasser la vitesse programmée sera sans effet, sauf si vous appuyez **fortement** sur la pédale et dépassez le **point de résistance**.

Le limiteur se neutralise momentanément et la vitesse programmée qui reste affichée clignote.

Le retour à la vitesse programmée, par décélération volontaire ou non du véhicule, annule automatiquement le clignotement.

Retour à la conduite normale

☞ Tournez la molette **1** en position «0» : le mode limiteur est désélectionné. L'affichage revient au totalisateur kilométrique.



Anomalie de fonctionnement

En cas de dysfonctionnement du limiteur, la vitesse s'efface entraînant le clignotement des tirets.

Faites vérifier par le réseau PEUGEOT.



! En cas de forte descente ou en cas de forte accélération, le limiteur de vitesse ne pourra pas empêcher le véhicule de dépasser la vitesse programmée.

Pour éviter tout risque de blocage des pédales :

- veillez au bon positionnement du surtapis,
- ne superposez jamais plusieurs surtapis.

LE RÉGULATEUR DE VITESSE

Système maintenant automatiquement la vitesse du véhicule à la valeur programmée par le conducteur, sans action sur la pédale d'accélérateur.

La **mise en marche** du régulateur est manuelle : celle-ci nécessite une vitesse minimale du véhicule de 40 km/h, ainsi que l'engagement :

- du quatrième rapport en boîte manuelle,
- en conduite séquentielle, du deuxième avec la boîte manuelle pilotée ou avec la boîte automatique,
- de la position **A** en boîte manuelle pilotée ou **D** en boîte automatique.

La **mise à l'arrêt** du régulateur est obtenue par action manuelle ou par action sur les pédales de frein ou d'embrayage ou en cas de déclenchement du système ESP pour des raisons de sécurité.

En appuyant sur la pédale d'accélérateur, il est possible de dépasser momentanément la vitesse programmée.

Pour revenir à la vitesse programmée, il suffit alors de relâcher la pédale d'accélérateur.

La coupure du contact annule toute valeur de vitesse programmée.

Commandes sous-volant



Les commandes de ce système sont regroupées sur la manette **A**.

1. Molette de sélection du mode régulateur
2. Touche de programmation d'une vitesse / de diminution de la valeur
3. Touche de programmation d'une vitesse / d'augmentation de la valeur
4. Touche d'arrêt / reprise de la régulation



Le régulateur ne peut, en aucun cas, remplacer le respect des limitations de vitesse, ni la vigilance, ni la responsabilité du conducteur.

Affichages au combiné



Les informations programmées sont regroupées sur l'afficheur du combiné.

5. Indication d'arrêt / reprise de la régulation
6. Indication de sélection du mode régulateur
7. Valeur de la vitesse programmée



Programmation

- ☞ Tournez la molette **1** en position «**CRUISE**» : la sélection du mode régulateur est réalisée, sans qu'il soit mis en marche (OFF).
- ☞ Réglez la vitesse programmée en accélérant jusqu'à la vitesse désirée, puis appuyez sur la touche **2** ou **3** (ex : 110 km/h).

Vous pouvez ensuite modifier la vitesse programmée à l'aide des touches **2** et **3** :

- de + ou - 1 km/h = appui court,
- de + ou - 5 km/h = appui long,
- par pas de + ou - 5 km/h = appui maintenu.

☞ Arrêtez le régulateur en appuyant sur la touche **4** : l'afficheur confirme l'arrêt (OFF).

☞ Remettez en marche le régulateur en appuyant de nouveau sur la touche **4**.

Dépassement de la vitesse programmée

Le dépassement volontaire ou non de la vitesse programmée entraîne son clignotement sur l'afficheur.

Le retour à la vitesse programmée, par décélération volontaire ou non du véhicule, annule automatiquement le clignotement.

Retour à la conduite normale

☞ Tournez la molette **1** en position «**0**» : le mode régulateur est désélectionné. L'affichage revient au totalisateur kilométrique.

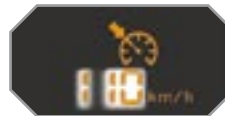

Anomalie de fonctionnement

En cas de dysfonctionnement du régulateur, la vitesse s'efface entraînant le clignotement des tirets.

Faites vérifier par le réseau PEUGEOT.



! Lorsque la régulation est en marche, soyez vigilant si vous maintenez appuyée l'une des touches de modification de la vitesse programmée : cela peut entraîner un changement très rapide de la vitesse de votre véhicule.

Ne pas utiliser le régulateur de vitesse sur route glissante ou en circulation dense.

En cas de forte descente, le régulateur de vitesse ne pourra pas empêcher le véhicule de dépasser la vitesse programmée.

Pour éviter tout risque de blocage des pédales :

- veillez au bon positionnement du surtapis,
- ne superposez jamais plusieurs surtapis.

L'ALERTE DE FRANCHISSEMENT INVOLONTAIRE DE LIGNE

Système détectant le franchissement involontaire d'un marquage longitudinal au sol des voies de circulation (ligne continue ou discontinue).

Des capteurs, montés sous le pare-chocs avant, déclenchent une alerte en cas d'écart du véhicule (vitesse supérieure à 80 km/h).

L'utilisation de ce système est surtout optimal sur les autoroutes et les voies rapides.



Activation

- Appuyez sur le bouton **A**, le voyant s'allume.

Neutralisation

- Appuyez de nouveau sur le bouton **A**, le voyant s'éteint.

i Le système d'alerte au franchissement involontaire de ligne ne peut, en aucun cas, remplacer la vigilance et la responsabilité du conducteur.

i L'état du système reste en mémoire à la coupure du contact.

Détection

Vous êtes alerté par la vibration de l'assise du siège conducteur :

- côté droit, si le marquage au sol est franchi à droite,
- côté gauche, si le marquage au sol est franchi à gauche.

Aucune alerte n'est transmise tant que le clignotant est activé et pendant environ 20 secondes après l'arrêt du clignotant.

Une alerte peut être émise en cas de franchissement d'un marquage de direction (flèche) ou d'un marquage non normalisé (graffiti).

Anomalie de fonctionnement

L'extinction du voyant du bouton, système activé, indique un dysfonctionnement.

Consultez le réseau PEUGEOT.

i La détection peut être perturbée :

- si les capteurs sont sales (boue, neige, ...),
- si les marquages au sol sont usés,
- si les marquages au sol et le revêtement de la route sont peu contrastés.

L'AIDE GRAPHIQUE ET SONORE AU STATIONNEMENT AVANT ET/OU ARRIÈRE

Système constitué de quatre capteurs de proximité, installés dans le pare-chocs avant et/ou arrière.



Il détecte tout obstacle (personne, véhicule, arbre, barrière, ...) situé derrière le véhicule, mais il ne pourra pas détecter les obstacles situés juste sous le pare-chocs.

i Un objet, tel qu'un piquet, une balise de chantier ou tout autre objet similaire peut être détecté au début de la manoeuvre, mais peut ne plus l'être quand le véhicule arrive à proximité.

La **mise en marche** de l'aide au stationnement est obtenue :

- par l'enclenchement de la marche arrière,
- une vitesse inférieure à 10 km/h en marche avant.

Elle est accompagnée d'un signal sonore et/ou de l'affichage du véhicule sur l'écran multifonction.



L'information de proximité est donnée par :

- un signal sonore, d'autant plus rapide que le véhicule se rapproche de l'obstacle,
- un graphique sur l'écran multifonction, avec des pavés de plus en plus proches du véhicule.

L'obstacle est localisé en fonction de l'émission du signal sonore dans les haut-parleurs ; avant ou arrière et droit ou gauche.

Lorsque la distance «véhicule/obstacle» est inférieure à vingt-cinq centimètres environ, le signal sonore devient continu et/ou le symbole «Danger» apparaît en fonction de l'écran multifonction.

La **mise à l'arrêt** de l'aide au stationnement est obtenue :

- lorsque vous quittez la marche arrière,
- lorsque la vitesse est supérieure à 10 km/h en marche avant,
- lorsque le véhicule est à l'arrêt plus de trois secondes en marche avant.

i Le système d'aide au stationnement ne peut, en aucun cas, remplacer la vigilance et la responsabilité du conducteur.

Neutralisation



- ☞ Appuyez sur le bouton **A**, le voyant s'allume, le système est totalement neutralisé.

i Le système sera neutralisé automatiquement en cas d'attelage d'une remorque ou de montage d'un porte-vélo (véhicule équipé d'un attelage ou d'un porte vélo recommandé par PEUGEOT).

Réactivation

- ☞ Appuyez de nouveau sur le bouton **A**, le voyant s'éteint, le système est réactivé.

Anomalie de fonctionnement



En cas de défaut de fonctionnement, au passage de la marche arrière, ce témoin s'affiche au combiné et/ou un message apparaît sur l'écran multifonction, accompagné d'un signal sonore (bip court). Consultez le réseau PEUGEOT.



Par mauvais temps ou par temps hivernal, assurez-vous que les capteurs ne sont pas recouverts par de la boue, du givre ou de la neige. Au passage de la marche arrière, un signal sonore (bip long) vous indique que les capteurs peuvent être sales.

LE CAPOT

Dispositif de protection et d'accès aux organes du moteur pour la vérification des différents niveaux.

Ouverture

- ☞ Ouvrez la porte avant gauche.
- ☞ Tirez la commande intérieure **A**, située en bas de l'encadrement de la porte.
- ☞ Poussez vers la gauche la commande extérieure **B** et soulevez le capot.



- ☞ Déclipez la béquille **C** de son logement.
- ☞ Fixez la béquille dans le cran pour maintenir le capot ouvert.



L'implantation de la commande intérieure empêche toute ouverture, tant que la porte avant gauche est fermée.

Fermeture

- ☞ Sortez la béquille du cran de maintien.
- ☞ Clipez la béquille dans son logement.
- ☞ Abaissez le capot et lâchez-le en fin de course.
- ☞ Tirez sur le capot pour vérifier son bon verrouillage.

LES MOTEURS BIOFLEX



ESSENCE SANS PLOMB
UNLEADED FUEL ONLY
NUR BLEIFREI BENZIN
GASOLINA SIN PLOMO
RON 95/98

Un véhicule BioFlex a été conçu pour pouvoir fonctionner indifféremment avec de l'essence sans plomb (RON 95 ou RON 98) ou de l'éthanol (c'est un mélange, contenant 85% d'éthanol et 15% d'essence sans plomb, appelé E85).

Ainsi, quelle que soit la quantité de carburant restant dans votre réservoir, et quel que soit ce carburant (RON 95 / RON 98, E85 ou mélange des deux), vous pouvez à tout moment compléter votre réservoir avec de l'essence sans plomb (RON 95 ou RON 98) ou de l'éthanol (E85).

Il n'y a aucun problème à rouler uniquement à l'essence sans plomb avec ce véhicule.



Dans des conditions hivernales, le démarrage du moteur à froid peut parfois s'avérer difficile. Il est conseillé durant ces périodes de grand froid de favoriser l'essence sans plomb, afin d'assurer des conditions optimales de démarrage.

LA PANNE DE CARBURANT (DIESEL)

Pour les véhicules équipés d'un moteur HDI, en cas de panne sèche, il est nécessaire de réamorcer le circuit de carburant.

Ce système est composé d'une pompe de réamorçage, d'un tuyau transparent et d'une vis de dégazage sous le capot moteur (voir dessin correspondant).

Moteur 1,6 litre Turbo HDI 16V

- ☞ Remplissez le réservoir de carburant avec au moins cinq litres de gazole.
- ☞ Ouvrez le capot moteur.
- ☞ Déclipez le cache de style pour accéder à la pompe de réamorçage.
- ☞ Actionnez la pompe de réamorçage, jusqu'à l'apparition du carburant dans le tuyau transparent avec le connecteur vert.
- ☞ Actionnez le démarreur jusqu'à la mise en route du moteur.
- ☞ Remettez en place et clipez le cache de style.
- ☞ Refermez le capot moteur.



Si le moteur ne démarre pas du premier coup, n'insistez pas. Actionnez de nouveau la pompe de réamorçage, puis le démarreur.

Moteur 2 litres Turbo HDI 16V

- ☞ Remplissez le réservoir de carburant avec au moins cinq litres de gazole.
- ☞ Ouvrez le capot moteur.
- ☞ Déclipez le cache de style pour accéder à la pompe de réamorçage.
- ☞ Desserrez la vis de dégazage.
- ☞ Actionnez la pompe de réamorçage, jusqu'à l'apparition du carburant dans le tuyau transparent avec le connecteur vert.
- ☞ Resserrez la vis de dégazage.
- ☞ Actionnez le démarreur jusqu'à la mise en route du moteur.
- ☞ Remettez en place et clipez le cache de style.
- ☞ Refermez le capot moteur.



Si le moteur ne démarre pas du premier coup, n'insistez pas. Actionnez de nouveau la pompe de réamorçage, puis le démarreur.

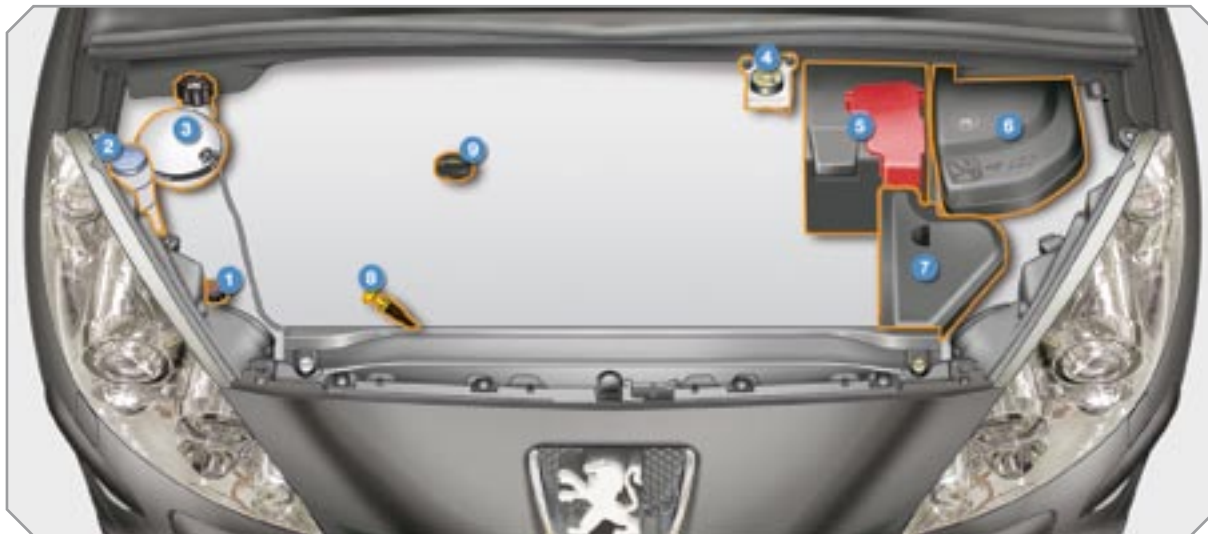

LES MOTEURS ESSENCE

Ils vous donnent accès à la vérification du niveau des différents liquides et au remplacement de certains éléments.

- | | | |
|--|-----------------------------------|-----------------------------------|
| 1. Réservoir de direction assistée. | 4. Réservoir du liquide de frein. | 7. Filtre à air*. |
| 2. Réservoir de lave-vitre et de lave-projecteurs. | 5. Batterie / Fusibles. | 8. Jauge d'huile moteur. |
| 3. Réservoir du liquide de refroidissement. | 6. Boîte à fusibles. | 9. Remplissage de l'huile moteur. |

* Suivant motorisation.

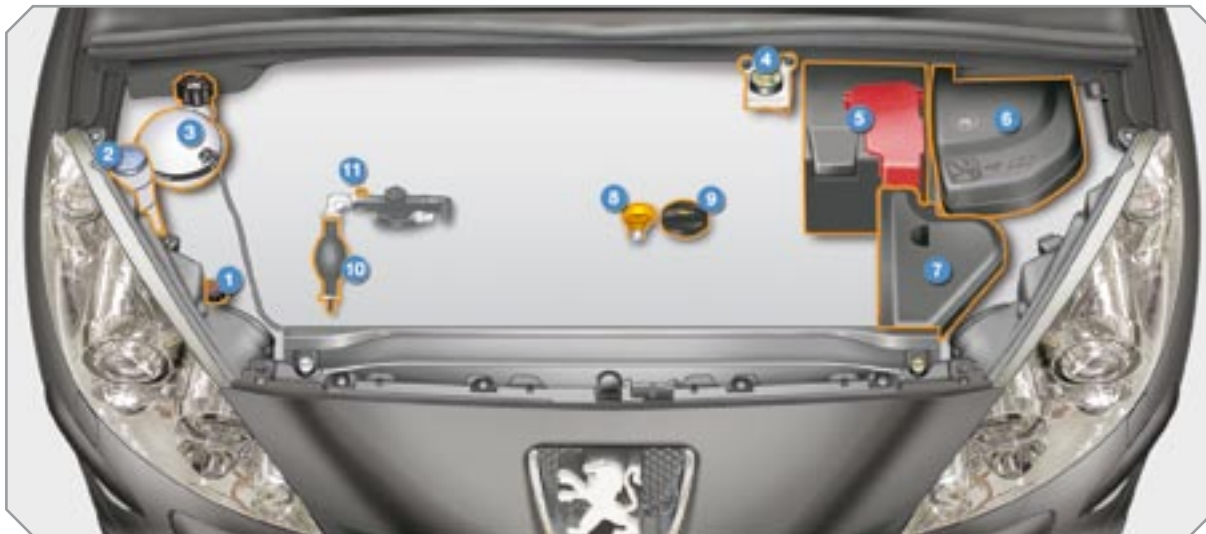

LES MOTEURS DIESEL

Ils vous donnent accès à la vérification du niveau des différents liquides, au remplacement de certains éléments et au réamorçage du carburant.

- | | | |
|--|-----------------------------------|-----------------------------------|
| 1. Réservoir de direction assistée. | 4. Réservoir du liquide de frein. | 8. Jauge d'huile moteur. |
| 2. Réservoir de lave-vitre et de lave-projecteurs. | 5. Batterie / Fusibles. | 9. Remplissage de l'huile moteur. |
| 3. Réservoir du liquide de refroidissement. | 6. Boîte à fusibles. | 10. Pompe de réamorçage*. |
| | 7. Filtre à air*. | 11. Vis de dégage*. |

* Suivant motorisation.

LA VÉRIFICATION DES NIVEAUX

Vérifiez régulièrement tous ces niveaux et faites l'appoint si nécessaire, sauf indication contraire.

En cas de baisse importante d'un niveau, faites vérifier le circuit correspondant par le réseau PEUGEOT.

Niveau d'huile



Cette vérification est valable uniquement si le véhicule est sur un sol horizontal, moteur à l'arrêt depuis plus de 15 minutes.

Elle s'effectue soit à la mise du contact avec l'indicateur de niveau d'huile au combiné, soit avec la jauge manuelle.

Entre deux vidanges, la consommation ne doit pas dépasser 0,5 litre pour 1 000 km.

Vidange du moteur

Reportez-vous au carnet d'entretien pour connaître la périodicité de cette opération.

Pour préserver la fiabilité des moteurs et les dispositifs d'antipollution, l'utilisation d'additif dans l'huile moteur est à proscrire.

Caractéristiques de l'huile

L'huile doit correspondre à votre motorisation et être conforme aux recommandations du constructeur.

Niveau du liquide de frein



Le niveau de ce liquide doit se situer proche du repère «MAXI». Sinon, vérifiez l'usure des plaquettes de frein.

Vidange du circuit

Reportez-vous au carnet d'entretien pour connaître la périodicité de cette opération.

Caractéristiques du liquide

Ce liquide doit être conforme aux recommandations du constructeur et répondre aux normes DOT4.

Niveau du liquide de direction assistée



Le niveau de ce liquide doit se situer proche du repère «MAXI». Dévissez le bouchon, moteur froid, pour le vérifier.

Niveau du liquide de refroidissement



Le niveau de ce liquide doit se situer proche du repère «MAXI» sans jamais le dépasser.

Lorsque le moteur est chaud, la température de ce liquide est régulée par le moto-ventilateur. Celui-ci peut fonctionner contact coupé.

Pour les véhicules équipés de filtre à particules, le moto-ventilateur peut fonctionner après l'arrêt du véhicule, même moteur froid.

De plus, le circuit de refroidissement étant sous pression, attendez au moins une heure après l'arrêt du moteur pour intervenir.

Afin d'éviter tout risque de brûlure, dévissez le bouchon de deux tours pour laisser retomber la pression. Lorsque celle-ci est retombée, retirez le bouchon et complétez le niveau.

Vidange du circuit

Ce liquide ne nécessite aucun renouvellement.

Caractéristiques du liquide

Ce liquide doit être conforme aux recommandations du constructeur.

Niveau du liquide lave-vitre et lave-projecteurs



Pour les véhicules équipés de lave-projecteurs, le niveau mini de ce liquide vous est indiqué par un signal sonore et un message sur l'écran multifonction.

Complétez le niveau au prochain arrêt du véhicule.

Caractéristiques du liquide

Pour assurer un nettoyage optimal et éviter le gel, la mise à niveau ou le remplacement de ce liquide ne doit pas être effectué avec de l'eau.

Niveau d'additif gasoil (Diesel avec filtre à particules)

Le niveau mini de cet additif vous est indiqué par l'allumage du témoin de service, accompagné d'un signal sonore et d'un message sur l'écran multifonction.

Appoint

La mise à niveau de cet additif doit impérativement et rapidement être effectuée par le réseau PEUGEOT.

Produits usagés



Évitez tout contact prolongé de l'huile et des liquides usagés avec la peau.

La plupart de ces liquides sont nocifs pour la santé, voire très corrosifs.



Ne jetez pas l'huile et les liquides usagés dans les canalisations d'évacuation ou sur le sol.

Videz l'huile usagée dans les conteneurs dédiés à cet usage dans le réseau PEUGEOT.

LES CONTRÔLES

Sauf indication contraire, contrôlez ces éléments, conformément au carnet d'entretien et en fonction de votre motorisation.

Sinon, faites-les contrôler par le réseau PEUGEOT.

Batterie



La batterie est sans entretien. Néanmoins, vérifiez la propreté et le serrage des cosses, surtout en périodes estivale et hivernale.

En cas d'opération sur la batterie, reportez-vous au chapitre «Informations pratiques» pour connaître les précautions à prendre avant son débranchement et après son rebranchement.

Filtre à air et filtre habitacle



Reportez-vous au carnet d'entretien pour connaître la périodicité de remplacement de ces éléments.

En fonction de l'environnement (atmosphère poussiéreuse...) et de l'utilisation du véhicule (conduite urbaine...), **changez-les si nécessaire deux fois plus souvent** (voir paragraphe «Les moteurs»).

Un filtre habitacle encrassé peut détériorer les performances du système d'air conditionné et générer des odeurs indésirables.

Filtre à huile



Changez le filtre à huile à chaque vidange d'huile moteur.

Reportez-vous au carnet d'entretien pour connaître la périodicité de remplacement de cet élément.

Filtre à particules (Diesel)

L'entretien du filtre à particules doit impérativement être effectué par le réseau PEUGEOT.



Après un fonctionnement prolongé du véhicule à très basse vitesse ou au ralenti, vous pouvez exceptionnellement constater des émissions de vapeur d'eau à l'échappement, lors d'accélération. Celles-ci sont sans conséquence sur le comportement du véhicule et sur l'environnement.

Boîte de vitesses manuelle



La boîte de vitesses est sans entretien (pas de vidange).

Reportez-vous au carnet d'entretien pour connaître la périodicité de contrôle du niveau de cet élément.

Boîte manuelle pilotée 6 vitesses



La boîte de vitesses est sans entretien (pas de vidange).

Reportez-vous au carnet d'entretien pour connaître la périodicité de contrôle de cet élément.

Boîte de vitesses automatique



La boîte de vitesses est sans entretien (pas de vidange).

Reportez-vous au carnet d'entretien pour connaître la périodicité de contrôle de cet élément.

Plaquettes de freins



L'usure des freins dépend du style de conduite, en particulier pour les véhicules utilisés en ville, sur courtes distances.

Il peut être nécessaire de faire contrôler l'état des freins, même entre les révisions du véhicule.

Hors fuite dans le circuit, une baisse du niveau du liquide de frein indique une usure des plaquettes de freins.

État d'usure des disques de freins



Pour toute information relative à la vérification de l'état d'usure des disques de freins, consultez le réseau PEUGEOT.

Frein de stationnement



Une trop grande course du frein de stationnement ou la constatation d'une perte d'efficacité de ce système impose un réglage même entre deux révisions.

Le contrôle de ce système est à faire effectuer par le réseau PEUGEOT.



N'utilisez que des produits recommandés par PEUGEOT ou des produits de qualité et de caractéristiques équivalentes.

Afin d'optimiser le fonctionnement d'organes aussi importants que le circuit de freinage, PEUGEOT sélectionne et propose des produits bien spécifiques.

Afin de ne pas endommager les organes électriques, il est formellement **interdit** d'utiliser le lavage à haute pression dans le compartiment moteur.

LE KIT ANTI-CREVAISON

Système complet, composé d'un compresseur et d'un flacon de produit de colmatage, qui vous permet une **réparation temporaire** du pneumatique, afin de vous rendre dans le garage le plus proche.



Le kit anti-crevaison se situe dans le coffre sous le plancher. Il est installé dans la boîte à outils, située sous la boîte de rangement.

i Ce kit de réparation est disponible dans le réseau PEUGEOT. Il est prévu pour réparer des trous de 6 mm de diamètre maximum, se situant exclusivement sur la bande de roulement ou sur l'épaule du pneumatique. Evitez d'enlever tout corps étranger ayant pénétré dans le pneumatique.

Utilisation du kit

- ☞ Coupez le contact.
- ☞ Cochez sur l'autocollant de limitation de vitesse joint, la roue à réparer, puis collez-le sur le volant du véhicule pour vous rappeler qu'une roue est en usage temporaire.
- ☞ Clipez le flacon 1 sur le compresseur 2.
- ☞ Vérifiez que l'interrupteur **A** est basculé en position «0».
- ☞ Raccordez le tuyau du flacon 1 à la valve du pneumatique à réparer.
- ☞ Raccordez le tuyau du compresseur 2 au flacon.
- ☞ Connectez la prise électrique du compresseur à la prise 12V du véhicule.
- ☞ Démarrez le véhicule et laissez le moteur tourner.



- ☞ Mettez en marche le compresseur en basculant l'interrupteur **A** en position «1» jusqu'à ce que la pression du pneumatique atteigne 2,0 bars.



- ☞ Retirez le compresseur et rangez le flacon dans le sachet plastique, fourni dans le kit, pour ne pas salir votre véhicule avec des traces de liquide.

- ☞ Roulez immédiatement pendant environ trois kilomètres, à vitesse réduite (entre 20 et 60 km/h), afin de colmater la crevaison.

- ☞ Arrêtez-vous pour vérifier la réparation et la pression.

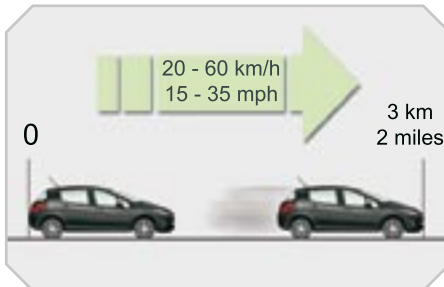

- ☞ Raccordez directement le tuyau du compresseur à la valve de la roue réparée.



Si au bout de cinq à dix minutes environ, vous ne parvenez pas à atteindre cette pression, c'est que le pneumatique n'est pas réparable ; consultez le réseau PEUGEOT pour le dépannage de votre véhicule.

- ☞ Connectez de nouveau la prise électrique du compresseur à la prise 12V du véhicule.
- ☞ Démarrez de nouveau le véhicule et laissez le moteur tourner.



- ☞ Ajustez la pression à l'aide du compresseur (pour gonfler : interrupteur **A** en position «1» ; pour dégonfler : interrupteur **A** en position «0» et appui sur bouton **B**), conformément à l'étiquette de pression des pneumatiques du véhicule (située sur l'entrée de porte, côté conducteur), puis pensez à vérifier que la fuite est bien colmatée (plus aucune perte de pression après plusieurs kilomètres).
- ☞ Retirez le compresseur, puis rangez le kit complet.
- ☞ Roulez à vitesse réduite (80 km/h maxi) en limitant à 200 km environ la distance effectuée.
- ☞ Rendez-vous dès que possible dans le réseau PEUGEOT, pour la réparation ou le remplacement du pneumatique par un technicien.



Faites attention, le flacon de liquide anti-crevaison contient de l'éthylène-glycol, ce produit est nocif en cas d'ingestion et irritant pour les yeux. Tenez ce produit hors de portée des enfants.

La date limite d'utilisation du liquide est inscrite sous le flacon.

Le flacon est à usage unique ; même entamé, il doit être remplacé.

Après utilisation, ne jetez pas le flacon dans la nature, rapportez-le dans le réseau PEUGEOT ou à un organisme chargé de sa récupération.

N'oubliez pas de vous réapprovisionner avec un nouveau flacon de produit de colmatage disponible dans le réseau PEUGEOT.



Si le véhicule est équipé de la détection de sous-gonflage, le témoin de sous-gonflage sera toujours allumé après la réparation de la roue jusqu'à la réinitialisation du système par le réseau PEUGEOT.



LE CHANGEMENT DE ROUE

Mode opératoire de remplacement d'une roue défectueuse par la roue de secours au moyen des outillages fournis avec le véhicule.

Accès aux outillages



Les outillages sont installés dans le coffre sous le plancher.

Pour y accéder :

- ☞ ouvrez le coffre,
- ☞ soulevez le plancher,
- ☞ immobilisez-le en accrochant son cordon au crochet du support de tablette,
- ☞ retirez le caisson de rangement en polystyrène,
- ☞ déclipsez et retirez le boîtier support contenant les outillages.

Liste des outillages



Tous ces outillages sont spécifiques à votre véhicule. Ne les utilisez pas pour d'autres usages.

1. Clé démonte-roue.
Permet la dépose de l'enjoliveur et la dépose des vis de fixation de la roue.
2. Cric avec manivelle intégrée.
Permet le soulèvement du véhicule.
3. Outil «cabochons» de vis.
Permet la dépose des protecteurs (cabochons) de vis sur les roues aluminium.

4. Guide de centrage.
Permet la remise en place de la roue sur le moyeu pour les roues aluminium.
5. Douille pour vis antivol (située dans la boîte à gants).
Permet l'adaptation de la clé démonte-roue aux vis spéciales «antivol».

Autres accessoires



6. Anneau amovible de remorquage.
Voir paragraphe «Le remorquage du véhicule (berline)».



Roue avec enjoliveur

Lors du démontage de la roue, dégagez au préalable l'enjoliveur à l'aide de la clé démonte-roue **1** en tirant au niveau du passage de la valve.

Lors du remontage de la roue, remontez l'enjoliveur en commençant par placer son encoche en regard de la valve, et appuyez sur son pourtour avec la paume de la main.

Accès à la roue de secours



La roue de secours est installée dans le coffre sous le plancher.

Suivant la destination, la roue de secours est en tôle, en aluminium ou de type «galette».

Pour y accéder, voir le paragraphe «Accès aux outillages» de la page précédente.

i Fixation de la roue de secours en tôle ou de type «galette»

Si votre véhicule est équipé de roues aluminium, il est normal de constater, lors du serrage des vis au remontage, que les rondelles ne viennent pas en contact avec la roue de secours en tôle ou de type «galette». Le maintien de la roue se fait par l'appui conique de chaque vis.

Retrait de la roue

- ☞ Dévissez la vis centrale jaune.
- ☞ Relevez la roue de secours vers vous par l'arrière.
- ☞ Retirez la roue du coffre.



Remise en place de la roue

- ☞ Remettez en place la roue dans son logement.
- ☞ Dévissez de quelques tours la vis centrale jaune, puis mettez-la en place au centre de la roue.
- ☞ Serrez à fond jusqu'au cliquetis la vis centrale pour bien maintenir la roue.



- ☞ Remettez en place le boîtier support au centre de la roue et clipez-le.
- ☞ Remettez en place le caisson de rangement en polystyrène.

i Détection de sous-gonflage

La roue de secours ne possède pas de capteur. La réparation de la roue crevée doit être effectuée par le réseau PEUGEOT.





LE CHANGEMENT DE ROUE



Mode opératoire de remplacement d'une roue défectueuse par la roue de secours au moyen des outillages fournis avec le véhicule.

Accès aux outillages



Les outillages **1** et **6** sont installés dans la garniture latérale gauche du coffre.

Les outillages **2** à **4** sont installés dans une boîte, au centre de la roue de secours, placée sous le véhicule.

Pour y accéder :

- ☞ ouvrez le coffre,
- ☞ ouvrez la trappe d'accès dans la garniture latérale gauche,
- ☞ retirez la clé démonte-roue de son support,
- ☞ reportez-vous au paragraphe «Accès à la roue de secours» de la page suivante pour récupérer les autres outillages.

Liste des outillages



Tous ces outillages sont spécifiques à votre véhicule. Ne les utilisez pas pour d'autres usages.

- 1.** Clé démonte-roue.
Permet la dépose de l'enjoliveur et la dépose des vis de fixation de la roue.
- 2.** Cric avec manivelle intégrée.
Permet le soulèvement du véhicule.
- 3.** Outil «cabochons» de vis.
Permet la dépose des protecteurs (cabochons) de vis sur les roues aluminium.

- 4.** Guide de centrage.

Permet la remise en place de la roue sur le moyeu pour les roues aluminium.

- 5.** Douille pour vis antivol (située dans la boîte à gants).

Permet l'adaptation de la clé démonte-roue aux vis spéciales «antivol».

Autres accessoires



- 6.** Anneau amovible de remorquage.
Voir paragraphe «Le remorquage du véhicule (SW)».



Roue avec enjoliveur

Lors du démontage de la roue, dégagez au préalable l'enjoliveur à l'aide de la clé démonte-roue **1** en tirant au niveau du passage de la valve.

Lors du remontage de la roue, remontez l'enjoliveur en commençant par placer son encoche en regard de la valve et, appuyez sur son pourtour avec la paume de la main.

Accès à la roue de secours



La roue de secours est maintenue par un système de treuil sous le véhicule. Selon la destination, la roue de secours est en tôle, en aluminium ou de type «galette».

i Fixation de la roue de secours en tôle ou de type «galette»

Si votre véhicule est équipé de roues aluminium, il est normal de constater, lors du serrage des vis au remontage, que les rondelles ne viennent pas en contact avec la roue de secours en tôle ou de type «galette». Le maintien de la roue se fait par l'appui conique de chaque vis.

Retrait de la roue

- ☞ Ouvrez la trappe avec l'oeillet pour déverrouiller le treuil et accéder à son écrou de commande.
- ☞ Dévissez cet écrou jusqu'en butée, à l'aide de la clé démonte-roue 1, pour dérouler le câble du treuil.



- ☞ Dégagez l'ensemble roue/boîte par l'arrière du véhicule.
- ☞ Sortez le crochet pour libérer l'ensemble roue/boîte, conformément à l'illustration.
- ☞ Retirez le cône de centrage en plastique noir.



- ☞ Retirez la roue pour accéder à la boîte.
- ☞ Faites coulisser le couvercle de la boîte jusqu'au milieu et retirez-le pour accéder aux autres outils.

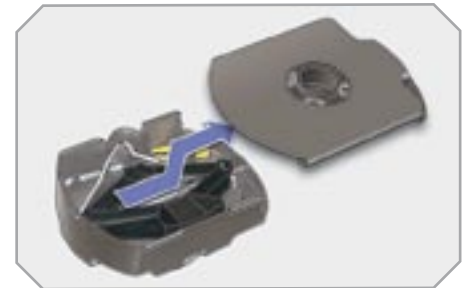



Remise en place de la roue

- ☞ Rangez les outils correspondants dans la boîte et refermez le couvercle.
- ☞ Positionnez la boîte au sol et centrez la roue de secours dessus.
- ☞ Positionnez le cône de centrage en plastique noir (uniquement sur la roue en tôle ou de type «galette»).
- ☞ Passez le crochet dans le couvercle de la boîte.
- ☞ Remontez l'ensemble roue/boîte sous le véhicule, en revissant l'écrou de commande du treuil avec la clé démonte-roue 1.



- ☞ Serrez à fond et vérifiez que la roue est bien plaquée horizontalement contre le plancher.
- ☞ Refermez la trappe avec l'oeillet pour verrouiller le treuil.



Détection de sous-gonflage

La roue de secours ne possède pas de capteur. La réparation de la roue crevée doit être effectuée par le réseau PEUGEOT.



En cas d'achat d'une roue de taille homogène pour remplacer la roue de type «galette», il est nécessaire de démonter la cale, située sous le véhicule. Consultez le réseau PEUGEOT.

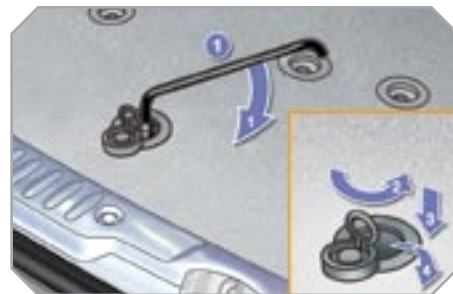

Démontage de la roue



Stationnement du véhicule

Immobilisez le véhicule de façon à ne pas gêner la circulation : le sol doit être horizontal, stable et non glissant.

Serrez le frein de stationnement, coupez le contact et engagez la première vitesse* de façon à bloquer les roues.

Placez une cale si nécessaire sous la roue diagonalement opposée à celle à remplacer.

Assurez-vous impérativement que les occupants sont sortis du véhicule et situés dans une zone garantissant leur sécurité.

Ne vous engagez jamais sous un véhicule levé par un cric ; utilisez une chandelle.

* position **R** pour la boîte manuelle pilotée ; **P** pour la boîte de vitesses automatique.

Liste des opérations

- ☞ Retirez le cabochon chromé sur chacune des vis à l'aide de l'outil **3**.
- ☞ Montez la douille antivol **5** sur la clé démonte-roue **1** pour débloquer la vis antivol.
- ☞ Débloquez les autres vis uniquement avec la clé démonte-roue **1**.
- ☞ Placez le cric **2** en contact avec l'un des deux emplacements avant **A** ou arrière **B** prévus sur le soubassement, le plus proche de la roue à changer.
- ☞ Déployez le cric **2** jusqu'à ce que sa semelle soit en contact avec le sol. Assurez-vous que l'axe de la semelle du cric est à l'aplomb de l'emplacement **A** ou **B** utilisé.
- ☞ Levez le véhicule, jusqu'à laisser un espace suffisant entre la roue et le sol, pour mettre facilement ensuite la roue de secours (non crevée).
- ☞ Retirez les vis et conservez-les dans un endroit propre.
- ☞ Dégagez la roue.



Montage de la roue



Liste des opérations

- ☞ Mettez en place la roue sur le moyeu à l'aide du guide de centrage **4**.
- ☞ Vissez les vis à la main jusqu'en butée.
- ☞ Effectuez un pré-serrage de la vis antivol avec la clé démonte-roue **1** équipée de la douille antivol **5**.
- ☞ Effectuez un pré-serrage des autres vis uniquement avec la clé démonte-roue **1**.



- ☞ Redescendez le véhicule à fond.
- ☞ Repliez le cric **2** et dégagez-le.



Après un changement de roue

Pour ranger correctement la roue crevée dans le coffre, retirez au préalable le cache central.

En utilisant la roue de secours de type «galette», ne dépassez pas la vitesse de 80 km/h.

Faites rapidement contrôler le serrage des vis et la pression de la roue de secours par le réseau PEUGEOT.

Faites réparer la roue crevée et remplacez-la aussitôt sur le véhicule.

- ☞ Bloquez la vis antivol avec la clé démonte-roue **1** équipée de la douille antivol **5**.
- ☞ Bloquez les autres vis uniquement avec la clé démonte-roue **1**.
- ☞ Remontez les cabochons chromés sur chacune des vis.
- ☞ Rangez l'outillage dans le boîtier support.

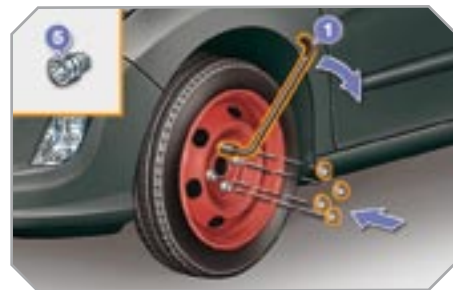

LE CHANGEMENT D'UNE LAMPE

Mode opératoire de remplacement d'une lampe défectueuse par une lampe neuve sans aucun outillage.

Feux avant

Modèle avec feux halogènes



1. Indicateurs de direction (PY 21 W ambre).
2. Feux de croisement (H7-55W).
3. Feux de route (H1-55W).
4. Feux diurnes / de position (P 21/5 W).
5. Projecteurs antibrouillard (H8-35W).

Modèle avec feux au xénon et projecteurs directionnels



1. Indicateurs de direction (PY 21 W SV argent).
2. Feux de croisement / route (D1S-35W).
3. Feux de route additionnel (H1-55W).
4. Feux diurnes / de position (P 21/5 W).
5. Projecteurs antibrouillard (H8-35W).



Risque d'électrocution

Le remplacement d'une lampe au xénon (D1S-35W) doit être effectué par le réseau PEUGEOT.



Dans certaines conditions climatiques (température basse, humidité), la présence de buée sur la face interne de la glace des projecteurs et des feux est normale ; celle-ci disparaît quelques minutes après l'allumage des feux.



Manipulez les lampes avec un chiffon sec.

Les projecteurs sont équipés de glaces en polycarbonate, revêtues d'un vernis protecteur :

- ☞ ne les nettoyez pas avec un chiffon sec ou abrasif, ni avec un produit détergent ou solvant,
- ☞ utilisez une éponge et de l'eau savonneuse,
- ☞ en utilisant le lavage haute-pression sur des salissures persistantes, n'insistez pas sur les projecteurs, les feux et leur contour pour éviter de détériorer leur vernis et leur joint d'étanchéité.

Changement des indicateurs de direction



- ☞ Tournez d'un quart de tour le porte-lampe et retirez-le.
- ☞ Tirez la lampe et remplacez-la.

Pour le remontage, effectuez ces opérations dans le sens inverse.

i Les lampes de couleur ambre ou argent, telles que les indicateurs de direction, doivent être remplacées par des lampes de caractéristiques et de couleur identiques.

! Au remontage, refermez très soigneusement le couvercle plastique pour garantir l'étanchéité du projecteur.

Changement des feux de croisement

- ☞ Retirez le couvercle plastique de protection en tirant sur la languette.
- ☞ Débranchez le connecteur de la lampe.
- ☞ Serrez les ressorts pour libérer la lampe.
- ☞ Retirez la lampe et remplacez-la.

Pour le remontage, effectuez ces opérations dans le sens inverse.



Changement des feux de route

- ☞ Retirez le couvercle plastique de protection en tirant sur la languette.
- ☞ Débranchez le connecteur de la lampe.
- ☞ Serrez les ressorts pour libérer la lampe.
- ☞ Retirez la lampe et remplacez-la.

Pour le remontage, effectuez ces opérations dans le sens inverse.



Changement des feux diurnes / de position

- ☞ Retirez le couvercle plastique de protection en tirant sur la languette.
- ☞ Débranchez le connecteur de la lampe.
- ☞ Tournez d'un quart de tour le porte-lampe et retirez-le.
- ☞ Tirez la lampe et remplacez-la.

Pour le remontage, effectuez ces opérations dans le sens inverse.



Changement des répéteurs latéraux de clignotant intégré



- ☞ Insérez un tournevis vers le milieu du répéteur entre lui et la base du rétroviseur.
- ☞ Basculez le tournevis pour extraire le répéteur et retirez-le.
- ☞ Débranchez le connecteur du répéteur.

Pour le remontage, effectuez ces opérations dans le sens inverse.

Pour vous le procurer, contactez le réseau PEUGEOT.

Changement des projecteurs antibrouillard

Pour le remplacement de ces lampes, consultez le réseau PEUGEOT.



Feux arrière



1. Feux de stop / de position (P 21/5 W).
2. Feux de position (P 21/5 W).
3. Feu antibrouillard, côté gauche (P 21 W).
Feu de recul, côté droit (P 21 W).
4. Indicateurs de direction (P 21 W).



Si le véhicule est équipé du système audio JBL, côté droit, retirez au préalable les trois vis de fixation, puis déplacez le caisson.

Changement des feux

Ces cinq lampes se changent de l'extérieur du coffre :

- ☞ côté droit ; retirez la trappe d'accès,
- ☞ côté gauche ; tournez d'un quart de tour la vis de fixation et retirez le couvercle de la boîte de rangement,
- ☞ déclipsez la boîte de rangement,
- ☞ retirez les deux écrous de fixation du feu,
- ☞ sortez avec précaution le feu par l'extérieur,
- ☞ débranchez le connecteur du feu,



- ☞ appuyez sur les quatre languettes et retirez le porte-lampes,
- ☞ tournez d'un quart de tour la lampe et remplacez-la.

Pour le remontage, effectuez ces opérations dans le sens inverse.



Changement du troisième feu de stop (4 lampes W 5 W)

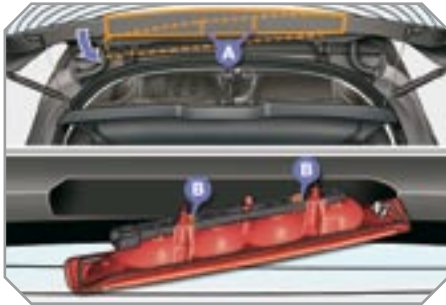

- ☞ Déclipez, de la gauche vers la droite, la garniture supérieure du volet de coffre.
- ☞ Dévissez les deux écrous de fixation **A** du feu.
- ☞ Déclipez le pion central du feu.
- ☞ Sortez le feu par l'extérieur.
- ☞ Débranchez le connecteur du portelampe et le tuyau du lave-vitre.
- ☞ Déclipez le portelampe du feu en appuyant sur les deux languettes **B**.
- ☞ Tirez la lampe et remplacez-la.

Pour le remontage, effectuez ces opérations dans le sens inverse.

Ne forcez pas sur le feu au moment du serrage des écrous.

Changement des feux de plaque minéralogique (W 5 W)

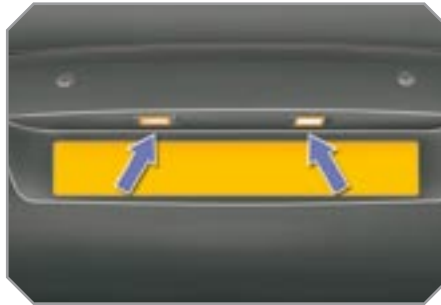

- ☞ Insérez un tournevis fin dans un des trous extérieurs du transparent.
- ☞ Poussez-le vers l'extérieur pour le décliper.
- ☞ Retirez le transparent.
- ☞ Tirez la lampe et remplacez-la.

Feux arrière

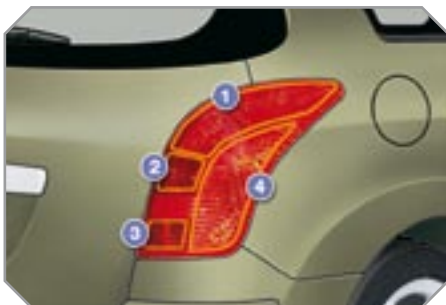

1. Feux de stop / de position (P 21/5 W).
2. Feux de position (P 21/5 W).
3. Feu antibrouillard, côté gauche (P 21 W)
4. Feu de recul, côté droit (P 21 W).
4. Indicateurs de direction (P 21 W)

Changement des feux

Ces cinq lampes se changent de l'extérieur du coffre :

- ☞ ouvrez le coffre,
- ☞ dévissez les deux vis de fixation du feu,
- ☞ sortez avec précaution le feu en le tirant par sa partie inférieure et en le faisant pivoter vers l'extérieur,



- ☞ déclipsez le connecteur du feu,
- ☞ écartez les cinq languettes et retirez le porte-lampes,
- ☞ tournez d'un quart de tour la lampe et remplacez-la.



Pour le remontage, effectuez ces opérations dans le sens inverse.

Veillez à engager le feu dans ses guides en restant bien dans l'axe du véhicule.

Changement des feux de plaque minéralogique (W 5 W)

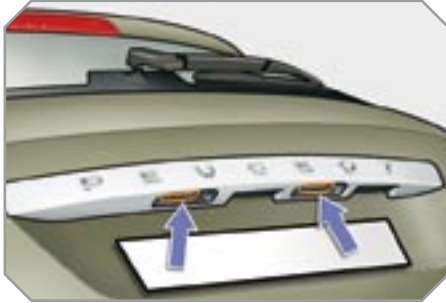

- ☞ Insérez un tournevis fin dans un des trous extérieurs du transparent.
- ☞ Poussez-le vers l'extérieur pour le décliper.
- ☞ Retirez le transparent.
- ☞ Tirez la lampe et remplacez-la.

Changement du troisième feu de stop (SW - 4 lampes W 5 W)



- ☞ Retirez les deux écrous de fixation **A** du feu.
- ☞ Sortez le feu par l'extérieur.
- ☞ Débranchez le connecteur et le tuyau de lave-vitre du feu.
- ☞ Tournez d'un quart de tour le porte-lampe correspondant à la lampe défectueuse.
- ☞ Tirez la lampe et remplacez-la.

Pour le remontage, effectuez ces opérations dans le sens inverse.

Ne forcez pas sur le feu au moment du serrage des écrous.

Changement du troisième feu de stop (SW - diodes)

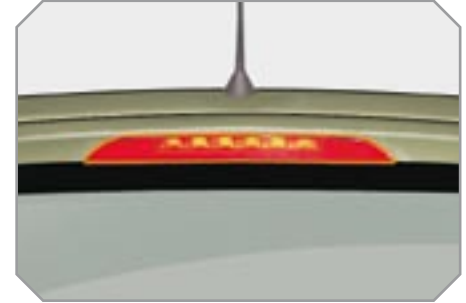

Sur les versions avec lunette arrière ouvrante, pour le remplacement de ce type de feu à diodes, consultez le réseau PEUGEOT.

LE CHANGEMENT D'UN FUSIBLE

Mode opératoire de remplacement d'un fusible défectueux par un fusible neuf pour remédier à une panne sur la fonction correspondante.



Accès aux outillages

La pince d'extraction et les fusibles de rechange sont installés au dos du couvercle de la boîte à fusibles de planche de bord.

Pour y accéder :

- ☞ tournez la vis d'un quart de tour vers la gauche,
- ☞ déclipsez le couvercle en tirant sur la partie supérieure droite,
- ☞ retirez complètement le couvercle,
- ☞ retirez la pince.

Remplacement d'un fusible

Avant de remplacer un fusible, il est nécessaire de connaître la cause de la panne et d'y remédier.

- ☞ Repérez le fusible défectueux en regardant l'état de son filament.



Bon



Mauvais

- ☞ Utilisez la pince spéciale pour extraire le fusible de son logement.
- ☞ Remplacez toujours le fusible défectueux par un fusible d'intensité équivalente.
- ☞ Vérifiez la correspondance entre le numéro gravé sur la boîte, l'intensité gravée sur le dessus et les tableaux ci-après.



Installation d'accessoires électriques

Le circuit électrique de votre véhicule est conçu pour fonctionner avec les équipements de série ou optionnels.

Avant d'installer d'autres équipements ou accessoires électriques sur votre véhicule, consultez le réseau PEUGEOT.



PEUGEOT décline toute responsabilité pour les frais occasionnés par la remise en état de votre véhicule ou les dysfonctionnements résultant de l'installation d'accessoires auxiliaires non fournis, non recommandés par PEUGEOT et non installés selon ses prescriptions, en particulier lorsque la consommation de l'ensemble des appareils supplémentaires branchés dépasse 10 milliampères.

Fusibles dans la planche de bord

La boîte à fusibles est placée dans la partie inférieure de la planche de bord (côté gauche).



Accès aux fusibles

☞ voir le paragraphe «Accès aux outillages».

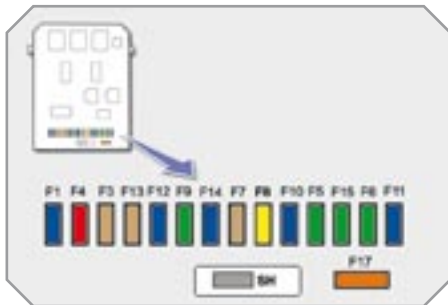

Tableaux des fusibles

Fusible N°	Intensité	Fonctions
G36	30 A	Sièges chauffants conducteur et passager.
G37	5 A	Boîtier de mémorisation du poste de conduite, rhéostat d'éclairage.
G38	30 A	Boîtier de mémorisation siège conducteur.
G39	30 A	Alimentation boîtier de servitude remorque.
G40	30 A	Amplificateur Hi-Fi.

Fusible N°	Intensité	Fonctions
F1	15 A	Essuie-vitre arrière.
F2	-	Non utilisé.
F3	5 A	Calculateur airbags et prétensionneurs pyrotechniques.
F4	10 A	Contacteurs pédale d'embrayage et bi-fonction frein, rétroviseur intérieur électrochrome, air conditionné, capteur d'angle volant, boîte de vitesses automatique, boîtier de commutation et de protection.
F5	30 A	Lève-vitres séquentiels avant, alimentation rétroviseurs rabattables, rideau d'occultation du toit vitré panoramique.
F6	30 A	Lève-vitres séquentiels arrière, boîtier de servitude remorque.
F7	5 A	Plafonniers avant et arrière, lecteurs de carte, liseuses arrière, éclairage pare-soleil, éclairage boîte à gants, lampe nomade.



Fusible N°	Intensité	Fonctions
F8	20 A	Autoradio, radiotéléphone, changeur CD, écran multifonction, détection sous-gonflage.
F9	30 A	Prise 12 V avant.
F10	15 A	Commandes sous-volant, sirène alarme, calculateur alarme.
F11	15 A	Contacteur antivol courant faible.
F12	15 A	Combiné, afficheur témoins de ceinture et d'airbag frontal passager, air conditionné, boîtier de mémorisation siège conducteur, contacteurs de siège arrière 2ème rangée, module auto-école.
F13	5 A	Boîtier servitude moteur, airbags, levier de vitesses boîte manuelle pilotée, boîtier de servitude remorque.
F14	15 A	Écran multifonction, amplificateur, kit mains-libres, capteur de pluie / luminosité, calculateur aide au stationnement, alerte de franchissement involontaire de ligne.
F15	30 A	Verrouillage et super-verrouillage.
F17	40 A	Dégivrage lunette arrière et rétroviseurs extérieurs.
SH	-	Shunt PARC.

Fusibles dans le compartiment moteur

La boîte à fusibles est placée dans le compartiment moteur près de la batterie (côté gauche).



Accès aux fusibles

- ☞ Déclipez le couvercle.
- ☞ Remplacez le fusible (voir paragraphe correspondant).
- ☞ Après intervention, refermez très soigneusement le couvercle pour garantir l'étanchéité de la boîte à fusibles.



Tableau des fusibles

Fusible N°	Intensité	Fonctions
F1	20 A	Alimentation calculateur moteur, électrovannes pompe à injection et EGR (2 l HDI 16V), injecteurs (2 l HDI 16V).
F2	15 A	Avertisseur sonore.
F3	10 A	Lave-vitre avant / arrière.
F4	20 A	Lave-projecteurs.
F5	15 A	Électrovannes purge canister, décharge turbine et régulation pression Turbo (1,6 l THP 16V), réchauffeur vapeur huile (1,6 l THP 16V), réchauffeur gazole (1,6 l HDI 16V).
F6	10 A	Capteur vitesse véhicule, calculateur ABS/ESP.
F7	10 A	Calculateur direction assistée, boîte de vitesses automatique, détecteur niveau eau moteur.
F8	25 A	Commande du démarreur.
F9	10 A	Prise diagnostic, projecteurs directionnels, débitmètre d'air (Diesel), pompe filtre à particules (Diesel).
F10	30 A	Actionneurs calculateur moteur (essence : bobines d'allumage, électrovannes, sondes à oxygène, injecteurs, réchauffeurs, pompe à carburant, thermostat piloté) (Diesel : électrovannes, réchauffeurs).
F11	40 A	Pulseur air conditionné.



Fusible N°	Intensité	Fonctions
F12	30 A	Petite / Grande vitesse essuie-vitre avant.
F13	40 A	Alimentation boîtier servitude intelligent (+ après contact).
F14	30 A	Pompe à air.
F15	10 A	Feux de route droit.
F16	10 A	Feux de route gauche.
F17	15 A	Feu de croisement gauche.
F18	15 A	Feu de croisement droit.
F19	15 A	Réchauffeur vapeur huile (1,4 l 16V et 1,6 l VTi 16V), électrovanne purge canister (1,4 l 16V et 1,6 l VTi 16V), sondes à oxygène (essence), électrovannes refroidissement air (Diesel).
F20	10 A	Thermostat piloté, électrovannes distribution variable, électrovanne régulation pression Turbo (Diesel), détecteur niveau eau moteur (Diesel).
F21	5 A	Alimentation relais groupe moto-ventilateur, commande relais Valvetronic (1,4 l 16V et 1,6 l VTi 16V), refroidissement Turbo (1,6 l THP 16V), débitmètre d'air (1,6 l HDI 16V).

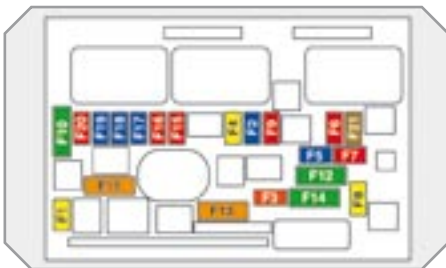
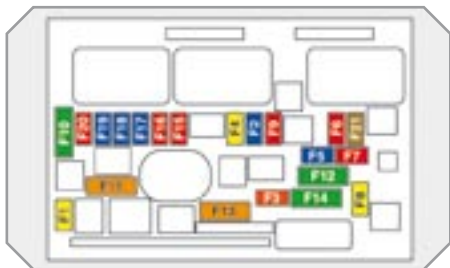

Tableau des mini et midi-fusibles au-dessus de la batterie

Fusible N°	Intensité	Fonctions
F1	15 A	Boîte de vitesses (manuelle pilotée ou automatique).
F2	15 A	Prise diagnostic, feux diurnes.
F3	5 A	Contacteur bi-fonction frein.
F4	-	Non utilisé.
F5*	80 A	Groupe électropompe direction assistée.
F6*	70 A	Boîtier de chauffage (Diesel).
F7*	100 A	Boîtier de commutation et de protection.
F8	-	Non utilisé.
F9*	30 A	Groupe électropompe boîte manuelle pilotée.
F10*	30 A	Moteur électrique Valvetronic (1,6 I THP 16V).

Tableau des maxi-fusibles

Fusible N°	Intensité	Fonctions
MF1*	50 A	Groupe moto-ventilateur.
MF2*	50 A	Boîtier fusibles habitacle.
MF3*	80 A	Boîtier servitude intelligent.
MF4*	-	Non utilisé.
MF5*	50 A	Calculateur ABS/ESP.
MF6*	30 A	Calculateur ABS/ESP.
MF7*	80 A	Boîtier servitude intelligent.
MF8*	-	Non utilisé.

* Les maxi-fusibles sont une protection supplémentaire des systèmes électriques. Toute intervention sur les maxi-fusibles doit être effectuée par le réseau PEUGEOT.

LA BATTERIE

Mode opératoire pour recharger votre batterie déchargée ou pour démarrer le moteur à partir d'une autre batterie.

Accès à la batterie



La batterie est située sous le capot moteur.

Pour y accéder :

- ☞ ouvrez le capot avec la manette intérieure, puis extérieure,
- ☞ fixez la béquille de capot,
- ☞ retirez le cache plastique pour accéder aux deux bornes,
- ☞ déclipsez le boîtier de fusibles pour retirer la batterie, si nécessaire.

Démarrer à partir d'une autre batterie

- ☞ Connectez le câble rouge à la borne (+) de la batterie en panne **A**, puis à la borne (+) de la batterie de secours **B**.

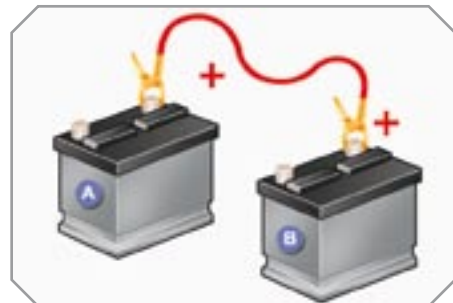

- ☞ Connectez une extrémité du câble vert ou noir à la borne (-) de la batterie de secours **B**.
- ☞ Connectez l'autre extrémité du câble vert ou noir sur le point de masse **C** du véhicule en panne.

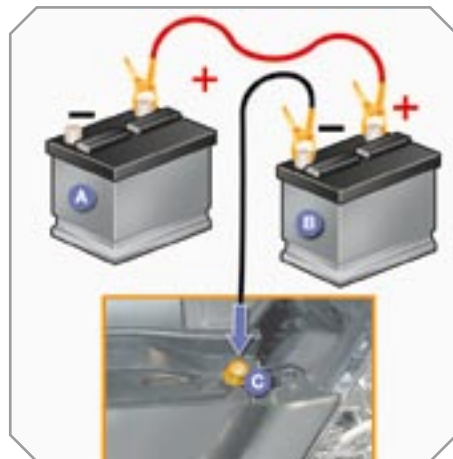

- ☞ Actionnez le démarreur, laissez tourner le moteur.
- ☞ Attendez le retour au ralenti et débranchez les câbles.

Recharger la batterie avec un chargeur de batterie

- ☞ Débranchez la batterie du véhicule.
- ☞ Respectez les instructions d'utilisation données par le fabricant du chargeur.
- ☞ Rebranchez en commençant par la borne (-).
- ☞ Vérifiez la propreté des bornes et des cosses. Si elles sont couvertes de sulfate (dépôt blanchâtre ou verdâtre), démontez-les et nettoyez-les.



Les batteries contiennent des substances nocives telles que l'acide sulfurique et le plomb. Elles doivent être éliminées selon les prescriptions légales et ne doivent en aucun cas être jetées avec les ordures ménagères.

Remettez les piles et les batteries usées à un point de collecte spécial.



Il est conseillé, lors d'un arrêt prolongé de plus d'un mois, de débrancher la batterie.



Ne débranchez pas les cosses quand le moteur tourne.

Ne rechargez pas les batteries sans avoir débranché les cosses.

Ne poussez pas le véhicule pour démarrer le moteur, si vous avez une boîte manuelle pilotée 6 vitesses.

Avant débranchement

Avant de procéder au débranchement de la batterie, vous devez attendre 2 minutes après la coupure du contact.

Fermez les vitres et les portes avant de débrancher la batterie.

Après rebranchement

Après tout rebranchement de la batterie, mettez le contact et attendez 1 minute avant de démarrer, afin de permettre l'initialisation des systèmes électroniques. Toutefois, si après cette manipulation de légères perturbations subsistent, consultez le réseau PEUGEOT.

En vous reportant au chapitre correspondant, vous devez réinitialiser vous-même :

- la clé à télécommande,
- le rideau d'occultation du toit vitré panoramique,
- le système de guidage embarqué GPS.

LE MODE DÉLESTAGE

Système gérant l'utilisation de certaines fonctions par rapport au niveau d'énergie restant dans la batterie.

Véhicule roulant, le délestage neutralise temporairement certaines fonctions, telles que l'air conditionné, le dégivrage de la lunette arrière...

Les fonctions neutralisées sont automatiquement réactivées dès que les conditions le permettent.



Au risque de décharger la batterie, les fonctions neutralisées peuvent être réactivées manuellement.

LE MODE ÉCONOMIE D'ÉNERGIE

Système gérant la durée d'utilisation de certaines fonctions pour préserver une charge suffisante de la batterie.

Après l'arrêt du moteur, vous pouvez encore utiliser, pendant une durée cumulée maximale de trente minutes, des fonctions telles que le système audio et télématique, les essuie-vitres, les feux de croisement, les plafonniers...

Entrée dans le mode

Une fois ces trente minutes passées, un message d'entrée en mode économie d'énergie apparaît sur l'écran multifonction et les fonctions actives sont mises en veille.



Si une communication téléphonique est engagée au même moment :

- celle-ci sera maintenue pendant 10 minutes avec le kit mains-libres de votre WIP Sound,
- celle-ci sera maintenue pendant 10 minutes avec le WIP Nav ou le WIP Com 3D, puis basculera sur votre téléphone en fonction de son modèle.

Sortie du mode

Ces fonctions seront réactivées automatiquement à la prochaine utilisation du véhicule.

- ☞ Pour retrouver l'usage immédiat de ces fonctions, démarrez le moteur et laissez-le tourner :
 - moins de dix minutes, pour disposer des équipements pendant cinq minutes environ,
 - plus de dix minutes, pour les conserver pendant trente minutes environ.



Une batterie déchargée ne permet pas le démarrage du moteur (voir paragraphe correspondant).

LE CHANGEMENT D'UN BALAI D'ESSUIE-VITRE

Mode opératoire de remplacement d'un balai d'essuie-vitre usé par un neuf sans aucun outillage.

Avant démontage d'un balai avant

- ☞ Dans la minute qui suit la coupure du contact, actionnez la commande d'essuie-vitre pour positionner les balais en milieu de pare-brise.

Démontage d'un balai avant ou arrière

- ☞ Soulevez le bras correspondant.
- ☞ Déclipez le balai et retirez-le.

Remontage d'un balai avant ou arrière

- ☞ A l'avant, vérifiez la taille du balai, car le balai le plus court se monte du côté droit du véhicule.
- ☞ Mettez en place le nouveau balai correspondant et clipez-le.
- ☞ Rabattez le bras avec précaution.

Après remontage d'un balai avant

- ☞ Mettez le contact.
- ☞ Actionnez de nouveau la commande d'essuie-vitre pour ranger les balais.



LE REMORQUAGE DU VÉHICULE

Mode opératoire pour faire remorquer son véhicule ou remorquer un autre véhicule avec un dispositif mécanique amovible.

Accès aux outillages



L'anneau de remorquage est installé dans le coffre sous le plancher.

Pour y accéder :

- ☞ ouvrez le coffre,
- ☞ soulevez le plancher,
- ☞ immobilisez-le en accrochant son cordon au crochet du support de tablette,
- ☞ retirez le caisson de rangement en polystyrène,
- ☞ sortez l'anneau de remorquage du boîtier support.

Remorquage de son véhicule



- ☞ Dans le pare-chocs avant, déclipsez le cache en appuyant sur sa partie basse.
- ☞ Vissez l'anneau de remorquage jusqu'en butée.
- ☞ Installez la barre de remorquage.
- ☞ Allumez le signal de détresse sur le véhicule remorqué.

- i** ☞ Mettez le levier de vitesses au point mort (position **N** pour la boîte manuelle pilotée ou automatique).

Le non-respect de cette particularité peut conduire à la détérioration de certains organes de freinage et à l'absence d'assistance de freinage au redémarrage du moteur.

Remorquage d'un autre véhicule



- ☞ Dans le pare-chocs arrière, déclipsez le cache en appuyant sur sa partie basse.
- ☞ Vissez l'anneau de remorquage jusqu'en butée.
- ☞ Installez la barre de remorquage.
- ☞ Allumez le signal de détresse sur le véhicule remorqué.

- !** Lors d'un remorquage avec les quatre roues au sol, utilisez toujours une barre de remorquage.

Lors d'un remorquage avec deux roues au sol seulement, utilisez toujours un outil de levage professionnel.

Lors d'un remorquage moteur arrêté, il n'y a plus d'assistance de freinage et de direction.



LE REMORQUAGE DU VÉHICULE



Mode opératoire pour faire remorquer son véhicule ou remorquer un autre véhicule avec un dispositif mécanique amovible.

Accès aux outillages



L'anneau de remorquage est installé dans la garniture latérale gauche du coffre.

Pour y accéder :

- ☞ ouvrez le coffre,
- ☞ ouvrez la trappe d'accès dans la garniture latérale gauche,
- ☞ retirez la clé démonte-roue de son support,
- ☞ sortez l'anneau de remorquage du même support.

Remorquage de son véhicule



- ☞ Dans le pare-chocs avant, déclipsez le cache en appuyant sur sa partie gauche.
- ☞ Vissez l'anneau de remorquage jusqu'en butée.
- ☞ Installez la barre de remorquage.
- ☞ Allumez le signal de détresse sur le véhicule remorqué.



- ☞ Mettez le levier de vitesses au point mort (position **N** pour la boîte de vitesses automatique).
- Le non-respect de cette particularité peut conduire à la détérioration de certains organes de freinage et à l'absence d'assistance de freinage au redémarrage du moteur.

Remorquage d'un autre véhicule



- ☞ Dans le pare-chocs arrière, déclipsez le cache en appuyant sur sa partie gauche.
- ☞ Vissez l'anneau de remorquage jusqu'en butée.
- ☞ Installez la barre de remorquage.
- ☞ Allumez le signal de détresse sur le véhicule remorqué.



Lors d'un remorquage avec les quatre roues au sol, utilisez toujours une barre de remorquage.

Lors d'un remorquage avec deux roues au sol seulement, utilisez toujours un outil de levage professionnel.

Lors d'un remorquage moteur arrêté, il n'y a plus d'assistance de freinage et de direction.

L'ATTELAGE D'UNE REMORQUE, D'UNE CARAVANE...

Dispositif mécanique adapté à l'accrochage d'une remorque ou d'une caravane avec une signalisation et un éclairage complémentaires.



Votre véhicule est essentiellement conçu pour le transport des personnes et de bagages, mais peut également être utilisé pour tracter une remorque.

i Nous vous recommandons d'utiliser les attelages et leurs faisceaux d'origine PEUGEOT qui ont été testés et homologués dès la conception de votre véhicule et de confier le montage de ce dispositif au réseau PEUGEOT.

En cas de montage hors réseau PEUGEOT, ce montage doit se faire impérativement en utilisant les pré-dispositions électriques implantées à l'arrière du véhicule et les préconisations du constructeur.

La conduite avec remorque soumet le véhicule tracteur à des sollicitations plus importantes et exige de son conducteur une attention particulière.

Conseils de conduite

Répartition des charges

☞ Répartissez la charge dans la remorque pour que les objets les plus lourds se trouvent le plus près possible de l'essieu, et que le poids sur flèche approche le maximum autorisé, sans toutefois le dépasser.

La densité de l'air diminue avec l'altitude, réduisant ainsi les performances du moteur. Il faut réduire la charge maximum remorquable de 10 % par tranche de 1 000 mètres d'altitude.

Reportez-vous au chapitre «Caractéristiques techniques» pour connaître les masses et les charges remorquables en fonction de votre véhicule.

Vent latéral

☞ Tenez compte de l'augmentation de la sensibilité au vent.

Refroidissement

Tracter une remorque en côte augmente la température du liquide de refroidissement.

Le ventilateur étant actionné électriquement, sa capacité de refroidissement ne dépend pas du régime moteur.

☞ Pour abaisser le régime moteur, réduisez votre vitesse.

La charge maximum remorquable en côte prolongée dépend de l'inclinaison de la pente et de la température extérieure.

Dans tous les cas, soyez attentif à la température du liquide de refroidissement.



☞ En cas d'allumage du témoin d'alerte et du témoin **STOP**, arrêtez le véhicule et coupez le moteur dès que possible.

Freins

Tracter une remorque augmente la distance de freinage.

Pneumatiques

☞ Vérifiez la pression des pneumatiques du véhicule tracteur et de la remorque en respectant les pressions recommandées.

Eclairage

☞ Vérifiez la signalisation électrique de la remorque.



L'aide au stationnement arrière sera neutralisée automatiquement en cas d'utilisation d'un attelage d'origine PEUGEOT.



LA POSE DES BARRES DE TOIT

Pour installer des barres de toit transversales, utilisez les quatre fixations rapides prévues à cet effet :

- ☞ soulevez les volets d'occultation,
- ☞ ouvrez les caches de fixation sur chaque barre à l'aide de la clé,
- ☞ mettez en place chaque fixation et verrouillez-les tour à tour sur le toit,
- ☞ fermez les caches de fixation sur chaque barre à l'aide de la clé.



LA POSE DES BARRES DE TOIT



Pour installer des barres de toit transversales, respectez leur positionnement matérialisé par des repères sous les barres de toit longitudinales.

Utilisez les accessoires recommandés par PEUGEOT en respectant les consignes de montage du fabricant.

Pour mettre un chargement sur le pavillon, il est nécessaire de monter des barres de toit transversales sur les longitudinales.

Après la mise en place du chargement, vérifiez le serrage des barres de toit transversales.



Poids maximum autorisé sur galerie, pour une hauteur de chargement ne dépassant pas 40 cm (sauf porte-vélos) : 80 kg.

Si la hauteur dépasse 40 cm, adaptez la vitesse du véhicule en fonction du profil de la route, afin de ne pas endommager les barres de toit et les fixations sur le toit.

Veillez vous référer aux législations nationales afin de respecter la réglementation du transport d'objets plus longs que le véhicule.



Les barres de toit longitudinales ne sont pas démontables.

Poids maximum autorisé sur les barres de toit, pour une hauteur de chargement ne dépassant pas 40 cm (sauf porte-vélos) : 75 kg.

Si la hauteur dépasse 40 cm, adaptez la vitesse du véhicule en fonction du profil de la route, afin de ne pas endommager les barres de toit et les fixations sur le toit.

Veillez vous référer aux législations nationales afin de respecter la réglementation du transport d'objets plus longs que le véhicule.

L'ÉCRAN GRAND FROID*

Dispositif amovible permettant d'éviter l'amoncellement de neige au niveau du ventilateur de refroidissement du radiateur.



Montage

- ☞ Présentez l'écran grand froid devant la partie basse du pare-chocs avant.
- ☞ Appuyez sur son pourtour pour cliper tour à tour ses clips de fixation.

Démontage

- ☞ À l'aide d'un tournevis, faites levier pour décliper tour à tour chaque clip de fixation.

i N'oubliez pas de retirer l'écran grand froid :

- température extérieure supérieure à 10°C,
- en cas de remorquage,
- vitesse supérieure à 120 km/h.

LES ACCESSOIRES

Vous pouvez disposer d'un large choix d'accessoires et de pièces d'origine en vous rendant dans le Réseau PEUGEOT.

Ces accessoires et ces pièces ont été testés et approuvés aussi bien en fiabilité qu'en sécurité.

Ceux-ci sont tous adaptés à votre véhicule et bénéficient tous de la référence et de la garantie PEUGEOT.

Cette offre de la Boutique PEUGEOT est structurée autour de 5 familles : PROTECT - CONFORT - AUDIO - DESIGN - TECNIC ; celle-ci est dédiée à :

«Protect» :



alarme anti-intrusion, gravage des vitres, antivols de roues, éthylotest, trousse de secours, triangle de présignalisation, gilet haute sécurité, système de repérage de véhicule volé, grille pare-chien, kit anti-crevaision, chaînes neige.

«Confort» :



surtapis**, bac de coffre, filet de retenue, cintre fixe sur appui-tête, seuils de portes aluminium ou PVC, cartouches de parfum.

Pour les loisirs : barres de toit, porte vélos sur attelage, porte vélos sur barres de toit, porte skis, coffre de toit, rehausse et sièges pour enfants, stores latéraux et store arrière, accoudoir central avant, range CD, rangement sous tablette.

Attelage de remorque nécessitant impérativement le montage par le Réseau PEUGEOT.

** Pour éviter tout risque de blocage des pédales :

- veillez au bon positionnement et à la bonne fixation du surtapis,
- ne superposez jamais plusieurs surtapis.

* Suivant destination.

«Audio» :



autoradios, radiotéléphone, amplificateurs, navigations, kit mains-libres, changeur CD, haut-parleurs, lecteur DVD, kit de branchement pour lecteur MP3 ou baladeur CD, USB Box, aide au stationnement arrière.

«Design» :



habillages de sièges compatibles avec les airbags latéraux, pommeau aluminium, projecteurs antibrouillard, toit ouvrant***, déflecteurs de portes, becquet, bavettes de style, jantes aluminium, enjoliveurs, échappement sport, kit carrosserie.



Installation d'émetteurs de radiocommunication

Avant toute installation d'émetteurs de radiocommunication en post-équipement, avec antenne extérieure sur votre véhicule, nous vous conseillons de prendre contact avec un représentant de la marque PEUGEOT.

Le Réseau PEUGEOT vous communiquera les caractéristiques des émetteurs (bande de fréquence, puissance de sortie maximum, position antenne, conditions spécifiques d'installation) qui peuvent être montés, conformément à la Directive Compatibilité Électromagnétique Automobile (2004/104/CE).

«Tecnic» :



liquide lave-vitre, produits de nettoyage et d'entretien intérieur et extérieur.

Vous pouvez vous procurer des kits de transformation «Entreprise» pour passer d'un véhicule particulier à un véhicule de société.



Selon les pays de commercialisation, les gilets haute sécurité, les triangles de présignalisation et les ampoules de rechange sont obligatoires à bord du véhicule.



La pose d'un équipement ou d'un accessoire électrique, non référencé par PEUGEOT, peut entraîner une panne du système électronique de votre véhicule.

Nous vous remercions de bien vouloir noter cette particularité et, nous conseillons de prendre contact avec un représentant de la Marque pour vous faire présenter la gamme des équipements ou accessoires référencés.

*** Toit ouvrant nécessitant impérativement le montage par le Réseau PEUGEOT.

MODELES :	MOTORISATIONS ET BOITES DE VITESSES			
Types variantes versions : 4C... 4A... 4G... 4E... 4H...	8FS-C	5FW-C	5FW-F	N6A-B N6A-C
MOTEURS ESSENCE	1,4 litre VTi 16V 95 ch	1,6 litre VTi 16V 120 ch		1,6 litre 16V 108 ch
Cylindrée (cm ³)	1 397	1 598	1 598	1 587
Alésage x course (mm)	77 x 75	77 x 85,8	77 x 85,8	78,5 x 82
Puiss. maxi : norme CEE (kW)	70	88	88	78
Régime de puiss. maxi (tr/min)	5 750	6 000	6 000	5 800
Couple maxi : norme CEE (Nm)	136	160	160	142
Régime de couple maxi (tr/min)	4 250	4 250	4 250	4 000
Carburant	Sans plomb	Sans plomb		Sans plomb
Catalyseur	Oui	Oui		Oui
BOITES DE VITESSES	Manuelle (5 rapports)	Manuelle (5 rapports)	Auto. (4 rapports)	Manuelle (5 rapports)
CAPACITES D'HUILE (en litres)				
Moteur (avec échange cartouche)	4,25	4,25	4,25	3,25
Boîte de vitesses - Pont	1,9	1,9	-	1,9

4C... : 5 portes.

4A... : 3 portes.

4G... : 3 portes «Société».

4E... : SW banquette arrière.

4H... : SW toit panoramique.

12 CARACTÉRISTIQUES TECHNIQUES

MODELES :	MOTORISATIONS ET BOITES DE VITESSES				
Types variantes versions : 4C... 4A... 4E... 4H...	5FX-H	5FT-F	5FY-H	RFJ-B RFJ-C	RFJ-E RFJ-F
MOTEURS ESSENCE	1,6 litre THP 16V 150 ch	1,6 litre THP 16V 140 ch	1,6 litre THP 16V 175 ch	2 litres 16V 140 ch	
Cylindrée (cm ³)	1 598		1 598	1 997	
Alésage x course (mm)	77 x 85,8		77 x 85,8	85 x 88	
Puiss. maxi : norme CEE (kW)	110	103	128	103	
Régime de puiss. maxi (tr/min)	5 800	6 000	6 000	6 000	
Couple maxi : norme CEE (Nm)	240		240	200	
Régime de couple maxi (tr/min)	1 400		1 600	4 000	
Carburant	Sans plomb		Sans plomb	Sans plomb	
Catalyseur	Oui		Oui	Oui	
BOITES DE VITESSES	Manuelle (6 rapports)	Auto. (4 rapports)	Manuelle (6 rapports)	Manuelle (5 rapports)	Auto. (4 rapports)
CAPACITES D'HUILE (en litres)					
Moteur (avec échange cartouche)	4,25	4,25	4,25	5	5
Boîte de vitesses - Pont	1,9	-	1,9	1,9	-

4C... : 5 portes.

4A... : 3 portes.

4E... : SW banquette arrière.

4H... : SW toit panoramique.

MODELES :	MOTORISATIONS ET BOITES DE VITESSES			
Types variantes versions : 4C... 4A... 4E... 4H...	NFU-C/FF		RFJ-C/FF	
MOTEURS BIOFLEX	1,6 litre 16V 110 ch		2 litres 16V 140 ch	
Cylindrée (cm ³)	1 587		1 997	
Alésage x course (mm)	78,5 x 82		85 x 88	
Puiss. maxi : norme CEE (kW)	80	82	103	-
Régime de puiss. maxi (tr/min)	5 800		6 000	
Couple maxi : norme CEE (Nm)	147	153	200	-
Régime de couple maxi (tr/min)	4 000		4 000	
Carburant	Sans plomb E85		Sans plomb E85	
Catalyseur	Oui		Oui	
BOITES DE VITESSES	Manuelle (5 rapports)		Manuelle (5 rapports)	
CAPACITES D'HUILE (en litres)				
Moteur (avec échange cartouche)	3,25		5,0	
Boîte de vitesses - Pont	1,9		1,9	

4C... : 5 portes.

4A... : 3 portes.

4E... : SW banquette arrière.

4H... : SW toit panoramique.



CONSOUMATIONS			Suivant directive 80/1268/CEE			
Moteurs essence	Boîtes de vitesses	Types variantes versions : 4C... 4A... 4G... (a)	Circuit urbain (litres/100 km)	Circuit extra-urbain (litres/100 km)	Circuit mixte (litres/100 km)	Emission massique de CO ₂ (g/km)
1,4 litre VTi 16V 95 ch	Manuelle	8FS-C	9,0	5,2	6,5	155
1,6 litre VTi 16V 120 ch	Manuelle	5FW-C	9,3	5,2	6,7	159
	Auto.	5FW-F	10,3	5,7	7,3	174
1,6 litre 16V 108 ch	Manuelle	N6A-B N6A-C	10,1	5,8	7,4	-
1,6 litre THP 16V 150 ch	Manuelle	5FX-H	10,3	5,5	7,2	171
		5FX-H/1	10,1	5,3	7,0	165
1,6 litre THP 16V 140 ch	Auto.	5FT-F	11,4	6,0	7,9	188
1,6 litre THP 16V 175 ch	Manuelle	5FY-H	10,7	5,7	7,6	180
2 litres 16V 140 ch	Manuelle	RFJ-B RFJ-C	12,2	6,5	8,6	-
	Auto.	RFJ-E RFJ-F	12,3	6,6	8,7	-

(a) .../1 : équipés de pneumatiques à faible résistance au roulement pour réduire la consommation et les émissions de CO₂ (exemple : MICHELIN Energy Saver).

Les consommations présentées ici, correspondent aux valeurs communiquées au moment de l'impression.

Ces valeurs de consommation sont établies suivant la Directive 80/1268/CEE. Elles peuvent varier en fonction du comportement au volant, des conditions de circulation, des conditions météorologiques, du chargement du véhicule, de l'entretien du véhicule et de l'utilisation des accessoires.



CONSOUMATIONS			Suivant directive 80/1268/CEE			
Moteurs essence	Boîtes de vitesses	Types variantes versions : 4E... (a)	Circuit urbain (litres/100 km)	Circuit extra-urbain (litres/100 km)	Circuit mixte (litres/100 km)	Emission massique de CO ₂ (g/km)
1,4 litre VTi 16V 95 ch	Manuelle	8FS-C	9,3	5,3	6,7	159
1,6 litre VTi 16V 120 ch	Manuelle	5FW-C 5FW-C/1	9,5 9,4	5,5 5,3	6,9 6,7	165 160
	Auto.	5FW-F	10,5	5,9	7,5	178
1,6 litre 16V 108 ch	Manuelle	N6A-B N6A-C	10,3	6,0	7,5	-
1,6 litre THP 16V 150 ch	Manuelle	5FX-H	10,4	5,6	7,3	173
1,6 litre THP 16V 140 ch	Auto.	5FT-F	11,5	6,1	8,0	190
2 litres 16V 140 ch	Manuelle	RFJ-B RFJ-C	12,1	6,5	8,6	-
	Auto.	RFJ-E RFJ-F	12,1	6,6	8,7	-

(a) .../1 : équipés de pneumatiques à faible résistance au roulement pour réduire la consommation et les émissions de CO₂ (exemple : MICHELIN Energy Saver).

Les consommations présentées ici, correspondent aux valeurs communiquées au moment de l'impression.

Ces valeurs de consommation sont établies suivant la Directive 80/1268/CEE. Elles peuvent varier en fonction du comportement au volant, des conditions de circulation, des conditions météorologiques, du chargement du véhicule, de l'entretien du véhicule et de l'utilisation des accessoires.

La qualité du carburant utilisé pour les moteurs essence

Les moteurs essence sont parfaitement compatibles avec les biocarburants essence du type E5 (contenant 5% d'éthanol), conformes à la norme européenne EN 228.

Les carburants du type E85 (contenant jusqu'à 85% d'éthanol) sont exclusivement réservés aux seuls véhicules commercialisés pour l'utilisation de ce type de carburant (véhicules BioFlex). La qualité de l'éthanol doit respecter la norme européenne EN 15376.

Pour le Brésil uniquement, des véhicules spécifiques sont commercialisés pour fonctionner avec les carburants contenant jusqu'à 100% d'éthanol (type E100).



CONSOMMATIONS			Suivant directive 80/1268/CEE			
Moteurs essence	Boîtes de vitesses	Types variantes versions : 4H... (a)	Circuit urbain (litres/100 km)	Circuit extra-urbain (litres/100 km)	Circuit mixte (litres/100 km)	Emission massique de CO ₂ (g/km)
1,6 litre VTi 16V 120 ch	Manuelle	5FW-C 5FW-C/1	9,8 9,6	5,6 5,4	7,1 6,9	169 164
	Auto.	5FW-F	10,7	6,1	7,7	182
1,6 litre 16V 108 ch	Manuelle	N6A-B N6A-C	-	-	-	-
1,6 litre THP 16V 150 ch	Manuelle	5FX-H	10,6	5,8	7,5	177
1,6 litre THP 16V 140 ch	Auto.	5FT-F	11,8	6,2	8,2	194
1,6 litre THP 16V 175 ch	Manuelle	5FY-H	10,9	6,0	7,8	185
2 litres 16V 140 ch	Manuelle	RFJ-B RFJ-C	12,3	6,6	8,7	-
	Auto.	RFJ-E RFJ-F	12,3	6,8	8,8	-

(a) .../1 : équipés de pneumatiques à faible résistance au roulement pour réduire la consommation et les émissions de CO₂ (exemple : MICHELIN Energy Saver).

Les consommations présentées ici, correspondent aux valeurs communiquées au moment de l'impression.



Ces valeurs de consommation sont établies suivant la Directive 80/1268/CEE. Elles peuvent varier en fonction du comportement au volant, des conditions de circulation, des conditions météorologiques, du chargement du véhicule, de l'entretien du véhicule et de l'utilisation des accessoires.

La qualité du carburant utilisé pour les moteurs essence

Les moteurs essence sont parfaitement compatibles avec les biocarburants essence du type E5 (contenant 5% d'éthanol), conformes à la norme européenne EN 228.

Les carburants du type E85 (contenant jusqu'à 85% d'éthanol) sont exclusivement réservés aux seuls véhicules commercialisés pour l'utilisation de ce type de carburant (véhicules BioFlex). La qualité de l'éthanol doit respecter la norme européenne EN 15376.

Pour le Brésil uniquement, des véhicules spécifiques sont commercialisés pour fonctionner avec les carburants contenant jusqu'à 100% d'éthanol (type E100).

CONSOMMATIONS			Suivant directive 80/1268/CEE			
Moteurs BioFlex	Boîtes de vitesses	Types variantes versions :	Circuit urbain (litres/100 km)	Circuit extra-urbain (litres/100 km)	Circuit mixte (litres/100 km)	Emission massique de CO ₂ (g/km)
		4C... 4A... (a)				
1,6 litre 16V 110 ch	Manuelle	NFU-C/FF	9,9 (1) 13,8 (2)	5,6 (1) 7,9 (2)	7,2 (1) 10,0 (2)	170 (1) 164 (2)
		NFU-C/FF/1	9,7 (1) 13,6 (2)	5,4 (1) 7,7 (2)	7,0 (1) 9,8 (2)	165 (1) 159 (2)
2 litres 16V 140 ch	Manuelle	RFJ-C/FF	10,7 (1) 14,1 (2)	5,8 (1) 8,1 (2)	7,6 (1) 10,3 (2)	180 (1) 170 (2)
		RFJ-C/FF/1	10,5 (1) 14,0 (2)	5,6 (1) 7,8 (2)	7,4 (1) 10,1 (2)	175 (1) 165 (2)
		4E... (a)				
2 litres 16V 140 ch	Manuelle	RFJ-C/FF	10,9 (1) 14,3 (2)	6,0 (1) 8,3 (2)	7,8 (1) 10,5 (2)	184 (1) 174 (2)
		RFJ-C/FF/1	10,7 (1) 14,2 (2)	5,8 (1) 8,0 (2)	7,6 (1) 10,3 (2)	179 (1) 169 (2)
		4H...				
2 litres 16V 140 ch	Manuelle	RFJ-C/FF	11,1 (1) 14,5 (2)	6,2 (1) 8,5 (2)	8,0 (1) 10,7 (2)	188 (1) 177 (2)

(a) .../1 : équipés de pneumatiques à faible résistance au roulement pour réduire la consommation et les émissions de CO₂ (exemple : MICHELIN Energy Saver).

(1) - Sans plomb ; (2) - E85.

Les consommations présentées ici, correspondent aux valeurs communiquées au moment de l'impression.

Ces valeurs de consommation sont établies suivant la Directive 80/1268/CEE. Elles peuvent varier en fonction du comportement au volant, des conditions de circulation, des conditions météorologiques, du chargement du véhicule, de l'entretien du véhicule et de l'utilisation des accessoires.



MASSES ET CHARGES REMORQUABLES (en kg)

Moteurs essence	1,4 l VTi 16V 95 ch	1,6 l VTi 16V 120 ch		1,6 l 16V 108 ch
Boîtes de vitesses	Manuelle	Manuelle	Auto.	Manuelle
Types variantes versions : 4C... 4A... 4G...	8FS-C	5FW-C	5FW-F	N6A-B N6A-C
- Masse à vide	1 271 - 1 262 - 1 246	1 287 - 1 277	1 312 - 1 302	1 302 - 1 279
- Masse en ordre de marche	1 346 - 1 337 - 1 321	1 362 - 1 352	1 387 - 1 377	1 377 - 1 354
- Charge utile	489 - 487 - 536	528 - 525	512 - 510	518 - 521
- Masse maximale techniquement admissible en charge (MTAC)	1 760 - 1 749 - 1 782	1 815 - 1 802	1 824 - 1 812	1 820 - 1 800
- Masse totale roulante autorisée (MTRA) en pente 12%	2 960 - 2 949 - 2 982	3 215 - 3 202	3 094 - 3 082	3 020 - 3 000
- Remorque freinée (dans la limite du MTRA) en pente 10% ou 12%	1 200	1 400	1 270	1 200
- Remorque freinée* (avec report de charge dans la limite du MTRA)	1 450	1 650	1 520	1 450
- Remorque non freinée	670 - 665 - 660	680 - 675	690 - 685	685 - 675
- Poids recommandé sur flèche	58 - 58 - 50	76	61	60

* La masse de la remorque freinée peut être, dans la limite du MTRA, augmentée dans la mesure où l'on réduit d'autant le MTAC du véhicule tracteur ; attention, le remorquage avec un véhicule tracteur peu chargé peut dégrader sa tenue de route.

Les valeurs de MTRA et de charges remorquables indiquées sont valables pour une altitude maxi de 1000 mètres ; la charge remorquable mentionnée doit être réduite de 10 % par paliers de 1000 mètres supplémentaires.

Dans le cas d'un véhicule tracteur, il est interdit de dépasser la vitesse de 100 km/h (respectez la législation en vigueur dans votre pays).

Des températures extérieures élevées peuvent entraîner des baisses de performances du véhicule pour protéger le moteur ; lorsque la température extérieure est supérieure à 37 °C, limiter la masse remorquée.



MASSES ET CHARGES REMORQUABLES (en kg)

Moteurs essence	1,6 I THP 16V 150 ch	1,6 I THP 16V 140 ch	1,6 I THP 16V 175 ch	2 I 16V 140 ch	
Boîtes de vitesses	Manuelle	Auto.	Manuelle	Manuelle	Auto.
Types variantes versions : 4C... 4A...	5FX-H	5FT-F	5FY-H	RFJ-B RFJ-C	RFJ-E RFJ-F
- Masse à vide	1 340 - 1 316	1 355 - 1 343	1 396 - 1 371	1 323 - 1 299	1 348 - 1 324
- Masse en ordre de marche	1 415 - 1 391	1 430 - 1 418	1 471 - 1 446	1 398 - 1 374	1 423 - 1 399
- Charge utile	500 - 499	500 - 500	459 - 464	502 - 501	502 - 501
- Masse maximale techniquement admissible en charge (MTAC)	1 840 - 1 815	1 855 - 1 843	1 855 - 1 835	1 825 - 1 800	1 850 - 1 825
- Masse totale roulante autorisée (MTRA) en pente 12%	3 290 - 3 265	3 255 - 3 243	3 255 - 3 235	3 225 - 3 200	3 250 - 3 225
- Remorque freinée (dans la limite du MTRA) en pente 10% ou 12%	1 450	1 400	1 400	1 400	1 400
- Remorque freinée* (avec report de charge dans la limite du MTRA)	1 700	1 650	1 650	1 650	1 650
- Remorque non freinée	705 - 695	715 - 705	735 - 720	695 - 685	710 - 695
- Poids recommandé sur flèche	68	66	66	70	70

* La masse de la remorque freinée peut être, dans la limite du MTRA, augmentée dans la mesure où l'on réduit d'autant le MTAC du véhicule tracteur ; attention, le remorquage avec un véhicule tracteur peu chargé peut dégrader sa tenue de route.

Les valeurs de MTRA et de charges remorquables indiquées sont valables pour une altitude maxi de 1000 mètres ; la charge remorquable mentionnée doit être réduite de 10 % par paliers de 1000 mètres supplémentaires.

Dans le cas d'un véhicule tracteur, il est interdit de dépasser la vitesse de 100 km/h (respectez la législation en vigueur dans votre pays).

Des températures extérieures élevées peuvent entraîner des baisses de performances du véhicule pour protéger le moteur ; lorsque la température extérieure est supérieure à 37 °C, limiter la masse remorquée.



MASSES ET CHARGES REMORQUABLES (en kg)

Moteurs BioFlex	1,6 l 16V 110 ch	2 l 16V 140 ch
Boîtes de vitesses	Manuelle	Manuelle
Types variantes versions : 4C... 4A...	NFU-C/FF	RFJ-C/FF
- Masse à vide	1 307	1 307 - 1 283
- Masse en ordre de marche	1 382	1 382 - 1 358
- Charge utile	447	447 - 447
- Masse maximale techniquement admissible en charge (MTAC)	1 754	1 754 - 1 730
- Masse totale roulante autorisée (MTRA) en pente 12%	2 954	3 154 - 3 130
- Remorque freinée (dans la limite du MTRA) en pente 10% ou 12%	1 200	1 400
- Remorque freinée* (avec report de charge dans la limite du MTRA)	1 450	1 650
- Remorque non freinée	690	690 - 675
- Poids recommandé sur flèche	60	66

* La masse de la remorque freinée peut être, dans la limite du MTRA, augmentée dans la mesure où l'on réduit d'autant le MTAC du véhicule tracteur ; attention, le remorquage avec un véhicule tracteur peu chargé peut dégrader sa tenue de route.

Les valeurs de MTRA et de charges remorquables indiquées sont valables pour une altitude maxi de 1000 mètres ; la charge remorquable mentionnée doit être réduite de 10 % par paliers de 1000 mètres supplémentaires.

Dans le cas d'un véhicule tracteur, il est interdit de dépasser la vitesse de 100 km/h (respectez la législation en vigueur dans votre pays).

Des températures extérieures élevées peuvent entraîner des baisses de performances du véhicule pour protéger le moteur ; lorsque la température extérieure est supérieure à 37 °C, limiter la masse remorquée.



MASSES ET CHARGES REMORQUABLES (en kg)

Moteurs essence	1,4 l VTI 16V 95 ch	1,6 l VTI 16V 120 ch		1,6 l 16V 108 ch
Boîtes de vitesses	Manuelle	Manuelle	Auto.	Manuelle
Types variantes versions : 4E...	8FS-C	5FW-C	5FW-F	N6A-B N6A-C
- Masse à vide	1 351	1 362	1 388	1 374
- Masse en ordre de marche	1 426	1 437	1 463	1 449
- Charge utile	569	560	560	576
- Masse maximale techniquement admissible en charge (MTAC)	1 920	1 922	1 948	1 950
- Masse totale roulante autorisée (MTRA) en pente 12%	2 970	3 172	3 098	3 150
- Remorque freinée (dans la limite du MTRA) en pente 10% ou 12%	1 050	1 250	1 150	1 200
- Remorque freinée* (avec report de charge dans la limite du MTRA)	1 350	1 550	1 450	1 400
- Remorque non freinée	710	715	730	720
- Poids recommandé sur flèche	60	65	60	75

* La masse de la remorque freinée peut être, dans la limite du MTRA, augmentée dans la mesure où l'on réduit d'autant le MTAC du véhicule tracteur ; attention, le remorquage avec un véhicule tracteur peu chargé peut dégrader sa tenue de route.

Les valeurs de MTRA et de charges remorquables indiquées sont valables pour une altitude maxi de 1000 mètres ; la charge remorquable mentionnée doit être réduite de 10 % par paliers de 1000 mètres supplémentaires.

Dans le cas d'un véhicule tracteur, il est interdit de dépasser la vitesse de 100 km/h (respectez la législation en vigueur dans votre pays).

Des températures extérieures élevées peuvent entraîner des baisses de performances du véhicule pour protéger le moteur ; lorsque la température extérieure est supérieure à 37 °C, limiter la masse remorquée.



MASSES ET CHARGES REMORQUABLES (en kg)

Moteurs essence	1,6 l THP 16V 150 ch	1,6 l THP 16V 140 ch	BioFlex 2 l 16V 140 ch
Boîtes de vitesses	Manuelle	Auto.	Manuelle
Types variantes versions : 4E...	5FX-H	5FT-F	RFJ-C/FF
- Masse à vide	1 384	1 400	1 374
- Masse en ordre de marche	1 459	1 475	1 449
- Charge utile	560	560	561
- Masse maximale techniquement admissible en charge (MTAC)	1 944	1 960	1 935
- Masse totale roulante autorisée (MTRA) en pente 12%	3 394	3 160	3 285
- Remorque freinée (dans la limite du MTRA) en pente 10% ou 12%	1 450	1 200	1 350
- Remorque freinée* (avec report de charge dans la limite du MTRA)	1 700	1 500	1 550
- Remorque non freinée	725	735	720
- Poids recommandé sur flèche	70	60	75

* La masse de la remorque freinée peut être, dans la limite du MTRA, augmentée dans la mesure où l'on réduit d'autant le MTAC du véhicule tracteur ; attention, le remorquage avec un véhicule tracteur peu chargé peut dégrader sa tenue de route.

Les valeurs de MTRA et de charges remorquables indiquées sont valables pour une altitude maxi de 1000 mètres ; la charge remorquable mentionnée doit être réduite de 10 % par paliers de 1000 mètres supplémentaires.

Dans le cas d'un véhicule tracteur, il est interdit de dépasser la vitesse de 100 km/h (respectez la législation en vigueur dans votre pays).

Des températures extérieures élevées peuvent entraîner des baisses de performances du véhicule pour protéger le moteur ; lorsque la température extérieure est supérieure à 37 °C, limiter la masse remorquée.



MASSES ET CHARGES REMORQUABLES (en kg)

Moteurs essence	1,6 l VTi 16V 120 ch		1,6 l 16V 108 ch	1,6 l THP 16V 150 ch	1,6 l THP 16V 140 ch
	Manuelle	Auto.	Manuelle	Manuelle	Auto.
Boîtes de vitesses	Manuelle	Auto.	Manuelle	Manuelle	Auto.
Types variantes versions : 4H...	5FW-C	5FW-F	N6A-B N6A-C	5FX-H	5FT-F
- Masse à vide	1 440	1 466	1 462	1 486	1 502
- Masse en ordre de marche	1 515	1 541	1 537	1 561	1 577
- Charge utile	660	659	648	644	643
- Masse maximale techniquement admissible en charge (MTAC)	2 100	2 125	2 110	2 130	2 145
- Masse totale roulante autorisée (MTRA) en pente 12%	3 200	3 095	3 110	3 380	3 195
- Remorque freinée (dans la limite du MTRA) en pente 10% ou 12%	1 100	970	1 000	1 250	1 050
- Remorque freinée* (avec report de charge dans la limite du MTRA)	1 500	1 370	1 350	1 650	1 450
- Remorque non freinée	750	750	750	750	750
- Poids recommandé sur flèche	60	55	75	70	60

* La masse de la remorque freinée peut être, dans la limite du MTRA, augmentée dans la mesure où l'on réduit d'autant le MTAC du véhicule tracteur ; attention, le remorquage avec un véhicule tracteur peu chargé peut dégrader sa tenue de route.

Les valeurs de MTRA et de charges remorquables indiquées sont valables pour une altitude maxi de 1000 mètres ; la charge remorquable mentionnée doit être réduite de 10 % par paliers de 1000 mètres supplémentaires.

Dans le cas d'un véhicule tracteur, il est interdit de dépasser la vitesse de 100 km/h (respectez la législation en vigueur dans votre pays).

Des températures extérieures élevées peuvent entraîner des baisses de performances du véhicule pour protéger le moteur ; lorsque la température extérieure est supérieure à 37 °C, limiter la masse remorquée.



MASSES ET CHARGES REMORQUABLES (en kg)

Moteurs essence	1,6 l THP 16V 175 ch	2 l 16V 140 ch		BioFlex 2 l 16V 140 ch
Boîtes de vitesses	Manuelle	Manuelle	Auto.	Manuelle
Types variantes versions : 4H...	5FY-H	RFJ-B RFJ-C	RFJ-E RFJ-F	RFJ-C/FF
- Masse à vide	1 524	1 461	1 486	1 471
- Masse en ordre de marche	1 599	1 536	1 561	1 546
- Charge utile	606	659	654	634
- Masse maximale techniquement admissible en charge (MTAC)	2 130	2 120	2 140	2 105
- Masse totale roulante autorisée (MTRA) en pente 12%	3 380	3 320	3 340	3 305
- Remorque freinée (dans la limite du MTRA) en pente 10% ou 12%	1 250	1 200	1 200	1 200
- Remorque freinée* (avec report de charge dans la limite du MTRA)	1 650	1 550	1 550	1 550
- Remorque non freinée	750	750	750	750
- Poids recommandé sur flèche	70	75	75	75

* La masse de la remorque freinée peut être, dans la limite du MTRA, augmentée dans la mesure où l'on réduit d'autant le MTAC du véhicule tracteur ; attention, le remorquage avec un véhicule tracteur peu chargé peut dégrader sa tenue de route.

Les valeurs de MTRA et de charges remorquables indiquées sont valables pour une altitude maxi de 1000 mètres ; la charge remorquable mentionnée doit être réduite de 10 % par paliers de 1000 mètres supplémentaires.

Dans le cas d'un véhicule tracteur, il est interdit de dépasser la vitesse de 100 km/h (respectez la législation en vigueur dans votre pays).

Des températures extérieures élevées peuvent entraîner des baisses de performances du véhicule pour protéger le moteur ; lorsque la température extérieure est supérieure à 37 °C, limiter la masse remorquée.

MODELES :	MOTORISATIONS ET BOITES DE VITESSES					
Types variantes versions : 4C... 4A... 4G... 4E... 4H...	9HX-B 9HX-C	9HV-C	9HY-B	9HZ-C	9HZ-H	9HZ-H/P
MOTEURS DIESEL	1,6 litre Turbo HDI 16V 90 ch		1,6 litre Turbo HDI 16V 110 ch			
Cylindrée (cm ³)	1 560		1 560			
Alésage x course (mm)	75 x 88,3		75 x 88,3			
Puiss. maxi : norme CEE (kW)	66		80			
Régime de puiss. maxi (tr/min)	4 000		4 000			
Couple maxi : norme CEE (Nm)	215		240			
Régime de couple maxi (tr/min)	1 750		1 750			
Carburant	Gazole		Gazole			
Catalyseur	Oui		Oui			
Filtre à particules	Non	Oui	Non	Oui	Oui	Oui
BOITES DE VITESSES	Manuelle (5 rapports)		Manuelle (5 rapports)	Manuelle (5 rapports)	Manuelle (6 rapports)	Manuelle Pilotée (6 rapports)
CAPACITES D'HUILE (en litres)						
Moteur (avec échange cartouche)	3,75		3,75	3,75	3,75	3,75
Boîte de vitesses - Pont	1,9		1,9	1,9	1,9	-

4C... : 5 portes.

4A... : 3 portes.

4G... : 3 portes «Société».

4E... : SW banquette arrière.

4H... : SW toit panoramique.

12 CARACTÉRISTIQUES TECHNIQUES

MODELES :	MOTORISATIONS ET BOITES DE VITESSES		
Types variantes versions : 4C... 4A... 4E... 4H...	RHR-H	RHR-J	RHR-8
MOTEURS DIESEL	2 litres Turbo HDI 16V 136 ch		2 litres Turbo HDI 16V 140 ch
Cylindrée (cm ³)	1 997		1 997
Alésage x course (mm)	85 x 88		85 x 88
Puiss. maxi : norme CEE (kW)	100		103
Régime de puiss. maxi (tr/min)	4 000		4 000
Couple maxi : norme CEE (Nm)	320		320
Régime de couple maxi (tr/min)	2 000		2 000
Carburant	Gazole		Gazole
Catalyseur	Oui		Oui
Filtre à particules	Oui		Oui
BOITES DE VITESSES	Manuelle (6 rapports)	Auto. (6 rapports)	Manuelle (6 rapports)
CAPACITES D'HUILE (en litres)			
Moteur (avec échange cartouche)	5,25	5,25	5,25
Boîte de vitesses - Pont	2,4	-	2,4

4C... : 5 portes.

4A... : 3 portes.

4E... : SW banquette arrière.

4H... : SW toit panoramique.



CONSOMMATIONS			Suivant directive 80/1268/CEE			
Moteurs Diesel	Boîtes de vitesses	Types variantes versions : 4C... 4A... 4G... (a)	Circuit urbain (litres/100 km)	Circuit extra-urbain (litres/100 km)	Circuit mixte (litres/100 km)	Emission massique de CO ₂ (g/km)
1,6 litre Turbo HDI 16V 90 ch	Manuelle	9HX-B	-	-	-	-
		9HX-C	6,0	4,0	4,7	125
		9HX-C/1	5,8	3,8	4,5	120
		9HV-C/1	6,0	3,9	4,7	125
1,6 litre Turbo HDI 16V 110 ch	Manuelle	9HY-B	-	-	-	-
		9HZ-C	6,2	4,1	4,9	130
		9HZ-C/1	6,0	3,9	4,7	125
		9HZ-H	6,6	4,2	5,1	134
	Manuelle Pilotée	9HZ-H/1	6,4	4,0	4,9	129
		9HZ-H/P	5,9	4,1	4,7	125
2 litres Turbo HDI 16V 136 ch	Manuelle	9HZ-H/P/1	5,7	3,9	4,5	120
		RHR-H	7,2	4,5	5,5	146
	Auto.	RHR-H/1	7,1	4,3	5,3	140
		RHR-J	9,4	5,3	6,8	180
2 litres Turbo HDI 16V 140 ch	Manuelle	RHR-8	-	-	-	-

(a) .../1 : équipés de pneumatiques à faible résistance au roulement pour réduire la consommation et les émissions de CO₂ (exemple : MICHELIN Energy Saver).

Les consommations présentées ici, correspondent aux valeurs communiquées au moment de l'impression.

Ces valeurs de consommation sont établies suivant la Directive 80/1268/CEE. Elles peuvent varier en fonction du comportement au volant, des conditions de circulation, des conditions météorologiques, du chargement du véhicule, de l'entretien du véhicule et de l'utilisation des accessoires.

La qualité du carburant utilisé pour les moteurs Diesel

Les moteurs Diesel sont parfaitement compatibles avec les biocarburants conformes aux standards actuels et futurs européens (gazole respectant la norme EN 590 en mélange avec un biocarburant respectant la norme EN 14214) pouvant être distribués à la pompe (incorporation possible de 0 à 7% d'Ester Méthylique d'Acide Gras).

L'utilisation de tout autre type de (bio)carburant (huiles végétales ou animales, fuel domestique...) est formellement prohibée (risques d'endommagement du moteur et du circuit de carburant).



CONSOMMATIONS			Suivant directive 80/1268/CEE			
Moteurs Diesel	Boîtes de vitesses	Types variantes versions : 4E... (a)	Circuit urbain (litres/100 km)	Circuit extra-urbain (litres/100 km)	Circuit mixte (litres/100 km)	Emission massique de CO ₂ (g/km)
1,6 litre Turbo HDI 16V 90 ch	Manuelle	9HX-B	-	-	-	-
		9HX-C	6,2	4,2	4,9	130
		9HX-C/1	6,0	4,0	4,7	125
1,6 litre Turbo HDI 16V 110 ch	Manuelle	9HZ-H	6,6	4,2	5,1	134
		9HZ-H/1	6,4	4,0	4,9	129
2 litres Turbo HDI 16V 136 ch	Manuelle	RHR-H	7,4	4,7	5,7	150

(a) .../1 : équipés de pneumatiques à faible résistance au roulement pour réduire la consommation et les émissions de CO₂ (exemple : MICHELIN Energy Saver).

Les consommations présentées ici, correspondent aux valeurs communiquées au moment de l'impression.

Ces valeurs de consommation sont établies suivant la Directive 80/1268/CEE. Elles peuvent varier en fonction du comportement au volant, des conditions de circulation, des conditions météorologiques, du chargement du véhicule, de l'entretien du véhicule et de l'utilisation des accessoires.

La qualité du carburant utilisé pour les moteurs Diesel

Les moteurs Diesel sont parfaitement compatibles avec les biocarburants conformes aux standards actuels et futurs européens (gazole respectant la norme EN 590 en mélange avec un biocarburant respectant la norme EN 14214) pouvant être distribués à la pompe (incorporation possible de 0 à 7% d'Ester Méthylque d'Acide Gras).

L'utilisation de tout autre type de (bio)carburant (huiles végétales ou animales, fuel domestique...) est formellement prohibée (risques d'endommagement du moteur et du circuit de carburant).



CONSOMMATIONS			Suivant directive 80/1268/CEE			
Moteurs Diesel	Boîtes de vitesses	Types variantes versions : 4H... (a)	Circuit urbain (litres/100 km)	Circuit extra-urbain (litres/100 km)	Circuit mixte (litres/100 km)	Emission massique de CO ₂ (g/km)
1,6 litre Turbo HDI 16V 90 ch	Manuelle	9HX-B	-	-	-	-
		9HX-C	6,4	4,4	5,1	134
		9HX-C/1	6,2	4,2	4,9	129
1,6 litre Turbo HDI 16V 110 ch	Manuelle	9HZ-C	-	-	-	-
		9HZ-H	6,8	4,4	5,3	139
		9HZ-H/1	6,6	4,2	5,1	134
2 litres Turbo HDI 16V 136 ch	Manuelle	RHR-H	7,6	4,9	5,9	155
	Auto.	RHR-J	9,7	5,6	7,1	187

(a) .../1 : équipés de pneumatiques à faible résistance au roulement pour réduire la consommation et les émissions de CO₂ (exemple : MICHELIN Energy Saver).

Les consommations présentées ici, correspondent aux valeurs communiquées au moment de l'impression.

Ces valeurs de consommation sont établies suivant la Directive 80/1268/CEE. Elles peuvent varier en fonction du comportement au volant, des conditions de circulation, des conditions météorologiques, du chargement du véhicule, de l'entretien du véhicule et de l'utilisation des accessoires.



MASSES ET CHARGES REMORQUABLES (en kg)

Moteurs Diesel	1,6 l Turbo HDI 16V 90 ch		
Boîtes de vitesses	Manuelle		
Types variantes versions : 4C... 4A... 4G...	9HX-B	9HX-C	9HV-C
- Masse à vide	-	1 303 - 1 293 - 1 278	1 311 - 1 301
- Masse en ordre de marche	-	1 378 - 1 368 - 1 353	1 386 - 1 376
- Charge utile	-	501 - 499 - 530	502 - 498
- Masse maximale techniquement admissible en charge (MTAC)	-	1 804 - 1 792 - 1 808	1 813 - 1 799
- Masse totale roulant autorisée (MTRA) en pente 12%	-	3 074 - 3 062 - 3 078	3 083 - 3 069
- Remorque freinée (dans la limite du MTRA) en pente 10% ou 12%	-	1 270	1 270
- Remorque freinée* (avec report de charge dans la limite du MTRA)	-	1 520	1 520
- Remorque non freinée	-	685 - 680 - 675	690 - 685
- Poids recommandé sur flèche	-	61 - 61 - 55	61

* La masse de la remorque freinée peut être, dans la limite du MTRA, augmentée dans la mesure où l'on réduit d'autant le MTAC du véhicule tracteur ; attention, le remorquage avec un véhicule tracteur peu chargé peut dégrader sa tenue de route.

Les valeurs de MTRA et de charges remorquables indiquées sont valables pour une altitude maxi de 1000 mètres ; la charge remorquable mentionnée doit être réduite de 10 % par paliers de 1000 mètres supplémentaires.

Dans le cas d'un véhicule tracteur, il est interdit de dépasser la vitesse de 100 km/h (respectez la législation en vigueur dans votre pays).

Des températures extérieures élevées peuvent entraîner des baisses de performances du véhicule pour protéger le moteur ; lorsque la température extérieure est supérieure à 37 °C, limiter la masse remorquée.



MASSES ET CHARGES REMORQUABLES (en kg)

Moteurs Diesel	1,6 l Turbo HDI 16V 110 ch			
Boîtes de vitesses	Manuelle			Manuelle Pilotée
Types variantes versions : 4C... 4A...	9HY-B	9HZ-C	9HZ-H	9HZ-H/P
- Masse à vide	1 331 - 1 307	1 322 - 1 312	1 337 - 1 313	1 334 - 1 324
- Masse en ordre de marche	1 406 - 1 382	1 397 - 1 387	1 412 - 1 388	1 409 - 1 399
- Charge utile	514 - 513	528 - 525	523 - 522	527 - 525
- Masse maximale techniquement admissible en charge (MTAC)	1 845 - 1 820	1 850 - 1 837	1 860 - 1 835	1 861 - 1 849
- Masse totale roulant autorisée (MTRA) en pente 12%	3 115 - 3 090	3 120 - 3 107	3 130 - 3 105	3 131 - 3 119
- Remorque freinée (dans la limite du MTRA) en pente 10% ou 12%	1 270	1 270	1 270	1 270
- Remorque freinée* (avec report de charge dans la limite du MTRA)	1 520	1 520	1 520	1 520
- Remorque non freinée	700 - 690	695 - 690	705 - 690	700 - 695
- Poids recommandé sur flèche	65	61	61	61

* La masse de la remorque freinée peut être, dans la limite du MTRA, augmentée dans la mesure où l'on réduit d'autant le MTAC du véhicule tracteur ; attention, le remorquage avec un véhicule tracteur peu chargé peut dégrader sa tenue de route. Les valeurs de MTRA et de charges remorquables indiquées sont valables pour une altitude maxi de 1000 mètres ; la charge remorquable mentionnée doit être réduite de 10 % par paliers de 1000 mètres supplémentaires.

Dans le cas d'un véhicule tracteur, il est interdit de dépasser la vitesse de 100 km/h (respectez la législation en vigueur dans votre pays).

Des températures extérieures élevées peuvent entraîner des baisses de performances du véhicule pour protéger le moteur ; lorsque la température extérieure est supérieure à 37 °C, limiter la masse remorquée.



MASSES ET CHARGES REMORQUABLES (en kg)

Moteurs Diesel	2 l Turbo HDI 16V 136 ch		2 l Turbo HDI 16V 140 ch
Boîtes de vitesses	Manuelle	Auto.	Manuelle
Types variantes versions : 4C... 4A...	RHR-H	RHR-J	RHR-8
- Masse à vide	1 421 - 1 408	1 447 - 1 434	1 421 - 1 408
- Masse en ordre de marche	1 496 - 1 483	1 522 - 1 509	1 496 - 1 483
- Charge utile	500 - 502	500 - 501	500 - 502
- Masse maximale techniquement admissible en charge (MTAC)	1 921 - 1 910	1 947 - 1 935	1 921 - 1 910
- Masse totale roulante autorisée (MTRA) en pente 12%	3 621 - 3 610	3 597 - 3 585	3 621 - 3 610
- Remorque freinée (dans la limite du MTRA) en pente 10% ou 12%	1 700	1 650	1 700
- Remorque freinée* (avec report de charge dans la limite du MTRA)	1 700	1 650	1 700
- Remorque non freinée	745 - 740	750 - 750	745 - 740
- Poids recommandé sur flèche	68	66	68

* La masse de la remorque freinée peut être, dans la limite du MTRA, augmentée dans la mesure où l'on réduit d'autant le MTAC du véhicule tracteur ; attention, le remorquage avec un véhicule tracteur peu chargé peut dégrader sa tenue de route.

Les valeurs de MTRA et de charges remorquables indiquées sont valables pour une altitude maxi de 1000 mètres ; la charge remorquable mentionnée doit être réduite de 10 % par paliers de 1000 mètres supplémentaires.

Dans le cas d'un véhicule tracteur, il est interdit de dépasser la vitesse de 100 km/h (respectez la législation en vigueur dans votre pays).

Des températures extérieures élevées peuvent entraîner des baisses de performances du véhicule pour protéger le moteur ; lorsque la température extérieure est supérieure à 37 °C, limiter la masse remorquée.



MASSES ET CHARGES REMORQUABLES (en kg)

Moteurs Diesel	1,6 l. Turbo HDI 16V 90 ch		1,6 l. Turbo HDI 16V 110 ch	2 l. Turbo HDI 16V 136 ch
Boîtes de vitesses	Manuelle		Manuelle	Manuelle
Types variantes versions : 4E...	9HX-B	9HX-C	9HZ-H	RHR-H
- Masse à vide	1 391	1 378	1 407	1 473
- Masse en ordre de marche	1 466	1 453	1 482	1 548
- Charge utile	579	570	560	560
- Masse maximale techniquement admissible en charge (MTAC)	1 970	1 948	1 967	2 033
- Masse totale roulante autorisée (MTRA) en pente 12%	3 170	3 148	3 167	3 583
- Remorque freinée (dans la limite du MTRA) en pente 10% ou 12%	1 200	1 200	1 200	1 550
- Remorque freinée* (avec report de charge dans la limite du MTRA)	1 400	1 500	1 500	1 700
- Remorque non freinée	730	725	740	750
- Poids recommandé sur flèche	75	60	60	70

* La masse de la remorque freinée peut être, dans la limite du MTRA, augmentée dans la mesure où l'on réduit d'autant le MTAC du véhicule tracteur ; attention, le remorquage avec un véhicule tracteur peu chargé peut dégrader sa tenue de route.

Les valeurs de MTRA et de charges remorquables indiquées sont valables pour une altitude maxi de 1000 mètres ; la charge remorquable mentionnée doit être réduite de 10 % par paliers de 1000 mètres supplémentaires.

Dans le cas d'un véhicule tracteur, il est interdit de dépasser la vitesse de 100 km/h (respectez la législation en vigueur dans votre pays).

Des températures extérieures élevées peuvent entraîner des baisses de performances du véhicule pour protéger le moteur ; lorsque la température extérieure est supérieure à 37 °C, limiter la masse remorquée.



MASSES ET CHARGES REMORQUABLES (en kg)

Moteurs Diesel	1,6 l. Turbo HDI 16V 90 ch		1,6 l. Turbo HDI 16V 110 ch		2 l. Turbo HDI 16V 136 ch	
Boîtes de vitesses	Manuelle		Manuelle		Manuelle	Auto.
Types variantes versions : 4H...	9HX-B	9HX-C	9HZ-C	9HZ-H	RHR-H	RHR-J
- Masse à vide	1 480	1 467	1 486	1 495	1 575	1 600
- Masse en ordre de marche	1 555	1 542	1 561	1 570	1 650	1 675
- Charge utile	640	633	654	655	640	640
- Masse maximale techniquement admissible en charge (MTAC)	2 120	2 100	2 140	2 150	2 215	2 240
- Masse totale roulante autorisée (MTRA) en pente 12%	3 120	3 100	3 140	3 150	3 615	3 640
- Remorque freinée (dans la limite du MTRA) en pente 10% ou 12%	1 000	1 000	1 000	1 000	1 400	1 400
- Remorque freinée* (avec report de charge dans la limite du MTRA)	1 350	1 400	1 400	1 400	1 650	1 650
- Remorque non freinée	750	750	740	750	750	750
- Poids recommandé sur flèche	75	60	75	60	70	70

* La masse de la remorque freinée peut être, dans la limite du MTRA, augmentée dans la mesure où l'on réduit d'autant le MTAC du véhicule tracteur ; attention, le remorquage avec un véhicule tracteur peu chargé peut dégrader sa tenue de route.

Les valeurs de MTRA et de charges remorquables indiquées sont valables pour une altitude maxi de 1000 mètres ; la charge remorquable mentionnée doit être réduite de 10 % par paliers de 1000 mètres supplémentaires.

Dans le cas d'un véhicule tracteur, il est interdit de dépasser la vitesse de 100 km/h (respectez la législation en vigueur dans votre pays).

Des températures extérieures élevées peuvent entraîner des baisses de performances du véhicule pour protéger le moteur ; lorsque la température extérieure est supérieure à 37 °C, limiter la masse remorquée.

LES DIMENSIONS (EN MM)

308 berline (versions 3 et 5 portes)

308 SW

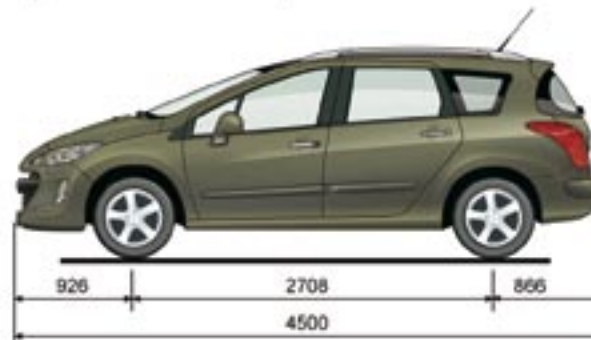
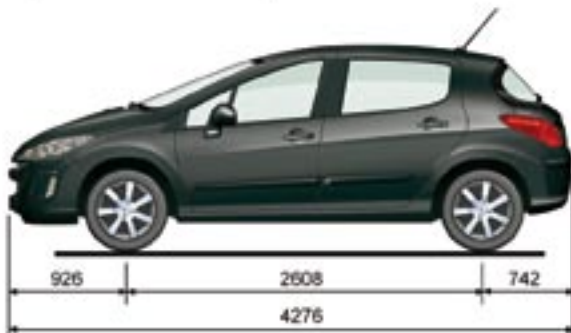
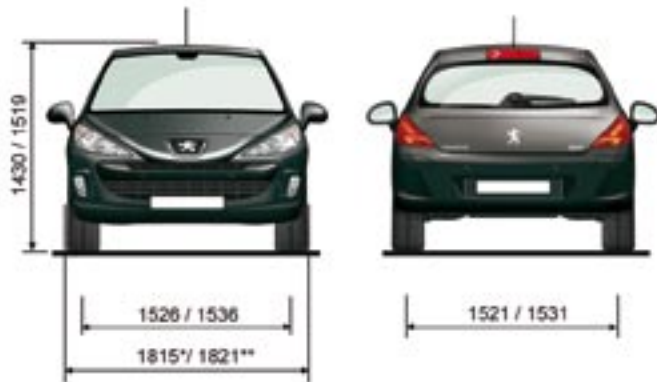

* 3 portes.

** 5 portes.

LES ÉLÉMENTS D'IDENTIFICATION

Différents dispositifs de marquage visibles pour l'identification et la recherche du véhicule.

A. Numéro de série sous le capot moteur.

Ce numéro est gravé sur la carrosserie à proximité du support d'amortisseur.

Pour y accéder, soulevez le cache plastique.

B. Numéro de série sur la traverse inférieure de pare-brise.

Ce numéro est inscrit sur une étiquette collée et visible à travers le pare-brise.

C. Plaque constructeur.

Cette plaque est rivetée sur le support moteur.

ou

D. Etiquette constructeur.

Ce numéro est inscrit sur une étiquette autodestructive collée sur le pied milieu, côté droit.

E. Etiquette pneumatiques/peinture.

Cette étiquette est collée sur le pied avant, côté conducteur.

Elle comporte les informations suivantes :

- les pressions de gonflage à vide et en charge,
- les dimensions des jantes et des pneumatiques,
- les marques de pneumatiques recommandées par le constructeur,
- la pression de gonflage de la roue de secours,
- la référence de la couleur de la peinture.



! Les roues équipées de pneumatiques de 225/40 R18 ne peuvent pas recevoir de chaînes neige. Pour toute information, consultez le réseau PEUGEOT.

i Le contrôle de la pression de gonflage doit être effectué à froid au moins tous les mois.

☘ Une pression de gonflage insuffisante augmente la consommation de carburant.

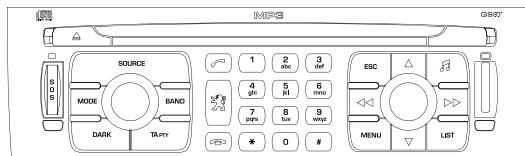

WIP Com

AUTORADIO MULTIMÉDIA / TÉLÉPHONE
FONCTION JUKEBOX (10 GO) / GPS (EUROPE)



Le WIP Com est codé de manière à fonctionner uniquement sur votre véhicule. En cas d'installation sur un autre véhicule, consultez le réseau PEUGEOT pour la configuration du système.



Pour des raisons de sécurité, le conducteur doit impérativement réaliser les opérations nécessitant une attention soutenue véhicule à l'arrêt. Lorsque le moteur est arrêté et afin de préserver la batterie, le WIP Com peut se couper après quelques minutes.

SOMMAIRE

- **01 Premiers pas** p. 222
- **02 Menu général** p. 223
- **03 GPS** p. 224
- **04 Informations trafic** p. 233
- **05 Audio / Vidéo** p. 235
- **06 Téléphone** p. 242
- **07 Raccourcis commandes** p. 245
- **08 Configuration** p. 247
- **09 Arborescences écran** p. 248
- **Questions fréquentes** p. 266

01 PREMIERS PAS



1. Éjection du CD.
2. Sélection de la source : radio, Jukebox, CD, changeur CD et auxiliaire (AUX, si activée dans le menu de configuration). Appui long : copie CD sur disque dur.
3. Appui long sur la touche SOS : appel d'urgence.
4. Sélection de l'affichage à l'écran entre les modes : TRIP, TEL, NAV et AUDIO.
5. Modification de l'affichage écran. Appui long : réinitialisation du WIP Com.
6. Marche / Arrêt et Réglage du volume.
7. Sélection des gammes d'ondes FM1, FM2, FMast, AM.
8. Marche / Arrêt de la fonction TA (Annonce Trafic). Appui long : accès au mode PTY (Types de Programmes radio).
9. Accès au menu des services «PEUGEOT».
10. Annulation de l'opération en cours. Appui long : retour à l'application en cours.
11. Recherche automatique fréquence inférieure / supérieure. Sélection plage CD, MP3 ou Jukebox précédente / suivante.
12. Affichage du menu général.
13. Clavier de saisie de libellés par appuis successifs.
14. Sélection CD précédent / suivant. Sélection répertoire MP3 / Jukebox précédent / suivant.
15. Réglages des options audio : balance avant / arrière, gauche / droite, loudness, ambiances sonores.
16. Sélection et validation.
17. Trappe pour la carte SIM.
18. Affichage de la liste des stations radio locales, des plages du CD ou des répertoires MP3 / Jukebox. Appui long : mise à jour des stations radio locales.

MENU GÉNÉRAL 02

INFORMATION TRAFIC :
informations TMC, messages.



Pour entretenir l'afficheur, il est recommandé d'utiliser un chiffon doux non abrasif (chiffon à lunettes) sans produit additionnel.

CARTE : orientation, détails, affichage.

NAVIGATION GUIDAGE :
GPS, étapes, options.

DIAGNOSTIC VÉHICULE :
journal des alertes, état des fonctions.

VIDÉO : activation, paramètres.

FONCTIONS AUDIO : radio, CD, Jukebox, options.

TÉLÉMATIQUE : téléphone, répertoire, SMS.

CONFIGURATION : paramètres véhicule, affichage, heure, langues, voix, prise auxiliaire (AUX).



03 GPS



CHOIX D'UNE DESTINATION

Pour avoir une vue globale du détail des menus à choisir, rendez-vous à la partie «Arborescences écran» de ce chapitre WIP Com.

1



Appuyer sur la touche MENU.



2



Tourner la molette et sélectionner la fonction NAVIGATION GUIDAGE.

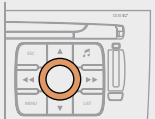

3



Appuyer sur la molette pour valider la sélection.



4



Tourner la molette et sélectionner la fonction CHOIX D'UNE DESTINATION.

CHOIX D'UNE DESTINATION

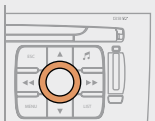

5



Appuyer sur la molette pour valider la sélection.



6



Tourner la molette et sélectionner la fonction SAISIR UNE ADRESSE.

SAISIR UNE ADRESSE



7



Appuyer sur la molette pour valider la sélection.



8



Une fois le pays sélectionné, tourner la molette et sélectionner la fonction VILLE.

VILLE



9



Appuyer sur la molette pour valider la sélection.



10



Tourner la molette et sélectionner les lettres de la ville une à une en validant à chaque fois par un appui sur la molette.

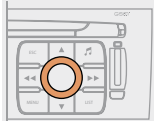

PARIS



Pour une saisie plus rapide, il est possible de rentrer le CODE POSTAL au lieu du nom de la ville. Utiliser le clavier alphanumérique pour taper les lettres et les chiffres et «*» pour corriger.

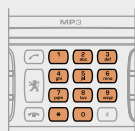

11



Sélectionner OK et appuyer sur la molette pour valider.

OK

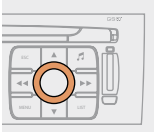

12

Recommencer les étapes 8 à 12 pour les fonctions VOIE et N°.

13



Sélectionner OK de la page SAISIR UNE ADRESSE.



14



Appuyer sur la molette pour valider la sélection.

OK



Sélectionner la fonction ARCHIVER pour enregistrer l'adresse saisie dans une fiche du répertoire et appuyer sur la molette pour valider la sélection.

Les points d'intérêts (POI) signalent l'ensemble des lieux de services à proximité (hôtels, commerces variés, aéroports...).

ARCHIVER

POI

03 GPS



OPTIONS DE GUIDAGE

L'itinéraire choisi par le WIP Com dépend directement des options de guidage. Modifier ces options peut complètement changer l'itinéraire.

1



Appuyer sur la touche MENU.



2



Tourner la molette et sélectionner la fonction NAVIGATION GUIDAGE.

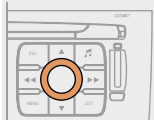

3



Appuyer sur la molette pour valider la sélection.



4



Tourner la molette et sélectionner la fonction OPTIONS DE GUIDAGE.

OPTIONS DE GUIDAGE

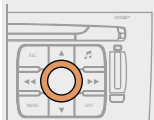

5



Appuyer sur la molette pour valider la sélection.



6



Tourner la molette et sélectionner la fonction DÉFINIR LES CRITÈRES DE CALCUL.

DÉFINIR LES CRITÈRES DE CALCUL



7



Appuyer sur la molette pour valider la sélection.



8



Tourner la molette et sélectionner, par exemple, la fonction DISTANCE/TEMPS.

DISTANCE/TEMPS

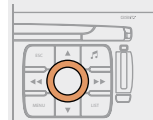

SYNTHÈSE VOCALE DU GUIDAGE



9



Appuyer sur la molette pour valider la sélection.



10



Tourner la molette et sélectionner la fonction INFO TRAFIC si elle n'est pas cochée.

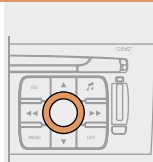

Cocher cette case pour un fonctionnement optimal de l'information trafic, les déviations seront proposées.

11



Appuyer sur la molette pour valider la sélection.



12



Sélectionner OK et appuyer sur la molette pour valider.

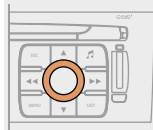

1



Appuyer sur la touche MENU.



2



Tourner la molette et sélectionner la fonction NAVIGATION GUIDAGE.

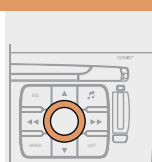

3



Appuyer sur la molette pour valider la sélection.



4



Tourner la molette et sélectionner la fonction OPTIONS DE GUIDAGE.

OPTIONS DE GUIDAGE



5



Appuyer sur la molette pour valider la sélection.



03 GPS



SYNTHÈSE VOCALE DU GUIDAGE



Pendant les annonces, le volume de chaque synthèse vocale (guidage, information trafic...) peut être réglé directement.

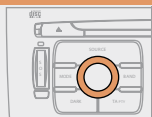

6



Sélectionner la fonction RÉGLER LA SYNTHÈSE VOCALE et appuyer sur la molette pour valider.

RÉGLER LA SYNTHÈSE VOCALE

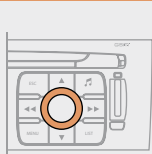

7



Sélectionner la fonction DÉSACTIVER et appuyer sur la molette pour valider.

DÉSACTIVER

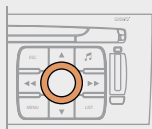

8



Sélectionner OK et appuyer sur la molette pour valider.

OK

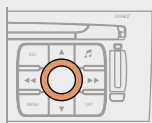

ACTIONS SUR LA CARTE

1



Appuyer sur la touche MENU.



2



Tourner la molette et sélectionner la fonction CARTE.



3



Appuyer sur la molette pour valider la sélection.



4



Tourner la molette et sélectionner la fonction DÉTAILS DE LA CARTE. Permet la sélection des services visibles sur la carte (hôtels, restaurants...).

DÉTAILS DE LA CARTE



03 GPS



VISUALISATION 3D

Pour une meilleure visibilité, au delà de l'échelle 10km, la carte passe automatiquement en Orientation nord.

1



Appuyer sur la touche MENU.



2



Tourner la molette et sélectionner la fonction CARTE.



3



Appuyer sur la molette pour valider la sélection.



4



Tourner la molette et sélectionner la fonction ORIENTATION DE LA CARTE.

ORIENTATION DE LA CARTE



5



Appuyer sur la molette pour valider la sélection.



6



Tourner la molette et sélectionner l'onglet VISUALISATION 3D.

VISUALISATION 3D



7



Sélectionner OK et appuyer sur la molette pour valider.

OK



03 GPS



AFFICHER LA CARTE FENÊTRÉE OU EN PLEIN ÉCRAN

1



Appuyer sur la touche MENU.



2



Tourner la molette et sélectionner la fonction CARTE.

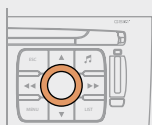

3



Appuyer sur la molette pour valider la sélection.



4



Tourner la molette et sélectionner la fonction AFFICHAGE DE LA CARTE.

AFFICHAGE DE LA CARTE



5



Appuyer sur la molette pour valider la sélection.



6



Tourner la molette et sélectionner l'onglet CARTE FENÊTRÉE ou CARTE PLEIN ÉCRAN.

CARTE FENÊTRÉE

CARTE PLEIN ÉCRAN



7



Sélectionner OK et appuyer sur la molette pour valider.

OK





























03 GPS



Liste des POI

-  Aéroclub
-  Aéroport
-  Aire de repos
-  Bowling
-  Casino
-  Centre d'affaire
-  Centre sportif
-  Centre ville
-  Cinéma
-  Complexes sportifs
-  Culture / Musée
-  Établissement vinicole
-  Garage

-  Gare
-  Gare maritime
-  Gare routière
-  Hopitaux
-  Hôtels
-  Location de véhicules
-  Mairies
-  Monuments historiques
-  Office de tourisme
-  Parc d'attraction
-  Parc / Jardin
-  Parking relais
-  Parking

-  Parking couvert
-  Patinoire
-  Ports
-  Restaurant
-  Shopping
-  Spectacle / Exposition
-  Station des sports d'hiver
-  Station service
-  Supermarchés
-  Terrain de golf
-  Tourisme
-  Université
-  Vie Nocturne

03 GPS



AJOUTER UNE ÉTAPE

1



Pendant le guidage, appuyer sur la touche MENU.

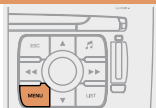

2



Tourner la molette et sélectionner la fonction NAVIGATION GUIDAGE.

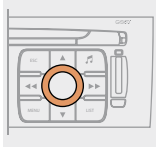

3



Appuyer sur la molette pour valider la sélection.



4



Tourner la molette et sélectionner la fonction ÉTAPES ET ITINÉRAIRES.

ÉTAPES ET ITINÉRAIRES



5



Appuyer sur la molette pour valider la sélection.



6



Sélectionner la fonction AJOUTER UNE ÉTAPE (9 étapes maximum) et appuyer sur la molette pour valider.

AJOUTER UNE ÉTAPE

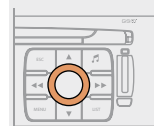

7



Saisir par exemple une nouvelle adresse.

SAISIR UNE ADRESSE



8



Une fois la nouvelle adresse saisie, sélectionner OK et appuyer sur la molette pour valider.



9



Sélectionner OK et appuyer sur la molette pour valider l'ordre des étapes.

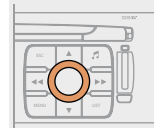

L'étape doit être franchie ou supprimée pour que le guidage puisse continuer vers la destination suivante. Sinon, le WIP Com vous ramènera systématiquement à l'étape précédente.

04 INFORMATION TRAFIC



ACTIVER LE FILTRE SUR ITINÉRAIRE

Nous préconisons un filtre sur itinéraire et un filtre autour du véhicule de :

- 5 km ou 10 km pour une région avec une circulation dense,
- 20 km pour une région avec une circulation normale,
- 100 km pour les longs trajets (autoroute).

1



Appuyer sur la touche MENU.



2



Tourner la molette et sélectionner la fonction INFORMATION TRAFIC.



3



Appuyer sur la molette pour valider la sélection.



4



Tourner la molette et sélectionner la fonction FILTRER LES INFORMATIONS TMC.

FILTRER LES INFORMATIONS TMC

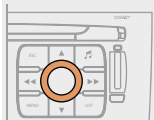

5



Appuyer sur la molette pour valider la sélection.



6



Sélectionner la fonction FILTRE GÉOGRAPHIQUE et appuyer sur la molette pour valider.

FILTRE GÉOGRAPHIQUE

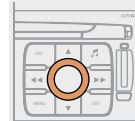

7



Tourner la molette et sélectionner l'onglet SUR ITINÉRAIRE.



8



Sélectionner OK et appuyer sur la molette pour valider.

OK



04 INFORMATION TRAFIC

PARAMÉTRER L'ANNONCE DES MESSAGES TMC

Nous préconisons de ne pas cocher l'onglet AFF. NOUVEAUX MESSAGES pour les régions avec une circulation dense.

1



Appuyer sur la touche MENU.

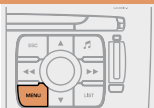

2



Tourner la molette et sélectionner la fonction INFORMATION TRAFIC.

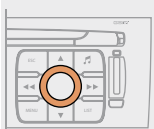

3



Appuyer sur la molette pour valider la sélection.



4



Tourner la molette et sélectionner la fonction PARAMÉTRER L'ANNONCE DES MESSAGES.

PARAMETRER L'ANNONCE DES MESSAGES

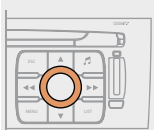

5



Appuyer sur la molette pour valider la sélection.



6



Sélectionner l'onglet LECTURE DES MESSAGES.

Les Messages d'Information Trafic seront lus par la synthèse vocale.

LECTURE DES MESSAGES

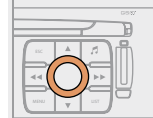

Sélectionner l'onglet AFF. NOUVEAUX MESSAGES.

Les messages de l'information trafic sont étendus aux filtres sélectionnés (géographique...) et peuvent s'afficher aussi hors guidage.

AFF. NOUVEAUX MESSAGES

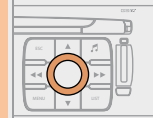

7



Sélectionner OK et appuyer sur la molette pour valider.

OK



05 AUDIO / VIDÉO



L'environnement extérieur (colline, immeuble, tunnel, parking, sous-sol...) peut bloquer la réception, y compris en mode de suivi RDS. Ce phénomène est normal dans la propagation des ondes radio et ne traduit en aucune manière une défaillance de l'autoradio.

RADIO SÉLECTIONNER UNE STATION

- 1 Effectuer des pressions successives sur la touche SOURCE et sélectionner la RADIO.

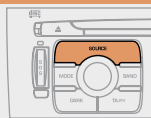
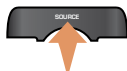

- 2 Appuyer sur la touche BAND pour sélectionner une gamme d'ondes parmi : FM1, FM2, FMast, AM.

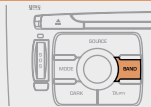

- 3 Appuyer brièvement sur l'une des touches pour effectuer une recherche automatique des stations de radio.

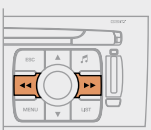

- 4 Appuyer sur l'une des touches pour effectuer une recherche manuelle des stations de radio.

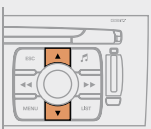

-  Appuyer sur la touche LIST pour afficher la liste des stations captées localement (60 maximum). Pour mettre à jour cette liste, appuyer plus de deux secondes.

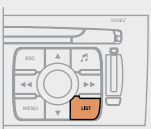

RDS

- 1 Appuyez sur la touche MENU.



- 2 Sélectionner FONCTIONS AUDIO puis appuyer sur OK.



- 3 Sélectionner la fonction PRÉFÉRENCES RADIO puis appuyer sur OK.



PRÉFÉRENCES RADIO

- 4 Sélectionner ACTIVER SUIVI DE FRÉQUENCE (RDS) puis appuyer sur OK. RDS s'affiche sur l'écran.



ACTIVER SUIVI DE FRÉQUENCE (RDS)

-  Le RDS, si affiché, permet de continuer à écouter une même station grâce au suivi de fréquence. Cependant, dans certaines conditions, le suivi de cette station RDS n'est pas assuré sur tout le pays, les stations de radio ne couvrant pas 100% du territoire. Cela explique la perte de réception de la station lors d'un trajet.

05 AUDIO / VIDÉO



CD MP3 INFORMATIONS ET CONSEILS



Le format MP3, abréviation de MPEG 1,2 & 2.5 Audio Layer 3 est une norme de compression audio permettant d'installer plusieurs dizaines de fichiers musicaux sur un même disque.



Pour pouvoir lire un CDR ou un CDRW gravé, sélectionner lors de la gravure les standards ISO 9660 niveau 1,2 ou Joliet de préférence. Si le disque est gravé dans un autre format, il est possible que la lecture ne s'effectue pas correctement. Sur un même disque, il est recommandé de toujours utiliser le même standard de gravure, avec une vitesse la plus faible possible (4x maximum) pour une qualité acoustique optimale. Dans le cas particulier d'un CD multi-sessions, le standard Joliet est recommandé.



L'autoradio ne lit que les fichiers audio avec l'extension «.mp3» avec un taux d'échantillonnage de 22,05 KHz ou 44,1 KHz. Tout autre type de fichier (.wma, .mp4, m3u...) ne peut être lu.



Il est conseillé de rédiger les noms de fichiers avec moins de 20 caractères en excluant les caractères particuliers (ex : « ? ; ù) afin d'éviter tout problème de lecture ou d'affichage.

CD ÉCOUTER UN CD OU UNE COMPILATION MP3



Insérer uniquement des disques compacts ayant une forme circulaire. Certains systèmes anti-piratage, sur disque d'origine ou CD copiés par un graveur personnel, peuvent générer des dysfonctionnements indépendants de la qualité du lecteur d'origine. Insérer un CD audio ou une compilation MP3 dans le lecteur, la lecture commence automatiquement.

1



Si un disque est déjà inséré, effectuer des pressions successives sur la touche SOURCE et sélectionner CD pour l'écouter.

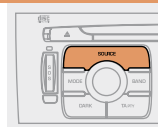

2



Appuyer sur l'une des touches pour sélectionner un morceau du CD. Appuyer sur la touche LIST pour afficher la liste des plages du CD ou des répertoires de la compilation MP3.

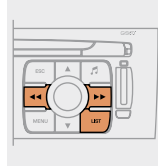

La lecture et l'affichage d'une compilation MP3 peuvent dépendre du programme de gravure et/ou des paramètres utilisés. Nous vous recommandons d'utiliser le standard de gravure ISO 9660.

FONCTION JUKEBOX COPIER UN CD SUR LE DISQUE DUR

1



Insérer un CD ou une compilation MP3 et appuyer sur la touche MENU.



2



Sélectionner FONCTIONS AUDIO et appuyer sur la molette pour valider.

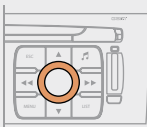

3



Sélectionner COPIER CD SUR JUKEBOX et appuyer sur la molette pour valider.

COPIER CD SUR JUKEBOX



4



Sélectionner CD COMPLET pour copier l'intégralité du CD et appuyer sur la molette pour valider.

CD COMPLET



5



Sélectionner CREER ALBUM et appuyer sur la molette pour valider.

CREER ALBUM



L'onglet CRÉATION AUTO copie automatiquement le CD par défaut dans un album de type «album n°...».

6



Sélectionner les lettres une à une et sélectionner OK pour valider.

OK



Le CD audio ou MP3 est copié sur le disque dur. La copie peut durer environ 20 minutes selon la durée du CD. Pendant cette phase de copie, les albums déjà enregistrés sur le disque dur et les CDs ne peuvent pas être écoutés.



S'il ne s'agit pas d'un CD MP3, le Jukebox compresse automatiquement le CD au format MP3. La compression peut durer environ 20 minutes selon la durée du CD. Pendant cette phase de compression, le CD et les albums déjà enregistrés sur le disque dur peuvent être écoutés.



Un appui long sur la touche SOURCE lance la copie du CD.

!

Pour une copie de CD MP3, le Jukebox ne conserve que le dernier niveau d'album. La copie de fichiers depuis le Jukebox vers un CD est impossible. L'action ARRÊTER LA COPIE DU CD ne supprime pas les fichiers déjà transférés sur le disque dur du jukebox.

FONCTION JUKEBOX RENOMMER UN ALBUM

1



Appuyer sur la touche MENU.

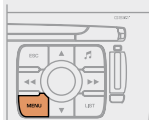

2



Sélectionner FONCTIONS AUDIO et appuyer sur la molette pour valider.



3



Sélectionner la fonction JUKEBOX et appuyer sur la molette pour valider.

JUKEBOX



4



Sélectionner la fonction GESTION JUKEBOX et appuyer sur la molette pour valider.

GESTION JUKEBOX

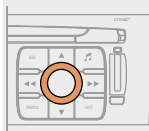

5



Sélectionner l'album à renommer et appuyer sur la molette pour valider.



6



Sélectionner l'onglet RENOMMER et appuyer sur la molette pour valider.

RENOMMER



7



Tourner la molette et sélectionner les lettres du titre de l'album une à une en validant à chaque fois par un appui sur la molette.



Utiliser le clavier alphanumérique pour taper une à une les lettres du titre de l'album.

FONCTION JUKEBOX ÉCOUTER LE JUKEBOX

8



Sélectionner OK et appuyer sur la molette pour valider.

OK



1

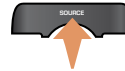

Effectuer des pressions successives sur la touche SOURCE et sélectionner la fonction JUKEBOX.

JUKEBOX

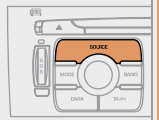

2



Appuyer sur la touche LIST.



3



Tourner la molette pour sélectionner les fichiers.



Pour renommer les plages d'un album, suivre la même procédure en sélectionnant les plages à renommer. Utiliser la touche ESC pour sortir de la liste des plages.



Sélectionner la fonction SUPPRIMER pour effacer un album ou une plage du Jukebox.

SUPPRIMER



Appuyer sur la touche ESC pour revenir au premier niveau de fichiers.

MENU VIDÉO

Vous pouvez brancher un appareil vidéo (caméscope, appareil photo numérique, lecteur DVD...) sur les trois prises audio/vidéo, situées dans la boîte à gants.

1



Une fois l'appareil vidéo branché, appuyer sur la touche MENU.



2



Tourner la molette et sélectionner la fonction VIDEO.



3



Appuyer sur la molette pour valider la sélection.



4



Tourner la molette et sélectionner la fonction ACTIVER MODE VIDEO pour activer/neutraliser la vidéo.

ACTIVER MODE VIDEO



5



Appuyer sur la molette pour valider la sélection.



Tourner la molette et sélectionner la fonction PARAMETRES VIDEO pour régler le format d'affichage, la luminosité, le contraste et les couleurs.

PARAMETRES VIDEO



Appuyer sur la molette pour valider la sélection.



Une pression sur la touche «MODE» ou «DARK» déconnecte l'affichage de la vidéo.



Des pressions successives sur la touche «SOURCE» permettent de sélectionner une autre source audio que celle de la vidéo.



L'affichage vidéo n'est possible qu'à l'arrêt.

UTILISER L'ENTRÉE AUXILIAIRE (AUX) CÂBLE AUDIO JACK / RCA NON FOURNI



Appuyer sur la touche MENU puis sélectionner la fonction CONFIGURATION, puis SONS, puis ACTIVER SOURCE AUXILIAIRE pour activer l'entrée auxiliaire du WIP Com.

1

Brancher l'équipement nomade (lecteur MP3...) aux prises audio (blanche et rouge, de type RCA) situées dans la boîte à gants à l'aide d'un câble audio JACK/RCA.



2



Effectuer des pressions successives sur la touche SOURCE et sélectionner AUX.

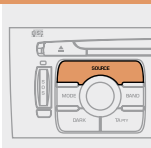

L'affichage et la gestion des commandes se font via l'équipement nomade.



Il est impossible de copier les fichiers sur le disque dur depuis l'entrée auxiliaire.

CHANGEUR CD ÉCOUTER UN CD (NON COMPATIBLE MP3)

1

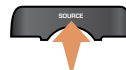

Insérer un ou plusieurs CD dans le changeur.

Effectuer des pressions successives sur la touche SOURCE et sélectionner CHANGEUR CD.

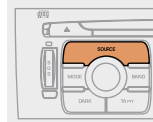

2



Appuyer sur l'une des touches du clavier alphanumérique pour sélectionner le CD correspondant.



3



Appuyer sur l'une des touches pour sélectionner un morceau du CD.

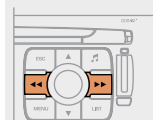

Il est impossible de copier les fichiers sur le disque dur depuis le changeur CD.

06 TÉLÉPHONE



INSTALLER VOTRE CARTE SIM (NON FOURNIE)

1

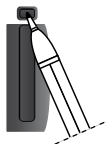

Ouvrir la trappe en appuyant avec la pointe d'un stylo sur le bouton.



2

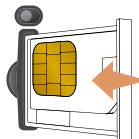
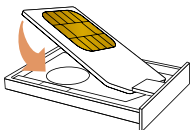

Installer la carte SIM dans le support et insérer ensuite dans la trappe.

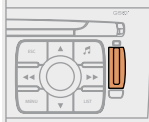

3

Pour retirer la carte SIM, procéder comme pour l'étape 1.



!

L'installation et le retrait de votre carte SIM doivent être effectués après l'arrêt du WIP Com, contact coupé.

ENTRER LE CODE PIN

1



Saisir le code PIN sur le clavier.

CODE PIN



2



Valider le code PIN en appuyant sur la touche #.



Lors de la saisie de votre code PIN, cocher l'onglet **MÉMORISER PIN** pour accéder au téléphone sans devoir composer ce code lors d'une prochaine utilisation.

06 TÉLÉPHONE



APPELER UN CORRESPONDANT

1



Appuyer sur la touche DÉCROCHER pour afficher le menu superposé du téléphone.



2



Tourner la molette et sélectionner la fonction NUMÉROTÉ.



NUMÉROTÉ

3



Appuyer sur la molette pour valider la sélection.



4



Composer le numéro de téléphone de votre correspondant à l'aide du clavier alphanumérique.



5



Appuyer sur la touche DÉCROCHER pour appeler le numéro composé.



6



Appuyer sur la touche RACCROCHER pour terminer l'appel.



ACCEPTER OU REFUSER UN APPEL



Appuyer sur la touche DÉCROCHER pour accepter un appel.



Appuyer sur la touche RACCROCHER pour refuser un appel.



Appuyer plus de 2 secondes sur l'extrémité de la commande sous-volant pour accéder au menu du téléphone : journal des appels, répertoire, boîte vocale.

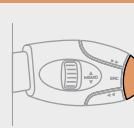

APPEL D'URGENCE



En cas d'urgence, appuyer sur la touche SOS jusqu'à l'audition d'un signal sonore et l'affichage d'un écran VALIDATION / ANNULATION (si carte SIM valide insérée). Un appel vers les services de secours (112) est déclenché.

Dans certains pays,* cet appel d'urgence est opéré directement par la plateforme PEUGEOT Urgence qui localise le véhicule et alerte les services de secours adaptés dans un délai optimal.

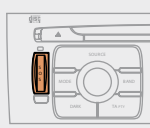

* Sous réserve de souscription au contrat PEUGEOT Urgence, gratuit et à durée illimitée. Consultez le réseau PEUGEOT.



Une fois le contrat PEUGEOT Urgence souscrit, il est recommandé d'effectuer un premier appel auprès de la plateforme PEUGEOT Urgence.

CONSULTER LES SERVICES



Appuyer sur cette touche pour accéder aux services PEUGEOT*.



Sélectionner CENTRE CONTACT CLIENT pour toute demande d'information sur la marque PEUGEOT.

CENTRE CONTACT CLIENT



Sélectionner PEUGEOT ASSISTANCE pour lancer un appel de dépannage.

PEUGEOT ASSISTANCE



* Ces services et options sont soumis à conditions et disponibilité.

07 RACCOURCIS COMMANDES

COMMANDES SOUS VOLANT

RADIO : sélection station mémorisée inférieure.
MP3/JUKEBOX : sélection du répertoire précédent.
CHANGEUR CD : sélection du CD précédent.
Sélection élément précédent d'un menu.

RADIO : sélection station mémorisée supérieure.
MP3/JUKEBOX : sélection du répertoire suivant.
CHANGEUR CD : sélection du CD suivant.
Sélection élément suivant d'un menu.

RADIO : recherche automatique fréquence supérieure.
CD/MP3/JUKEBOX/CHANGEUR CD : sélection de la plage suivante.
CD/CHANGEUR CD : pression continue : avance rapide.

Augmentation du volume.

- Changement de source sonore.
- Validation d'une sélection.
- décrocher/Raccrocher le téléphone.
- Pression de plus de 2 secondes : accès au menu du téléphone.

Diminution du volume.

RADIO : recherche automatique fréquence inférieure.
CD/MP3/JUKEBOX/CHANGEUR CD : sélection de la plage précédente.
CD/CHANGEUR CD : pression continue : retour rapide.

Silence : fonction par appui simultané sur les touches augmentation et diminution du volume.

Restauration du son par un appui sur une des deux touches du volume.

COMMANDES VOCALES AFFICHER LA LISTE ET LES UTILISER



1



Pour afficher la liste des commandes vocales disponibles, appuyer sur l'extrémité de la commande d'éclairage pour lancer la reconnaissance vocale, puis prononcer AIDE ou QUE PUIS-JE DIRE.



Pour la même opération, appuyer longtemps sur la touche MENU, et sélectionner la fonction LISTE DES COMMANDES VOCALES.



LISTE DES COMMANDES VOCALES

2



Appuyer sur l'extrémité de la commande d'éclairage pour lancer la reconnaissance vocale. Prononcer les mots un par un et attendre entre chacun d'eux le signal sonore de confirmation. La liste qui suit est exhaustive.

NIVEAU 1	NIVEAU 2	NIVEAU 3
afficher	audio guidage navigation ordinateur de bord téléphone	
appeler	libellé	
changeur	disque numéro disque précédent/suivant lecture aléatoire liste page numéro page précédente/suivante répéter scan	1...20
guider vers	libellé	
info trafic	afficher lire	
lecteur CD/jukebox	lecture aléatoire liste page numéro page précédente/suivante répertoire (CD MP3) scan	1...20 précédent/suivant répéter
navigation	arrêter/repandre repertoire voir zoom plus/moins	destination libellé véhicule
radio	autostore liste mémoire précédent/suivant	1...6
SMS/message	afficher lire	
téléphone	boîte vocale dernier numéro messagerie vocale répertoire	libellé

08 CONFIGURATION



RÉGLER LA DATE ET L'HEURE

1



Appuyer sur la touche MENU.



2



Tourner la molette et sélectionner la fonction CONFIGURATION.



3



Appuyer sur la molette pour valider la sélection.



4



Tourner la molette et sélectionner la fonction CONFIGURATION AFFICHEUR.

CONFIGURATION AFFICHEUR



5



Appuyer sur la molette pour valider la sélection.



6



Tourner la molette et sélectionner la fonction RÉGLER LA DATE ET L'HEURE.

RÉGLER LA DATE ET L'HEURE



7



Appuyer sur la molette pour valider la sélection.



8



Régler les paramètres un par un en validant avec la molette. Sélectionner ensuite l'onglet OK sur l'écran puis valider.

OK



09 ARBORESCENCES ÉCRAN



1 NAVIGATION - GUIDAGE

2 CHOIX D'UNE DESTINATION

3 saisir une adresse

4 pays :

4 ville :

4 voie :

4 N°/_ :

4 lieu actuel

4 Archiver

4 POI

5 proche

5 sur l'itinéraire

5 autour du lieu actuel

5 recherche par nom

3 coordonnées gps

3 répertoire



1 FONCTION PRINCIPALE

2 CHOIX A

3 choix A1

3 choix A2

2 CHOIX B...

3 dernières destinations

2 ÉTAPES ET ITINÉRAIRE

3 ajouter une étape

4 saisir une adresse

4 répertoire

4 dernières destinations

3 ordonner / supprimer des étapes

3 dévier le parcours

3 destination choisie

2 OPTIONS DE GUIDAGE

3 définir les critères de calcul

4 le plus rapide

4 le plus court

4 distance/temps

4 avec péages

4 avec ferryboat

4 info trafic

3 régler la synthèse vocale

3 activer / désactiver nom de rues

3 description base cartographique

3 effacer les dernières destinations

2 ARRÊTER / REPRENDRE LE GUIDAGE



1 CARTE

2 ORIENTATION DE LA CARTE

3 orientation véhicule

3 orientation nord

3 visualisation 3d

2 DÉTAILS DE LA CARTE

3 administration et sécurité

4 mairies, centre ville

4 universités, grandes écoles

4 hôpitaux

3 hôtels, restaurants et commerces

4 hôtels

4 restaurants

4 établissements vinicoles

- 4 centres d'affaires
- 4 supermarchés, shopping
- 3 **culture, tourisme et spectacles**
- 4 tourisme
- 4 culture et musées
- 4 casinos et vie nocturne
- 4 cinémas et théâtres
- 4 spectacles et expositions
- 3 **centres sportifs et plein air**
- 4 centres, complexes sportifs
- 4 terrains de golf
- 4 patinoires, bowling
- 4 stations de sports d'hiver
- 4 parcs, jardins
- 4 parcs d'attractions
- 3 **transports et automobile**
- 4 aéroports, ports
- 4 gares, gares routières
- 4 locations de véhicules
- 4 aires de repos, parking
- 4 stations-service, garages

2 AFFICHAGE DE LA CARTE

- 3 **carte plein écran**
- 3 **carte fenêtrée**

2 DÉPLACER LA CARTE



1 INFORMATION TRAFIC

2 CONSULTER LES MESSAGES

2 FILTRER LES INFORMATIONS TMC

- 3 **filtre géographique**
- 4 autour du véhicule
- 4 autour d'un lieu
- 4 sur l'itinéraire
- 3 **informations routières**
- 4 informations sur le trafic
- 4 fermeture des voies
- 4 limitation de gabarit
- 4 état de la chaussée
- 4 météo et visibilité
- 3 **renseignements urbains**
- 4 stationnement
- 4 transport en commun
- 4 manifestations

2 PARAMÉTRER L'ANNONCE DES MESSAGES

- 3 **lecture des messages**
- 3 **aff. nouveaux messages**

2 CHOIX DE LA STATION TMC

- 3 **suivi tmc automatique**
- 3 **suivi tmc manuel**
- 3 **liste des stations tmc**



1 FONCTIONS AUDIO

2 PRÉFÉRENCES RADIO

- 3 **saisir une fréquence**
- 3 **activer/désactiver suivi de fréquence rds**
- 3 **activer/désactiver mode régional**
- 3 **afficher/masquer radio text**

2 PRÉFÉRENCES LECTURE CD, JUKEBOX

- 3 **activer/désactiver Introscon (SCN)**
- 3 **activer/désactiver lect. Aléat. (RDM)**
- 3 **activer/désactiver Répétition (RPT)**
- 3 **activer/désactiver affichage détails CD**

2 ARRÊTER LA COPIE

2 COPIER CD SUR JUKEBOX

- 3 **copie cd complet**

3 sélection multiple

3 album courant

3 piste courante

2 JUKEBOX

3 gestion jukebox

3 configuration jukebox

4 hi-fi (320 kbps)

4 élevée (192 kbps)

4 normale (128 kbps)

3 effacer données jukebox

2 GESTION PLAYLIST



1 TÉLÉMATIQUE

2 APPELER

3 journal des appels

3 numéroté

3 répertoire

3 boîte vocale

3 services

4 centre contact client

4 peugeot assistance

4 messages reçus

2 RÉPERTOIRE

3 gestion des fiches du répertoire

4 consulter ou modifier une fiche

4 ajouter une fiche

4 supprimer une fiche

4 supprimer toutes les fiches

3 configuration du répertoire

4 sélectionner un répertoire

4 nommer le répertoire

4 choisir le répertoire de démarrage

3 transfert de fiches

4 échanger par infrarouge

5 envoyer toutes les fiches

5 envoyer une fiche

5 recevoir par infrarouge

4 échanger avec la carte sim

5 envoyer toutes les fiches vers sim

5 envoyer une fiche vers sim

5 recevoir toutes les fiches de la sim

5 recevoir une fiche de la sim

2 MINI-MESSAGES (SMS)

3 lecture des sms reçus

3 envoi d'un sms

3 rédaction d'un sms

3 effacer la liste des sms

2 FONCTIONS DU TÉLÉPHONE

3 réseau

4 mode de recherche du réseau

5 mode automatique

5 mode manuel

4 réseaux disponibles

3 durée des appels

4 remise à zéro

3 gérer le code pin

4 activer/désactiver

4 mémoriser code pin

4 modifier le code pin

3 options des appels

4 configurer les appels

5 présentation de mon numéro

5 décroché automatique après x sonnerie(s)

4 options de la sonnerie

5 pour les appels vocaux

5 pour les mini-messages (sms)

5 signal sonore mini-message

3 n° de renvoi appel vocal

3 effacer le journal des appels



1 CONFIGURATION

2 CONFIGURATION AFFICHEUR

3 choisir la couleur

3 régler luminosité

3 régler la date et l'heure

3 choisir les unités

2 SONS

3 réglage des commandes vocales

3 réglage de la synthèse vocale

4 volume des consignes de guidage

4 volume des autres messages

4 choisir voix féminine / masculine

3 activer / désactiver source auxiliaire

2 CHOIX DE LA LANGUE

2 DÉFINIR LES PARAMÈTRES VÉHICULE*



1 VIDÉO

2 ACTIVER MODE VIDÉO

2 PARAMÈTRES VIDÉO

3 formats d'affichage

3 régler la luminosité

3 régler la couleur

3 régler le contraste



1 DIAGNOSTIC VÉHICULE

2 JOURNAL DES ALERTES

2 ÉTAT DES FONCTIONS*

2 RAZ DÉTECTEUR SOUS-GONFLAGE*



Appuyer plus de 2 secondes sur la touche MENU pour accéder à l'arborescence suivante.

1 LISTE DES COMMANDES VOCALES

1 DIAGNOSTIC RADIOTÉLÉPHONE

2 COUVERTURE GPS

2 ÉNERGIE DE SECOURS DE L'APPAREIL

2 DESCRIPTION DE L'APPAREIL

1 DÉMONSTRATION NAVIGATION

1 CONFIGURATION DES SERVICES



Appuyer successivement sur la touche Musique pour accéder aux réglages suivants.

AMBIANCE MUSICALE

GRAVES

AIGUS

CORRECTION LOUDNESS

BALANCE AV - AR

BALANCE GA - DR

CORRECTION AUTO. DU VOLUME

* Les paramètres varient suivant le véhicule (voir chapitre «Écrans multifonctions»).

Version arborescence 7.0



Chaque source audio (Radio, CD, MP3, Jukebox, Changeur CD) a ses propres réglages séparés.

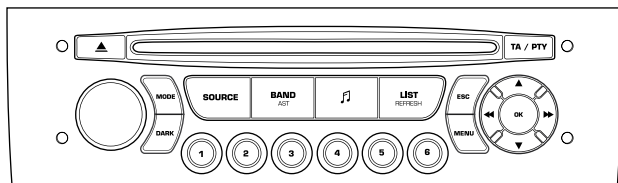

WIP Sound

AUTORADIO / KIT MAINS-LIBRES



Votre WIP Sound est codé de manière à fonctionner uniquement sur votre véhicule. En cas d'installation sur un autre véhicule, consultez le réseau PEUGEOT pour la configuration du système.



Pour des raisons de sécurité, le conducteur doit réaliser les opérations nécessitant une attention soutenue véhicule à l'arrêt. Lorsque le moteur est arrêté et afin de préserver la batterie, l'autoradio peut se couper après quelques minutes.

SOMMAIRE

- **01 Premiers pas** p. 253
- **02 Menu général** p. 254
- **03 Audio** p. 255
- **04 Lecteur USB** p. 258
- **05 Kit mains-libres** p. 261
- **06 Raccourcis commandes** p. 262
- **07 Configuration** p. 263
- **08 Arborescences écrans** p. 264
- **Questions fréquentes** p. 266

PREMIERS PAS 01



1. Marche / Arrêt et réglage du volume.
2. Ejection du CD.
3. Sélection de l'affichage à l'écran entre les modes : Fonctions audio (AUDIO), Ordinateur de bord (TRIP) et Kit mains-libres (TEL).
4. Sélection de la source : radio, CD audio / CD MP3, changeur CD, USB, connexion Jack.
5. Sélection des gammes d'ondes FM1, FM2, FMast et AM.
6. Réglage des options audio : balance avant / arrière, gauche / droite, loudness, ambiances sonores.
7. Affichage de la liste des stations locales, des plages du CD ou des répertoires MP3.
8. Abandonner l'opération en cours.
9. Marche / Arrêt de la fonction TA (Annonce Trafic). Appui long : accès au mode PTY (TYpes de Programmes radio).
10. Validation.
11. Recherche automatique fréquence inférieure / supérieure. Sélection plage CD, MP3 ou USB précédente / suivante.
12. Sélection fréquence radio inférieure / supérieure. Sélection CD précédent / suivant. Sélection répertoire MP3 précédent / suivant. Sélection répertoire / genre / artiste / playlist précédente / suivante de l'équipement USB.
13. Affichage du menu général.
14. Touches 1 à 6 : Sélection station de radio mémorisée. Sélection CD dans le changeur CD. Appui long : mémorisation d'une station.
15. La touche DARK modifie l'affichage de l'écran pour un meilleur confort de conduite la nuit.
1er appui : éclairage du bandeau supérieur uniquement.
2ème appui : affichage d'un écran noir.
3ème appui : retour à l'affichage standard.

02 MENU GÉNÉRAL

FONCTIONS AUDIO :
radio, CD, USB, options.

TÉLÉPHONE :
kit mains-libres, jumelage, gestion
d'une communication.

> ÉCRAN MONOCHROME C



DIAGNOSTIC VÉHICULE :
alertes.

PERSONNALISATION-CONFIGURATION :
paramètres véhicule, affichage, langues.

> ÉCRAN MONOCHROME A



Pour avoir une vue globale du détail
des menus à choisir, rendez-vous à
la partie «Arborescences écrans» de
ce chapitre.

03 AUDIO



L'environnement extérieur (colline, immeuble, tunnel, parking, sous-sol...) peut bloquer la réception, y compris en mode de suivi RDS. Ce phénomène est normal dans la propagation des ondes radio et ne traduit en aucune manière une défaillance de l'autoradio.

RADIO SÉLECTIONNER UNE STATION

1  Effectuer des pressions successives sur la touche SOURCE et sélectionner la radio.



2  Appuyer sur la touche BAND AST pour sélectionner une gamme d'ondes parmi : FM1, FM2, FMast, AM.



3  Appuyer brièvement sur l'une des touches pour effectuer une recherche automatique des stations de radio.

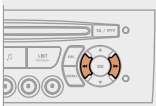

4  Appuyer sur l'une des touches pour effectuer une recherche manuelle des stations de radio.

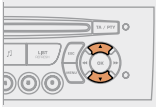

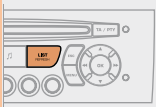

 Appuyer sur la touche LIST REFRESH pour afficher la liste des stations captées localement (30 stations maximum). Pour mettre à jour cette liste, appuyer plus de deux secondes.



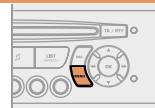

RDS

1  Appuyez sur la touche MENU.

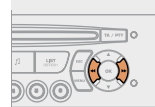

2  Sélectionner FONCTIONS AUDIO puis appuyer sur OK.



3  Sélectionner la fonction PRÉFÉRENCES BANDE FM puis appuyer sur OK.

PRÉFÉRENCES BANDE FM

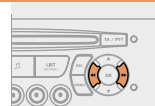

4  Sélectionner ACTIVER SUIVI DE FRÉQUENCE (RDS) puis appuyer sur OK. RDS s'affiche sur l'écran.

ACTIVER SUIVI DE FREQUENCE (RDS)

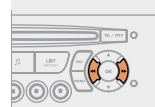

 Le RDS, si affiché, permet de continuer à écouter une même station grâce au suivi de fréquence. Cependant, dans certaines conditions, le suivi de cette station RDS n'est pas assuré sur tout le pays, les stations de radio ne couvrant pas 100% du territoire. Cela explique la perte de réception de la station lors d'un trajet.

CD ÉCOUTER UN CD



Insérer uniquement des disques compacts ayant une forme circulaire.
Certains systèmes anti-piratage, sur disque d'origine ou CD copiés par un graveur personnel, peuvent générer des dysfonctionnements indépendants de la qualité du lecteur d'origine.
Sans appui sur la touche EJECT, insérer un CD dans le lecteur, la lecture commence automatiquement.



1



Pour écouter un disque déjà inséré, effectuer des pressions successives sur la touche SOURCE et sélectionner CD.



2



Appuyer sur l'une des touches pour sélectionner un morceau du CD.
Appuyer sur la touche LIST REFRESH pour afficher la liste des plages du CD.
Maintenir appuyée une des touches pour une avance ou un retour rapide.

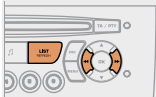

CD MP3 ÉCOUTER UNE COMPILATION MP3



Insérer une compilation MP3 dans le lecteur.
L'autoradio recherche l'ensemble des plages musicales ce qui peut prendre de quelques secondes à plusieurs dizaines de secondes avant que la lecture commence.



Sur un même disque, le lecteur CD peut lire jusqu'à 255 fichiers MP3 répartis sur 8 niveaux de répertoire. Il est cependant recommandé de se limiter à deux niveaux afin de réduire le temps d'accès à la lecture du CD.
Lors de la lecture, l'arborescence des dossiers n'est pas respectée. Tous les fichiers sont affichés sur un même niveau.

1



Pour écouter un disque déjà inséré, effectuer des pressions successives sur la touche SOURCE et sélectionner CD.



2



Appuyer sur l'une des touches pour sélectionner un morceau du CD.
Appuyer sur la touche LIST REFRESH pour afficher la liste des répertoires de la compilation MP3.
Maintenir appuyée une des touches pour une avance ou un retour rapide.

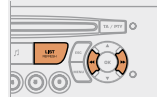

CD MP3 INFORMATIONS ET CONSEILS



Le format MP3, abréviation de MPEG 1,2 & 2.5 Audio Layer 3 est une norme de compression audio permettant d'installer plusieurs dizaines de fichiers musicaux sur un même disque. La lecture et l'affichage d'une compilation MP3 peuvent dépendre du programme de gravure et/ou des paramètres utilisés.



Pour pouvoir lire un CDR ou un CDRW gravé, sélectionner lors de la gravure les standards ISO 9660 niveau 1,2 ou Joliet. Si le disque est gravé dans un autre format, il est possible que la lecture ne s'effectue pas correctement. Sur un même disque, il est recommandé de toujours utiliser le même standard de gravure, avec une vitesse la plus faible possible pour une qualité acoustique optimale. Dans le cas particulier d'un CD multi-sessions, le standard Joliet est recommandé.



L'autoradio ne lit que les fichiers avec l'extension « .mp3 ». Tout autre type de fichier (.wma, .mp4...) ne peut être lu.



Il est conseillé de rédiger les noms de fichiers avec moins de 20 caractères en excluant les caractères particuliers (ex : « « ? ; ù) afin d'éviter tout problème de lecture ou d'affichage.

CHANGEUR CD AUDIO / MP3* ÉCOUTER UN CD

1



Insérer les CD un à un dans un changeur multifente. Dans un changeur monofente, appuyer sur LOAD, choisir le numéro du CD, puis insérer le CD ou procéder à un appui long sur LOAD et insérer les CD un à un.

Effectuer des pressions successives sur la touche SOURCE et sélectionner CHANGEUR CD.



2



Appuyer sur l'une des touches du clavier numérique pour sélectionner le CD correspondant.

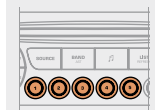

3



Appuyer sur l'une des touches pour sélectionner un morceau du CD. Maintenir appuyée une des touches pour une avance ou un retour rapide.

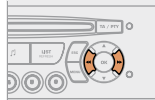

* selon disponibilité sur le véhicule.

04 WIP PLUG - LECTEUR USB

UTILISER LA PRISE USB

Cet équipement lit les clés USB 1.1, 1.2 et 2.0, ainsi que les iPod® de génération 5 et supérieures par prise USB.

Les iPod® précédant la génération 5 doivent être connectés via la prise JACK.

La liste des équipements compatibles est disponible auprès du réseau PEUGEOT.

Les playlists acceptées sont .m3u, .pls et .wpl.

CONNEXION USB

1



Insérer une clé ou une prise USB dans l'espace prévu, la lecture commence automatiquement après un temps qui dépend de la capacité de la clé USB. Les formats de fichier reconnus sont .mp3 (mpeg1 layer 3 uniquement), .wma (standard 9 uniquement), .wav et .ogg.



!

Le système constitue des listes de lecture (mémoire temporaire) dont le temps de création dépend de la capacité de l'équipement USB.

Les autres sources sont accessibles pendant ce temps.

Les listes de lecture sont actualisées à chaque coupure du contact ou connexion d'une clé USB.

Lors d'une première connexion, les pistes sont classées par dossier.

Lors d'une reconnexion, le système de classement préalablement choisi est conservé.

2

Effectuer un appui long sur LIST pour afficher les différentes classifications. Choisir par Dossier / Artiste / Genre / Playlist, appuyer sur OK pour sélectionner le classement choisi, puis à nouveau sur OK pour valider.

OK



- par Dossier : intégralité des dossiers contenant des fichiers audio reconnus sur le périphérique, classés par ordre alphabétique sans respect de l'arborescence.
- par Artiste : intégralité des noms des artistes définis dans les ID3 Tag, classés par ordre alphabétique.
- par Genre : intégralité des genres définis dans les ID3 Tag.
- par Playlist : suivant les playlists enregistrées sur le périphérique USB.

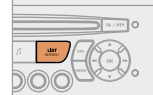

04 WIP PLUG - LECTEUR USB

UTILISER LA PRISE USB

3



Appuyer sur LIST pour afficher la liste des Dossier / Genre / Artiste / Playlist de l'équipement USB.

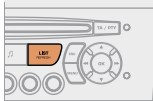

4



Naviguer dans la liste avec les touches gauche/droite et haut/bas. Valider la sélection en appuyant sur OK.

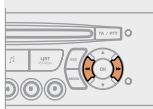

5



Appuyer sur l'une de ces touches pour accéder à la piste précédente / suivante de la liste de classification en cours de lecture. Maintenir appuyée une des touches pour une avance ou un retour rapide.

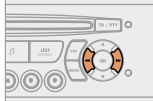

6



Appuyer sur l'une de ces touches pour accéder au Genre, Dossier, Artiste ou Playlist précédent / suivant de la liste de classification en cours de lecture.

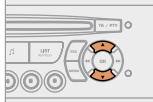

CONNEXION IPOD® PAR LA PRISE USB

1

Les listes disponibles sont Artiste, Genre et Playlist (telles que définies dans l'iPod®). Le fonctionnement est identique à celui d'un périphérique USB classique.

!

Ne pas connecter de disque dur ou appareils USB autres que des équipements audio à la prise USB. Cela risque d'endommager votre installation.

UTILISER L'ENTRÉE AUXILIAIRE (AUX) CÂBLE JACK / RCA NON FOURNI



L'entrée auxiliaire, JACK et RCA, permet de brancher un équipement nomade (lecteur MP3...).



Ne pas connecter un même équipement via la prise USB et la prise JACK en même temps.

1

Brancher l'équipement nomade (lecteur MP3...) à la prise JACK ou aux prises audio (blanche et rouge, de type RCA) à l'aide d'un câble adapté.



2



Effectuer des pressions successives sur la touche SOURCE et sélectionner AUX.



RÉGLER LE VOLUME DE LA SOURCE AUXILIAIRE

1

Régler d'abord le volume de votre équipement nomade.



2



Régler ensuite le volume de votre autoradio.



L'affichage et la gestion des commandes se font via l'équipement nomade.



05 KIT MAINS-LIBRES*



JUMELER UN TÉLÉPHONE ÉCRAN C



Pour des raisons de sécurité et parce qu'elles nécessitent une attention soutenue de la part du conducteur, les opérations de jumelage du téléphone mobile Bluetooth au système kit mains-libres de votre WIP Sound, doivent être réalisées véhicule à l'arrêt et contact mis.

1

Activer la fonction Bluetooth du téléphone et effectuer une recherche des accessoires Bluetooth présents autour du téléphone.



2

Sélectionner l'accessoire correspondant au nom du véhicule, un affichage superposé de configuration apparaît sur l'écran multifonction.



3

Saisir le code d'authentification du véhicule (=1234). Suivant les téléphones, la saisie peut être demandée avant l'affichage superposé de configuration.



4



Sélectionner l'onglet OUI sur l'écran à l'aide des touches puis valider avec OK.

OUI

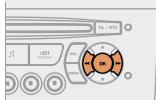

Le menu TELEPHONE permet d'accéder notamment aux fonctions suivantes : Répertoire, Journal des appels, Gestion des jumelages.

Les services offerts par le kit mains-libres sont dépendants du réseau, de la carte SIM et de la compatibilité des appareils Bluetooth utilisés.

Vérifiez sur le manuel de votre téléphone et auprès de votre opérateur, les services auxquels vous avez accès. Une liste des téléphones mobiles proposant la meilleure offre est disponible dans le réseau. Consultez le réseau PEUGEOT.

RECEVOIR UN APPEL

1

Un appel entrant est annoncé par une sonnerie et un affichage superposé sur l'écran multifonction.

2



Sélectionner l'onglet OUI sur l'écran à l'aide des touches et valider par OK.

OUI

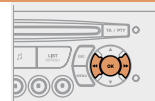

Appuyer sur l'extrémité de la commande sous volant pour accepter l'appel.



PASSER UN APPEL



Appuyer plus de deux secondes sur l'extrémité de la commande sous volant pour accéder à votre répertoire.

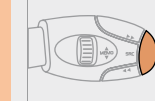

1

Pour composer un numéro, utiliser le clavier de votre téléphone.



* selon disponibilité sur le véhicule.

06 RACCOURCIS COMMANDES

COMMANDES SOUS VOLANT

RADIO : sélection station mémorisée inférieure.
CHANGEUR CD : sélection du CD précédent.
USB : sélection du genre / artiste / répertoire précédent de la liste de classification.
Sélection élément précédent d'un menu.

RADIO : sélection station mémorisée supérieure.
CHANGEUR CD : sélection du CD suivant.
USB : sélection du genre / artiste / répertoire suivant de la liste de classification.
Sélection élément suivant d'un menu.

RADIO : recherche automatique fréquence supérieure.
CD / CHANGEUR CD / MP3 / USB : sélection du morceau suivant.
CD / CHANGEUR CD / USB : pression continue : avance rapide.
Sélection élément précédent.

Augmentation du volume.

- Changement de source sonore.
- Validation d'une sélection.
- décrocher/Raccrocher le téléphone.
- Pression de plus de 2 secondes : accès au menu du téléphone.

Diminution du volume.

RADIO : recherche automatique fréquence inférieure.
CD / CHANGEUR CD / MP3 / USB : sélection du morceau précédent.
CD / CHANGEUR CD / USB : pression continue : retour rapide.
Sélection élément suivant.

Silence : fonction par appui simultané sur les touches augmentation et limitation du volume.

Restauration du son par un appui sur une des deux touches du volume.

07 CONFIGURATION



RÉGLER DATE ET HEURE ÉCRAN C

1



Appuyer sur la touche MENU.

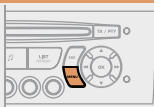

2



Sélectionner avec les flèches la fonction PERSONNALISATION CONFIGURATION.



PERSONNALISATION CONFIGURATION

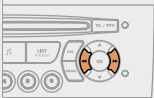

3



Appuyer pour valider la sélection.



4



Sélectionner avec les flèches la fonction CONFIGURATION AFFICHEUR.

CONFIGURATION AFFICHEUR

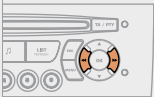

5



Appuyer pour valider la sélection.



6



Sélectionner avec les flèches la fonction RÉGLAGE DATE ET HEURE.

REGLAGE DATE ET HEURE

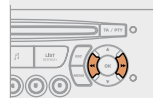

7



Appuyer pour valider la sélection.

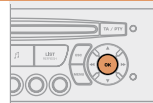

8



Régler les paramètres un par un en validant par la touche OK. Sélectionner ensuite l'onglet OK sur l'écran puis valider.

OK

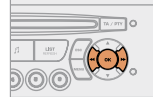

08 ARBORESCENCE ÉCRAN

monochrome A



- 1 FONCTION PRINCIPALE
- 2 CHOIX A
- 3 Choix A1
- 3 Choix A2
- 2 CHOIX B...

1 RADIO-CD

2 SUIVI RDS

2 MODE REG

2 INTROSCAN

2 RÉPÉTITION CD

2 LECT ALÉATOIRE

1 CONFIG VÉHIC*

2 ESS VIT MAR

2 ÉCLAIR ACCOMP

1 OPTIONS

2 DIAGNOSTIC

3 consulter

3 abandonner

1 UNITÉS

2 TEMPÉRATURE: °CELSIUS / °FAHRENHEIT

2 CONSOMMATIONS CARBURANT : KM/L - L/100 - MPG

1 RÉGLAGE AFF

2 ANNÉE

2 MOIS

2 JOUR

2 HEURE

2 MINUTES

2 MODE 12 H/24 H

1 LANGUES

2 FRANCAIS

2 ITALIANO

2 NEDERLANDS

2 PORTUGUES

2 PORTUGUES-BRASIL

2 DEUTSCH

2 ENGLISH

2 ESPANOL

monochrome C



Un appui sur la molette OK permet d'accéder à des menus raccourcis suivant l'affichage à l'écran :

RADIO

1 activer / désactiver RDS

1 activer / désactiver mode REG

1 activer / désactiver radiotext

CD / CD MP3

1 activer / désactiver Intro

1 activer / désactiver répétition pages

1 CD / Changeur audio : tout le CD

1 CD MP3 / Changeur MP3 : tout le dossier en cours

1 activer / désactiver lecture aléatoire

1 CD / Changeur audio : tout le CD

1 CD MP3 : tout le dossier en cours

1 Changeur MP3 : tous les dossiers

USB

1 activer / désactiver répétition des pages

1 dossiers / artiste / genre / playlist en cours de lecture

1 activer / désactiver lecture aléatoire

1 dossiers / artiste / genre / playlist en cours de lecture

* Les paramètres varient suivant le véhicule (voir chapitre «Écrans multifonctions»).

08 ARBORESCENCE ÉCRAN monochrome C



1 FONCTIONS AUDIO

2 PRÉFÉRENCES BANDE FM

3 suivi de fréquence (RDS)

4 activer / désactiver

3 mode régional (REG)

4 activer / désactiver

3 affichage radiotext (RDTXT)

4 activer / désactiver

2 MODES DE LECTURE

3 répétition album (RPT)

4 activer / désactiver

3 lecture aléatoire plages (RDM)

4 activer / désactiver



1 DIAGNOSTIC VÉHICULE

2 JOURNAL DES ALERTES



1 PERSONNALISATION - CONFIGURATION

2 DÉFINIR LES PARAMÈTRES VÉHICULE*

2 CONFIGURATION AFFICHEUR

3 réglage luminosité-vidéo

4 vidéo normale

4 vidéo inverse

4 réglage luminosité (- +)

3 réglage date et heure

3 réglage jour/mois/année

4 réglage heure/minute

4 choix mode 12h / 24h

3 choix des unités

4 l/100 km - mpg - km/l

4 °Celsius / °Fahrenheit

2 CHOIX DE LA LANGUE

* Les paramètres varient suivant le véhicule (voir chapitre «Écrans multifonctions»).

** Suivant compatibilité du téléphone Bluetooth et service souscrit.



1 TÉLÉPHONE

2 CONSULTATION DES RÉPERTOIRES**

3 répertoire téléphone

3 journal des appels

3 répertoire services

4 centre contact client

4 appel de dépannage

4 appel d'urgence

2 CONFIGURATION

3 suppression d'un jumelage

4 liste jumelages

3 consultation des jumelages

4 liste jumelages

3 choix d'un mobile à connecter

4 liste mobiles

2 GESTION D'UNE COMMUNICATION

3 permuter**

3 raccrocher l'appel en cours

3 mode secret

4 activer / désactiver

QUESTIONS FRÉQUENTES

Le tableau ci-dessous regroupe les réponses aux questions les plus fréquemment posées concernant votre WIP Sound et votre WIP Com.

QUESTION	RÉPONSE	SOLUTION
Il y a un écart de qualité sonore entre les différentes sources audio (radio, CD, Changeur CD...).	Pour permettre une qualité d'écoute optimum, les réglages audio (Volume, Grave, Aigus, Ambiance, Loudness) peuvent être adaptés aux différentes sources sonores, ce qui peut générer des écarts audibles lors d'un changement de source (radio, CD, Changeur CD...).	Vérifier que les réglages audio (Volume, Grave, Aigus, Ambiance, Loudness) sont adaptés aux sources écoutées. Il est conseillé de régler les fonctions AUDIO (Grave, Aigus, Balance Ar-Av, Balance Ga-Dr) sur la position milieu, de sélectionner l'ambiance musicale «Aucune», de régler la correction loudness sur la position «Active» en mode CD et sur la position «Inactive» en mode radio.
Le CD est éjecté systématiquement ou n'est pas lu par le lecteur.	Le CD est placé à l'envers, illisible, ne contient pas de données audio ou contient un format audio illisible par l'autoradio. Le CD est protégé par un système de protection anti-piratage non reconnu par l'autoradio.	<ul style="list-style-type: none"> - Vérifier le sens de l'insertion du CD dans le lecteur. - Vérifier l'état du CD : le CD ne pourra pas être lu s'il est trop endommagé. - Vérifier le contenu s'il s'agit d'un CD gravé : consultez les conseils du chapitre «Audio». - Le lecteur CD de l'autoradio ne lit pas les DVD. - Du fait d'une qualité insuffisante, certains CD gravés ne seront pas lus par le système audio. - Le changeur CD ne lit pas les CD MP3.
Le son du lecteur CD est dégradé.	Le CD utilisé est rayé ou de mauvaise qualité.	Insérer des CD de bonne qualité et les conserver dans de bonnes conditions.
	Les réglages de l'autoradio (graves, aigus, ambiances) sont inadaptés.	Ramener le niveau d'aigus ou de graves à 0, sans sélectionner d'ambiance.

QUESTION	RÉPONSE	SOLUTION
Les stations mémorisées ne fonctionnent pas (pas de son, 87,5 Mhz s'affiche...).	La gamme d'onde sélectionnée n'est pas la bonne.	Appuyer sur la touche BAND AST pour retrouver la gamme d'onde (AM, FM1, FM2, FMAST) où sont mémorisées les stations.
L'annonce trafic (TA) est affichée. Je ne reçois aucune information routière.	La station radio ne participe pas au réseau régional d'information trafic.	Basculer sur une radio qui diffuse des informations trafic.
La qualité de réception de la station radio écoutée se dégrade progressivement ou les stations mémorisées ne fonctionnent pas (pas de son, 87,5 Mhz s'affiche...).	Le véhicule est trop éloigné de l'émetteur de la station écoutée ou aucun émetteur n'est présent dans la zone géographique traversée.	Activer la fonction RDS afin de permettre au système de vérifier si un émetteur plus puissant se trouve dans la zone géographique.
	L'environnement (colline, immeuble, tunnel, parking sous-sol...) bloque la réception, y compris en mode de suivi RDS.	Ce phénomène est normal et ne traduit pas une défaillance de l'autoradio.
	L'antenne est absente ou a été endommagée (par exemple lors d'un passage en lavage ou dans un parking souterrain).	Faire vérifier l'antenne par le réseau PEUGEOT.
Coupures du son de 1 à 2 secondes en mode radio.	Le système RDS recherche pendant cette brève coupure du son une éventuelle fréquence permettant une meilleure réception de la station.	Désactiver la fonction RDS si le phénomène est trop fréquent et toujours sur le même parcours.
Moteur coupé, l'autoradio s'arrête après plusieurs minutes d'utilisation.	Lorsque le moteur est coupé, le temps de fonctionnement de l'autoradio dépend de la charge de la batterie. L'arrêt est normal : l'autoradio se met en mode économie d'énergie et se coupe afin de préserver la batterie du véhicule.	Démarrer le moteur du véhicule afin d'augmenter la charge de la batterie.
Le message «le système audio est en surchauffe» s'affiche à l'écran.	Afin de protéger l'installation en cas de température environnante trop élevée, l'autoradio bascule dans un mode automatique de protection thermique menant à une réduction du volume sonore ou à l'arrêt de la lecture CD.	Couper le système audio pendant quelques minutes afin de laisser le système refroidir.

Le tableau ci-dessous regroupe les réponses aux questions les plus fréquemment posées concernant votre WIP Com.

QUESTION	RÉPONSE	SOLUTION
La case INFO TRAFIC est cochée. Pourtant, certains embouteillages sur l'itinéraire ne sont pas indiqués en temps réel.	Au démarrage, le système met quelques minutes pour capter les informations trafic.	Attendre que les informations trafic soient bien reçues (affichage sur la carte des pictos d'informations trafic).
	Dans certains pays, seuls les grands axes (autoroutes, ...) sont répertoriés pour les informations trafic.	Ce phénomène est normal. Le système est dépendant des informations trafic disponibles.
Le temps de calcul d'un itinéraire paraît parfois plus long que d'habitude.	Les performances du système peuvent momentanément être ralenties, si un CD est en cours de copie sur le Jukebox en même temps que le calcul d'un itinéraire.	Attendre la fin de la copie du CD ou arrêter la copie avant de démarrer un guidage.
L'appel d'urgence fonctionne-t-il sans carte SIM ?	Non, car la réglementation européenne impose d'avoir une carte SIM pour passer un appel d'urgence.	Insérer une carte SIM valide dans la trappe du WIP Com.
Ma carte SIM n'est pas reconnue.	Le WIP Com admet des cartes SIM de 3,3V, les anciennes carte SIM 5V et 1,8V ne sont pas reconnues.	Consulter votre opérateur téléphonique.
Après avoir changé une roue, le système perd sa localisation	Le WIP Com utilise les informations de rotation des roues pour améliorer la localisation GPS. En cas de changement de roue ou de dégonflage brutal, le système recalcul la localisation. Pendant une dizaine de minutes, ce recalcul peut affecter la qualité de localisation.	Attendre que le système ait fini de recalculer. La localisation sur la carte est mauvaise ou imprécise.
L'altitude ne s'affiche pas.	Au démarrage, l'initialisation du GPS peut mettre jusqu'à 3 minutes pour capter correctement plus de 4 satellites.	Attendre le démarrage complet du système. Vérifier que la couverture GPS est d'au moins 4 satellites (appui long sur la touche MENU, puis sélectionner DIAGNOSTIC RADIOTELEPHONE, puis COUVERTURE GPS).
	Selon l'environnement géographique (tunnel, ...) ou la météo, les conditions de réception du signal GPS peuvent varier.	Ce phénomène est normal. Le système est dépendant des conditions de réception du signal GPS.

QUESTION	RÉPONSE	SOLUTION
Le calcul de l'itinéraire n'aboutit pas.	Les critères d'exclusion sont peut être en contradiction avec la localisation actuelle (exclusion des routes à péage sur une autoroute à péage).	Vérifier les critères d'exclusions.